

Shark[®]

NV100C

Owner's Guide

Manuel du propriétaire

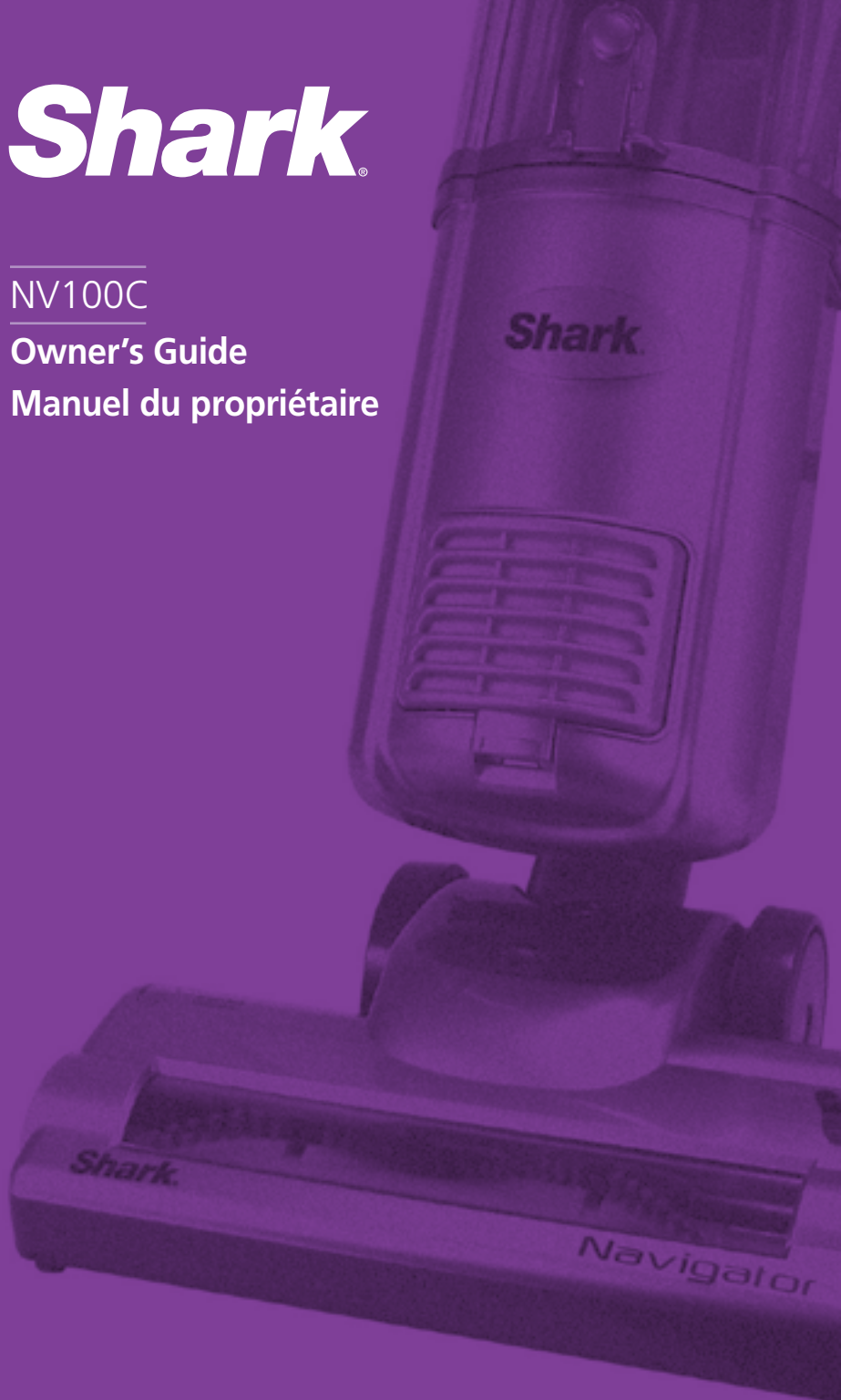

Contents

Thank you for
purchasing
the ***Shark***[®]
Navigator[™]
Vacuum.

| | |
|---------------------------------------|----|
| Important Safety Instructions | 2 |
| Getting Started | 4 |
| Assembly | 4 |
| Using the Vacuum | 6 |
| Emptying the Dust Cup Assembly | 7 |
| Proper Care of Your Vacuum | 8 |
| Troubleshooting | 9 |
| Checking for Blockages | 10 |
| Maintenance | 11 |
| Warranty and Registration | 13 |

This manual covers model:

NV100C 26

TECHNICAL SPECIFICATIONS

Voltage: 120V.

Watts: 700W

Amps: 5.83A

Hertz: 60Hz

IMPORTANT SAFETY INSTRUCTIONS

For Household Use Only

WHEN USING YOUR SHARK®

NAVIGATOR™ VACUUM, BASIC SAFETY PRECAUTIONS SHOULD ALWAYS BE FOLLOWED, INCLUDING THE FOLLOWING:

READ ALL INSTRUCTIONS BEFORE USING YOUR SHARK® NAVIGATOR™ VACUUM.

POLARIZED PLUG:

This appliance has a polarized plug (one blade is wider than the other). As a safety feature, this plug will fit into a polarized outlet only one way.

Do not force into the outlet or try to modify the plug to fit.

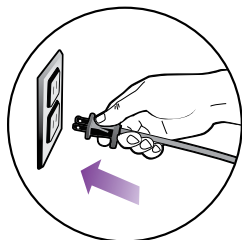

⚠️ WARNING:

TO REDUCE THE RISK OF ELECTRIC SHOCK OR INJURY DO NOT USE OUTDOORS OR ON WET SURFACES.

GENERAL ELECTRICAL SAFETY:

1. Unplug from electrical outlet when not in use and before servicing.
2. **DO NOT** use vacuum with a damaged cord or plug.
3. **DO NOT** pull or carry vacuum by the cord.
4. **DO NOT** unplug by pulling on cord; to unplug, grasp the plug, not the cord.
5. **DO NOT** handle plug or vacuum cleaner with wet hands.
6. **DO NOT** run the vacuum over the power cord.
7. **DO NOT** close a door on the cord.
8. **DO NOT** pull cord around sharp edges or corners.
9. **DO NOT** leave appliance when plugged in.
10. Keep power cord away from heated surfaces.
11. Turn off all controls before plugging or unplugging vacuum cleaner.

GENERAL USE:

12. Use only as described in this manual.
13. **DO NOT** put any objects into openings.
14. Keep your work area well lit.
15. Keep the vacuum moving over the carpet surface at all times to avoid damaging the carpet fibers.
16. **DO NOT** place vacuum on unstable surfaces such as chairs or tables.
17. **DO NOT** allow young children to operate the vacuum or use as a toy.
18. Close attention is necessary when used by or near children.
19. **DO NOT** use vacuum cleaner if the appliance is not working as it should, has a damaged plug or cord, if the unit has been dropped, damaged, left outdoors or submerged in water. Return to EURO-PRO Operating LLC for examination, repair or adjustment.

GENERAL CLEANING:

20. **DO NOT** run the vacuum over large-sized objects.
21. **DO NOT** pick up hard or sharp objects such as glass, nails, screws or coins that could damage the vacuum cleaner.
22. **DO NOT** pick up smoking or burning objects such as hot coals, cigarette butts or matches.
23. **DO NOT** pick up flammable or combustible materials such as lighter fluid, gasoline, kerosene or use in areas where they may be present.
24. **DO NOT** pick up toxic solutions such as chlorine bleach, ammonia or drain cleaner.
25. **DO NOT** use in an enclosed space where vapors are present from paint, paint thinner, moth-proofing substances, flammable dust or other explosive or toxic materials.
26. **DO NOT** vacuum up any liquids.
27. **DO NOT** immerse vacuum cleaner in water or other liquids.
28. **DO NOT** use outdoors or on wet surfaces; use only on dry surfaces.
29. Use extra care when cleaning on stairs.
30. Before turning on the vacuum:
 - Make sure that dust cup, and all filters are in place after routine maintenance.
 - Make sure that all components and filters are thoroughly dry after routine cleaning.
 - Only use filters and accessories provided by EURO-PRO Operating LLC [Failure to do so will void the warranty]

HOSE ATTACHMENTS:

31. **DO NOT** put any object into openings. Do not use with any opening blocked. Keep free of lint, hair and anything that may reduce airflow.
32. **DO NOT** use if air flow is restricted; if the air paths, the hose or the extension tube become blocked, turn the vacuum cleaner off. Remove all obstructions before you turn on the unit again.
33. Keep the end of the hose, wands and other openings away from face, body and loose clothing.
34. Keep rotating brush and suction openings away from hair, face, fingers, uncovered feet or loose clothing.
35. Only use manufacturer's recommended attachments.

SAVE THESE INSTRUCTIONS

Getting Started

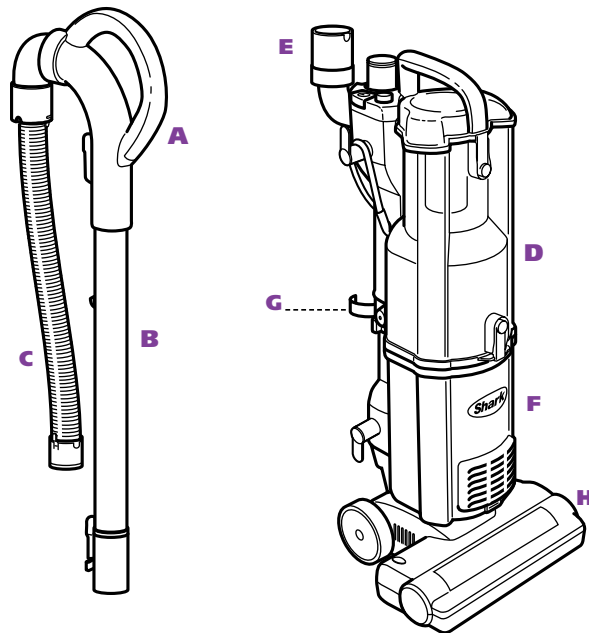

FIRST THING'S FIRST, YOU NEED TO KNOW WHAT'S IN THE BOX YOU JUST OPENED:

- A** Handle
- B** Extension Wand
- C** Stretch Hose
- D** Dust Cup
- E** Hose Connector
- F** Vacuum Body
- G** Accessory Holder
- H** Power Nozzle

Optional tools are available for sale for any NV100 model. To order additional parts or accessories go to www.sharkclean.com.

ASSEMBLY

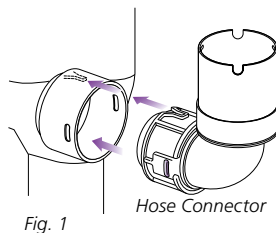

Fig. 1

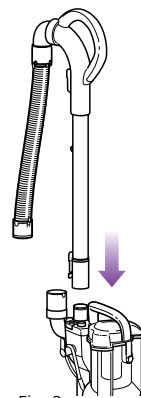

Fig. 2

YOUR SHARK® NAVIGATOR™ IS EASY TO ASSEMBLE:

- 1** Place your vacuum body upright on a level surface.
- 2** Insert the hose connector into the opening on the back of the vacuum body. (Fig. 1)
NOTE: Once the hose connector has been inserted, it cannot be removed.
- 3** Insert the handle with the extension wand into the top of the vacuum until secure. (Fig. 2)

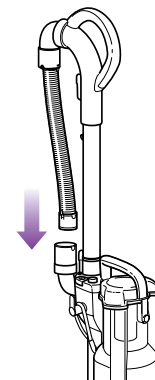

Fig. 3

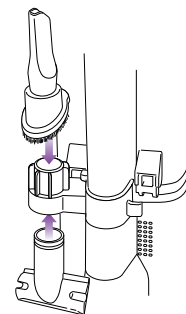

Fig. 4

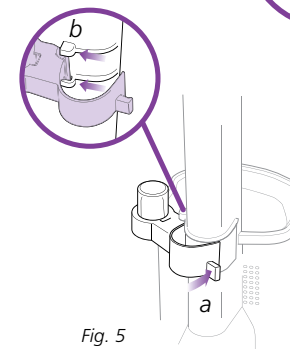

Fig. 5

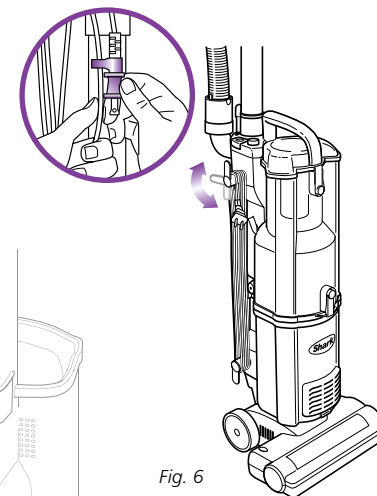

Fig. 6

⚡ Not all accessories are available on all models.

- 4** Insert the stretch hose into the hose connector on the back of the unit. Make sure that it snaps in place. (Fig. 3)
- 5** Store your on-board tools onto the accessory holder located on the back of the unit. (Fig. 4)
NOTE: The accessory holder is removable. In order to remove or attach the accessory holder, you must remove the dust cup first. To remove the accessory holder, just hold the tab (a), rotate left and pull out. To replace, align the pins into the hinges (b) on the vacuum. Rotate it fully to secure. (Fig. 5)
- 6** When storing your vacuum, wind the power cord around the two cord holders and secure with cord clip. (Fig. 6)
- 7** There is a Quick Cord Release on the top cord holder. Simply turn to the left or right to release the power cord. To store the unit, the cord holder should be in the upright position.
⚠ IMPORTANT: For suction to reach the motorized floor brush, the extension wand and stretch hose must be attached securely on the vacuum body.

- 8 TO CARRY THE VACUUM:**
With the unit in the standing position, lift by the Dust Cup Handle (carry handle).
⚠ CAUTION: When lifting or carrying, **DO NOT** press Dust Cup release button.

Using the Vacuum

⚠ For suction to reach the power nozzle, the extension wand and stretch hose must be attached securely on the vacuum body.

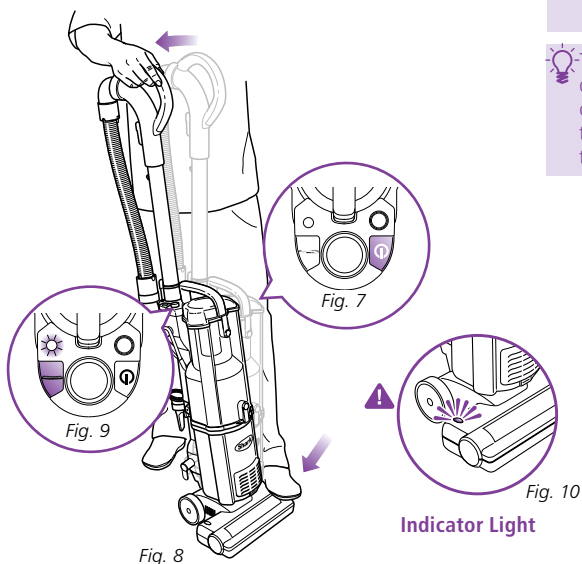

Fig. 8

Your **Shark® Navigator™** can be used to clean all surface types.

- 1 Plug in the vacuum.
- 2 Push the Power button (⏻). (Fig. 7)
- 3 Place your foot on the power nozzle and pull the handle back towards you. (Fig. 8)

NOTE: This vacuum has a separate brushroll button (↔) on the top of the vacuum. (Fig. 9)

4 CLEAN CARPETS:

Engage the brushroll by pushing the brushroll button (↔) to the "ON" position. The brushroll light will turn green. (Fig. 9)

⚠ **IMPORTANT:** To protect your carpets, the brushroll will only turn on when you have pulled the handle back towards you and released the power nozzle.

⚠ **IMPORTANT:** The brushroll indicator light on the power nozzle will illuminate solid red if there is a blockage. (Fig. 10) This feature is designed to protect your Lifetime Belt that powers your brushroll. **See Checking for Blockages on page 10.**

5 CLEAN BARE FLOORS:

For cleaning bare floors or to clean with the hose, push the brushroll button (↔) to the "OFF" position for suction only. The brushroll light will turn off. The brushroll will not spin in this mode.

⚠ **DO NOT** pull vacuum cleaner around by the hose.

DO NOT over-extend the hose. Always **hold the vacuum** when using the hose to clean so that it does not tip over.

💡 The height of your power nozzle has been optimized for easy pushing and superior cleaning on all floor types. There is no need to make any height adjustments as you transition to different floor & carpet types.

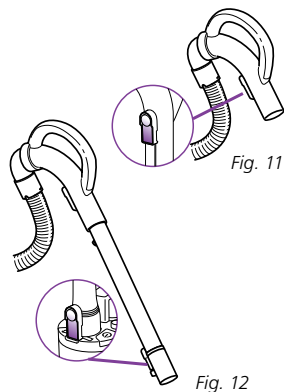

Fig. 12

6 CLEAN ABOVE-FLOORS WITH HOSE:

You can attach the accessories onto the handle or onto the extension wand for a longer reach.

- a Stand the vacuum into upright position.
- b To remove the handle only, press the handle release button. (Fig. 11)
- c To remove the handle with the extension wand, press the extension wand release button on the back of the vacuum. (Fig. 12)
- d Push the selected tool into the end of the handle or handle with extension wand for longer reach and begin cleaning.

To order additional parts and accessories, go to www.sharkclean.com.

Emptying the Dust Cup Assembly

💡 For best results empty the Dust Cup Assembly after each use; or as needed during prolonged usage, or when it reaches the **MAX** fill line.

DO NOT OVERFILL.

Turn vacuum off before emptying.

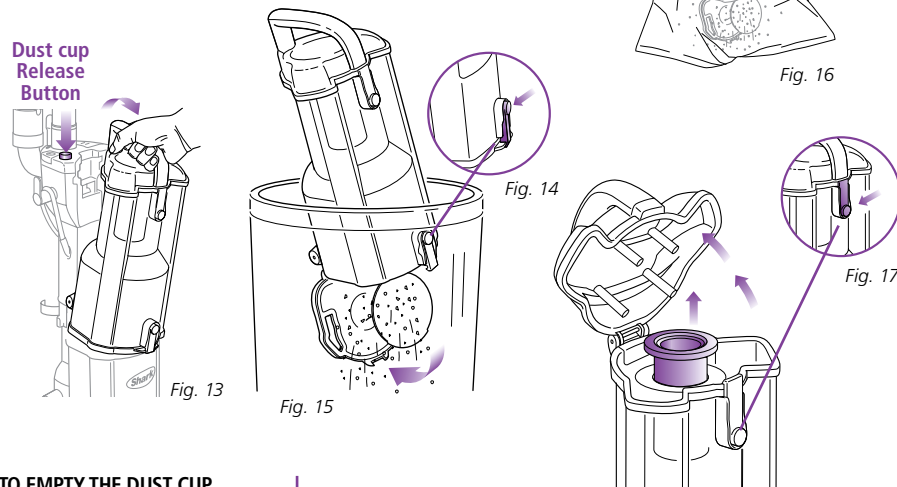

Fig. 16

TO EMPTY THE DUST CUP ASSEMBLY:

- 1 Press the Dust Cup release button and remove the dust cup from the vacuum. (Fig. 13)
- 2 Grip carry handle and press the bottom Dust Cup Door release button. (Fig. 14)
- 3 **Option A:** for Quick Empty: Insert Dust Cup Assembly deep inside trash receptacle to contain dust and debris. (Fig. 15) Press the bottom Dust Cup Door release button; tap container gently to dislodge and release dust and debris. Close the bottom door until it snaps in place.

⚠ **Important:** If the Dust Cup Door does not swing open freely after pressing the release button, push the door open using the bottom door tabs.

- 4 **Option B:** For Allergy Sufferers: Wrap a trash bag around the Dust Cup Assembly leaving space at the bottom for the door to swing open. (Fig. 16) Locate the Dust Cup Door release button within the trash bag and press to release as you shake the dust cup to empty dust and debris.

Close the bottom door until it snaps in place.

⚠ **Note:** Option B can also be performed outside of the home to further minimize releasing dust back into the air. Carry just the Dust Cup Assembly and trash bag outside.

Fig. 18

⚠ **Note:** It may become necessary to occasionally clean the metal screen inside the dust cup. To clean, press the top dust cup release button (Fig. 17), pull out the metal screen and remove any excess dirt. Then replace the metal screen inside the dust cup and close the top lid. (Fig. 18)

Proper Care of Your Shark® Upright Vacuum

| COMPONENT | MAINTENANCE SCHEDULE |
|-------------------------|---|
| 1 Dust Cup | Empty each time you vacuum. |
| 2 Pre-Motor Foam Filter | Rinse and air dry every month under normal use. |
| 3 Pre-Motor Felt Filter | Rinse and air dry every month under normal use. |
| 4 Post-Motor Filter | Clean once every 12 months under normal use. |

⚠ DO NOT put the filters in the washing machine or dishwasher.

NOTE: The material in the filter will discolor over time. This is **NORMAL** and will not affect the performance of the filter.

⚠ IMPORTANT: Loss of Suction may occur if foam filters are not cleaned every month. Rinse and allow to air dry completely. Foam filters may appear dirty after use - this is normal.

⚠ CAUTION: Unplug the vacuum while cleaning filters; failure to do so might result in electric shock.

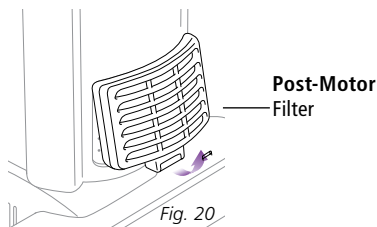
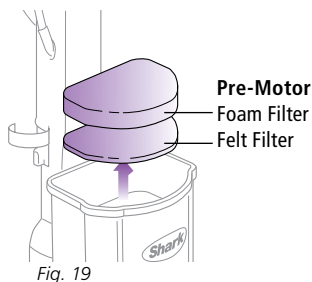

CLEANING THE PRE-MOTOR FILTERS

- 1 Remove the dust cup.
- 2 Pull the 2 filters out from the top of the motor base. (Fig. 19)
- 3 Rinse the filters thoroughly in lukewarm water until the water runs clear.
- 4 Squeeze out excess water and let air-dry for at least 24 hours before replacing. Do not use a hair dryer or other heating methods to dry.
- 5 Place the felt filter in first, then the foam filter.
- 6 Replace the dust cup.

CLEANING THE POST-MOTOR FILTER

- 1 Remove the filter cover from the front of the vacuum by pulling up on the tab and pulling the cover away from the vacuum. (Fig. 20)
- 2 Remove the filter from the frame and wash the filter under the tap using lukewarm water.
- 3 Allow the filter to air dry for 24 hours. Do not use a hair dryer or other heating methods to dry.
- 4 Once the filter is dry, replace it back into the vacuum.
- 5 Replace the cover by inserting the two tabs into the holes at the top and then swinging the cover down until it clicks into place.

NOTE: Filters may appear dirty but frequent cleaning of these is not necessary. See maintenance schedule above.

Troubleshooting



WARNING: To reduce the risk of electric shock, the power cord must be disconnected before performing maintenance/troubleshooting checks.

| PROBLEM | POSSIBLE REASONS & SOLUTIONS |
|--|---|
| Vacuum will not run. | Check to see if the vacuum is plugged in properly. Check the circuit breaker/fuse. Check the On/Off button. |
| Vacuum is not picking up dirt. | Check filters to see if they need cleaning. Follow instructions for rinsing and drying the filters before re-inserting back into the vacuum. (See "Maintenance" sections for instructions.) Dust cup may be full; empty dust cup. Check hose and hose connections for blockages; clear blockages if required. If dust cup is empty, and attachment inlets are clear, check for other blockages. (See "Checking for Blockages" for instructions.) |
| Airflow is restricted. No suction or light suction. | Check filters to see if they need cleaning. Follow instructions for rinsing and drying the filters before re-inserting back into the vacuum. (See "Maintenance" sections for instructions.) Dust cup may be full; empty dust cup. Check hose, hose connections, nozzles and accessories for blockages; clear blockages if required. If dust cup is empty, and attachment inlets are clear, check for other blockages. (See "Checking for Blockages" for instructions.) |
| Brush roll does not turn on. | Press the brushroll button (↔) to the "ON" position. The brushroll light near this button will illuminate green when "ON". Place your foot on the floor brush and pull the handle back to engage the brushroll. If the red light on the power nozzle is illuminated, see the section on Checking for Blockages. |
| Vacuum turns off on its own. | This vacuum cleaner is equipped with a motor protective thermostat. If for some reason your vacuum overheats, the thermostat will automatically turn the unit off. Should this occur, perform the following steps to restart the motor thermostat: 1. Press the power button (⏻) to the (Off) position. 2. Unplug the vacuum. 3. Empty the dust cup and clean filters. (See "Maintenance" sections for instructions.) 4. Check for blockages in hose, accessories and inlet openings. (See "Checking for Blockages" for instructions.) 5. Allow the unit to cool for a minimum of 45 minutes. 6. Plug in the vacuum. 7. Press the power button (⏻) to the (On) position to restart the vacuum. Note: If vacuum still does not start, contact Customer Service at: 1-800-798-7398. |

To purchase replacement parts, please visit our website: www.sharkclean.com .

Checking for Blockages

Blockages may cause your vacuum to overheat and shut down. If this occurs, clear the blockages, then follow the instructions for **Resetting the Motor Thermostat** on page 11.

IMPORTANT: Never insert sharp objects into any opening to clear an obstruction. Damages caused while clearing or attempting to clear blockages are not covered under your product's limited warranty.

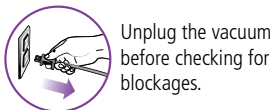

Unplug the vacuum before checking for blockages.

Reassemble all parts securely before operating vacuum.

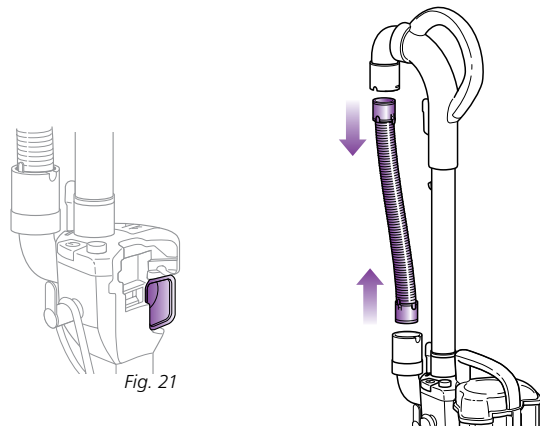

Fig. 21

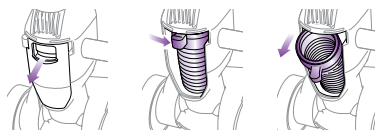

Fig. 22

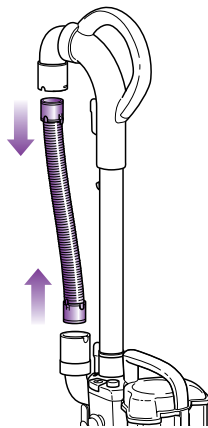
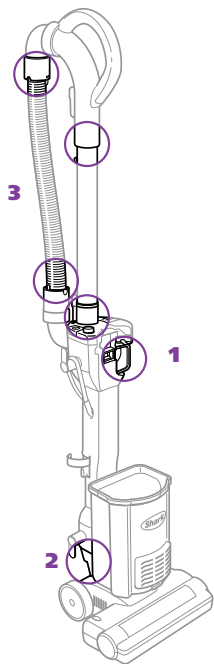

Fig. 23



- 1 DUST CUP AIR DUCT:**
Stand vacuum upright.
Remove Dust Cup Assembly and empty Dust Cup if necessary.
Check Air Duct behind Dust Cup for clogs; clear before replacing Dust Cup Assembly. (Fig. 21)
- 2 HOSE INTAKE OPENING:**
Hold the top of the hose access door and pull firmly to remove. Slide the knob to the center and pull out the hose. (Fig. 22)
Remove any obstructions and push the hose back in.
Slide the knob to the left and snap the hose access door shut.

- 3 HOSE:**
Disconnect the Stretch Hose by gently pressing the tabs together and pulling away from the hose connector.
Remove hose from both the unit and handle ends. (Fig. 23)
Inspect the length of the hose and remove any obstructions.

Maintenance

Resetting the Motor Thermostat

Your **Shark® Navigator™** is equipped with a protective Motor Thermostat. If the motor should overheat, the thermostat shuts off the power.

TO RESET THE MOTOR THERMOSTAT:

Press the Power Button (⏻) to turn the unit "Off".

Unplug the vacuum.

Check for clogged hose or filter; unclog hose and replace filter. Refer to **Checking for Blockages** on page 10.

Wait 45 minutes for vacuum to cool; then plug in the vacuum.

Press the Power Switch (⏻) to start the vacuum.

NOTE: If vacuum still does not start, contact Customer Service at: 1-800-798-7398.

Get even more cleaning from your **Shark® Navigator™** by checking out our cleaning accessories assortment at www.sharkclean.com.

Bookmark the page and check back often to take advantage of the latest products, promotions and prices!



ADDITIONAL ACCESSORIES (AVAILABLE FOR PURCHASE):

CREVICE TOOL

Reach deep into narrow spaces and clean between cushions, under radiators and baseboards and in hard to reach crevices and corners.

MULTI-TOOL

Convenient crevice tool and dusting brush in one.

PET/UPHOLSTERY TOOL

Removes hair from upholstery and stairs.

NOTE: Some accessories may be included with your purchase.

To order Additional Parts & Accessories go to www.sharkclean.com.

| PART | PART NO. |
|---------------------|----------|
| Stretch Hose | 126FFJ |
| Multi-Tool | 127FFJ |
| Foam & Felt Filter | XFL100 |
| Extension Wand | 1116-FC |
| 24" Crevice Tool | 122FFJ |
| 11" Crevice Tool | 129FFJ |
| Pet/Upholstery Tool | 128FFJ |

Euro-Pro Three-Year (3) Limited Warranty

EURO-PRO Operating LLC warrants this product to be free from defects in material and workmanship for a period of three (3) years from the date of the original purchase, when utilized for normal household use, subject to the following conditions, exclusions and exceptions.

If your appliance fails to operate properly while in use under normal household conditions within the warranty period, return the complete appliance and accessories, freight prepaid to:

- **U.S.: EURO-PRO Operating LLC**
For customer service support call 1-800-798-7398
or visit www.sharkclean.com
- **Canada: EURO-PRO Operating LLC**
4400 Bois Franc, St. Laurent, Québec H4S 1A7

If the appliance is found to be defective in material or workmanship, **EURO-PRO Operating LLC** will repair or replace it free of charge. Proof of purchase date and \$16.99 to cover the cost of return shipping and handling must be included.*

Non-durable parts including, without limitation, filters, brushes and electrical parts which normally require replacement are specifically excluded from warranty.

The liability of **EURO-PRO Operating LLC** is limited solely to the cost of the repair or replacement of the unit at our option. This warranty does not cover normal wear of parts and does not apply to any unit that has been tampered with or used for commercial purposes. This limited warranty does not cover damage caused by misuse, abuse, negligent handling or damage due to faulty packaging or mishandling in transit. This warranty does not cover damage or defects caused by or resulting from damages from shipping or repairs, service or alterations to the product or any of its parts, which have been performed by a repair person not authorized by **EURO-PRO Operating LLC**.

This warranty is extended to the original purchaser of the unit and excludes all other legal and/or conventional warranties. The responsibility of **EURO-PRO Operating LLC** if any, is limited to the specific obligations expressly assumed by it under the terms of the limited warranty. In no event is **EURO-PRO Operating LLC** liable for incidental or consequential damages of any nature whatsoever. Some states do not permit the exclusion or limitation of incidental or consequential damages, so the above may not apply to you.

This warranty gives you specific legal rights, and you may also have other rights which vary from state to state or province to province.

***IMPORTANT: Carefully pack item to avoid damage in shipping. Be sure to include proof of purchase date and to attach tag to item before packing with your name, complete address and phone number with a note giving purchase information, model number and what you believe is the problem with item. We recommend you insure the package (as damage in shipping is not covered by your warranty). Mark the outside of your package "ATTENTION CUSTOMER SERVICE". We are constantly striving to improve our products, therefore the specifications contained herein are subject to change without notice.**

Product Registration

Please visit www.sharkclean.com or call **1-800-798-7398** to register your new **Shark®** product within ten (10) days of purchase. You will be asked to provide the store name, date of purchase and model number along with your name and address.

The registration will enable us to contact you in the unlikely event of a product safety notification. By registering you acknowledge to have read and understood the instructions for use, and warnings set forth in the accompanying instructions.

Shark®

**Homecare Cleaning Solutions
to clean better, faster & easier.**

**Look for these and other innovative
Shark® products at your favorite
retailers or online at
www.sharkclean.com**

VX63 Cordless StickVac

2-in-1 Cordless Hand Vac & Stick Vac designed for whole house use. The powerful motorized brush & cyclonic suction dust cup effectively removes fine dust, hair and dirt.

L'aspirateur sans fil VX63

L'aspirateur portatif et aspirateur vertical 2 en 1 est conçu pour utilisation dans toute la maison. La puissante brosse motorisée et le récipient à poussière à succion cyclonique éliminent efficacement la poussière fine, les poils et la saleté



2 in 1 Vac-then-Steam™

is the complete bare-floor cleaning system. As the name implies, simply use the unit to vacuum first and then steam mop to really sanitize your hard floor surfaces.

Le 2 en 1 Vac-then-Steam™

est un système de nettoyage complet pour le plancher. Comme son nom l'indique, il suffit d'utiliser d'abord l'aspirateur et ensuite la vadrouille à vapeur pour réellement désinfecter vos planchers en bois franc.

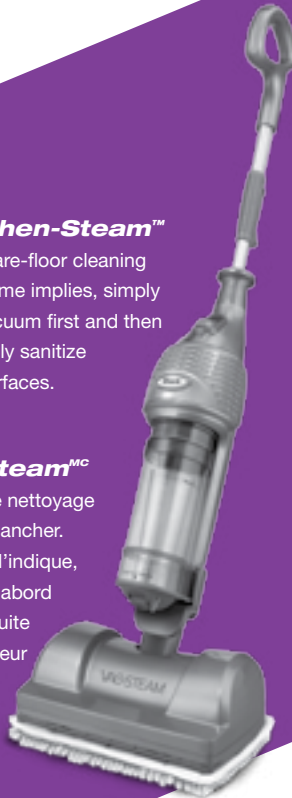

Steam Pocket™ Mop

provides maximum cleaning time and power with its XL water tank. Doublesided microfiber cleaning pockets clean and sanitize on both sides.

La vadrouille à vapeur

offre un temps et une puissance de nettoyage maximum, grâce à son réservoir à eau extra grand. Les pochettes de nettoyage en microfibre à deux faces nettoient et désinfectent des deux côtés.



Portable Steam Pocket™ cleans, sanitizes, and deodorize multiple surfaces and areas – from countertops to drapery, even upholstery all in one step.



Le pochette à vapeur portatif

nettoie, désinfecte et désodorise de nombreux endroits et surfaces – des dessus de comptoir au draperies et même les meubles capitonnés en une seule étape.

**Solutions de nettoyage domestique
pour un meilleur nettoyage, plus facile
et plus rapide.**

**Recherchez ces produits ainsi que d'autres
produits innovateurs de marque Shark® à
votre détaillant favori ou en ligne,
au www.sharkclean.com**

Table des matières

Merci d'avoir
fait l'achat de
l'aspirateur
Navigator^{MC}
de **Shark^{MD}**.

| | |
|--|----|
| Mesures de sécurité importantes | 18 |
| La mise en marche | 20 |
| Assemblage | 20 |
| Utilisation de l'aspirateur | 22 |
| Vider le récipient à poussière | 23 |
| Entretien adéquat de votre aspirateur | 24 |
| Guide de dépannage | 25 |
| Vérification des obstructions | 26 |
| Entretien | 27 |
| Garantie et enregistrement | 29 |

Ce manuel couvre le numéro de modèle :

NV100C 26

SPÉCIFICATIONS TECHNIQUES

Voltage: 120V.

Watts: 700W

Ampères: 5.83A

Hertz: 60Hz



MESURES DE SÉCURITÉ IMPORTANTES

Pour usage domestique seulement

LORS DE L'UTILISATION DE VOTRE ASPIRATEUR NAVIGATOR^{MC} DE SHARK^{MD}, DES MESURES DE SÉCURITÉ ÉLÉMENTAIRES DEVRAIENT TOUJOURS ÊTRE RESPECTÉES, INCLUANT LES MESURES SUIVANTES :

LISEZ TOUTES LES INSTRUCTIONS AVANT D'UTILISER VOTRE ASPIRATEUR NAVIGATOR^{MC} DE SHARK^{MD}.

FICHE POLARISÉE :

Cet appareil possède une fiche polarisée (une lame est plus large que l'autre). Par mesure de sécurité, cette fiche ne peut être insérée que d'un seul côté dans une prise de courant. **Ne forcez pas ou ne modifiez pas la fiche pour la brancher dans la prise électrique.**

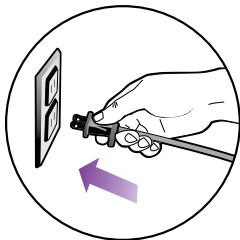

⚠ MISE EN GARDE :
POUR RÉDUIRE LE RISQUE DE DÉCHARGE ÉLECTRIQUE OU DE BLESSURES, N'UTILISEZ PAS L'APPAREIL À L'EXTÉRIEUR OU SUR DES SURFACES TREMPÉES.

SÉCURITÉ ÉLECTRIQUE GÉNÉRALE :

1. Débranchez l'aspirateur de la prise électrique lorsqu'il n'est pas utilisé et avant tout entretien.
2. **N'UTILISEZ PAS** l'aspirateur si le cordon ou la fiche d'alimentation électrique est endommagée.
3. **NE TIREZ PAS** ou ne transportez pas l'aspirateur par le cordon.
4. **NE DÉBRANCHEZ PAS** en tirant sur le cordon électrique; pour le débrancher, agrippez la fiche et non le cordon.
5. **NE MANIPULEZ PAS** la fiche d'alimentation électrique ou l'aspirateur avec des mains humides.
6. **NE PASSEZ PAS** l'aspirateur par-dessus le cordon électrique.
7. **NE FERMEZ PAS** de porte sur le cordon électrique.
8. **NE TIREZ PAS** le cordon électrique autour de rebords coupants ou de coins.
9. **NE LAISSEZ PAS** l'appareil sans surveillance lorsqu'il est branché.
10. Veuillez garder le cordon d'alimentation loin des surfaces chaudes.
11. Fermez toutes les commandes avant de brancher ou débrancher l'aspirateur.

UTILISATION GÉNÉRALE :

12. Utilisez seulement de la façon indiquée dans ce manuel.
13. **N'INSÉREZ PAS** aucun objet dans les ouvertures.
14. Veuillez garder votre zone de travail bien éclairée.
15. L'aspirateur doit toujours être en mouvement sur le tapis afin d'éviter d'endommager les fibres.
16. **NE PLACEZ PAS** l'aspirateur sur des surfaces instables telles que chaises ou tables.

17. **NE LAISSEZ PAS** les enfants utiliser cet appareil ou l'utiliser comme un jouet.
18. Une attention particulière doit être portée lorsqu'utilisé près ou par des enfants.
19. **N'UTILISEZ PAS** l'aspirateur s'il ne fonctionne pas comme il devrait; si la fiche ou le cordon électrique est endommagé; si l'appareil a été échappé, endommagé, laissé à l'extérieur ou s'il a été plongé dans de l'eau. Retournez-le à EURO-PRO Operating LLC pour vérification, réparation ou ajustement.

NETTOYAGE GÉNÉRAL :

20. **NE PASSEZ PAS** l'aspirateur sur de gros objets.
21. **NE RAMASSEZ PAS** de gros objets ou des objets pointus tels que le verre, des clous, des vis ou de la monnaie lesquels pourraient endommager l'aspirateur.
22. **NE RAMASSEZ PAS** d'objets chauds, fumants ou brûlants comme des cendres chaudes, bouts de cigarettes ou allumettes.
23. **NE RAMASSEZ PAS** des liquides inflammables ou combustibles tels que de l'essence à briquets, du carburant, du kérosène ou ne l'utilisez pas dans des endroits où ces produits peuvent être présents.
24. **NE RAMASSEZ PAS** des solutions toxiques telles que de l'eau de javel, de l'ammoniac ou du nettoyeur à drains.
25. **N'UTILISEZ PAS** dans des endroits clos où il y a des vapeurs provenant de la peinture, des diluants à peinture, des substances antimites, de la poussière inflammable ou tout autre matériel explosif ou toxique.
26. **NE RAMASSEZ PAS** aucun liquide.
27. **NE PLONGEZ PAS** l'aspirateur dans l'eau ou tout autre liquide.
28. **N'UTILISEZ PAS** à l'extérieur ou sur des surfaces mouillées; utilisez uniquement sur des surfaces sèches.

29. Soyez extrêmement prudent lorsque vous nettoyez les escaliers.

30. Avant de mettre l'aspirateur en marche :

- Après avoir effectué l'inspection de routine, assurez-vous que le récipient à poussière et tous les filtres sont bien en place.
- Assurez-vous que tous les composants et les filtres soient complètement secs suite au nettoyage quotidien.
- Utilisez seulement des filtres et accessoires fournis par EURO-PRO Operating LLC. [À défaut de quoi, la garantie sera annulée.]

ACCESSOIRES POUR BOYAU :

31. **N'INSÉREZ AUCUN** objet dans les ouvertures. N'utilisez pas si des ouvertures sont obstruées. Gardez l'appareil propre, sans poussière, sans charpie, sans cheveux ou autres, pouvant réduire le débit d'air.
32. **N'UTILISEZ PAS** si le débit d'air est restreint; si les conduits d'air, le boyau ou le tube de rallonge sont obstrués, éteignez l'aspirateur. Retirez toutes les obstructions avant de redémarrer l'appareil.
33. Tenez éloigné de votre visage, de votre corps et des vêtements amples, le boyau, le tube de rallonge et toutes autres ouvertures.
34. Gardez la brosse rotative et les orifices d'aspiration éloignés de vos cheveux, de votre figure, de vos doigts, de vos pieds nus ou de vêtements amples.
35. N'utilisez que les accessoires recommandés par le fabricant.

CONSERVEZ CES INSTRUCTIONS

La mise en marche

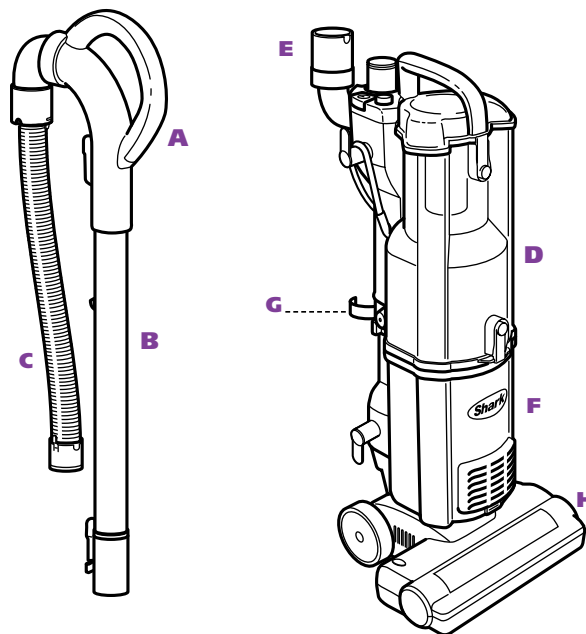

COMMENÇONS PAR LE DÉBUT, VOUS AVEZ BESOIN DE SAVOIR CE QUI SE TROUVE DANS LA BOÎTE QUE VOUS VENEZ D'OUVRIR :

- A** Poignée
- B** Tube de rallonge
- C** Boyau extensible
- D** Récipient à poussière
- E** Connecteur du boyau
- F** Corps de l'aspirateur
- G** Porte-accessoires
- H** Tête motorisée

Des accessoires optionnels sont disponibles pour tout modèle NV100.

Pour commander des pièces et des accessoires, veuillez visiter notre site Web : www.sharkclean.com.

ASSEMBLAGE

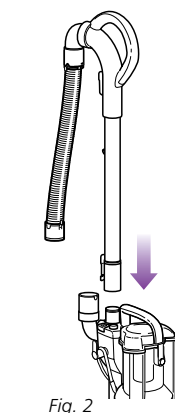
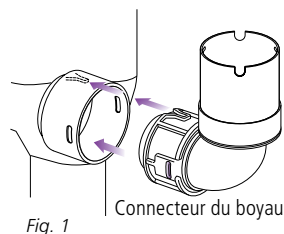

VOTRE ASPIRATEUR NAVIGATOR^{MC} DE SHARK^{MD} EST FACILE À ASSEMBLER:

- 1** Placez le corps de votre aspirateur verticalement sur une surface plane.
- 2** Insérez le connecteur du boyau à l'intérieur de l'ouverture située à l'arrière du corps de l'aspirateur. (**Fig. 1**)
REMARQUE : lorsque le connecteur du boyau aura été inséré, il ne peut plus être retiré.
- 3** Insérez la poignée avec le tube de rallonge sur le dessus de l'aspirateur jusqu'à ce que le tout soit bien inséré. (**Fig. 2**)

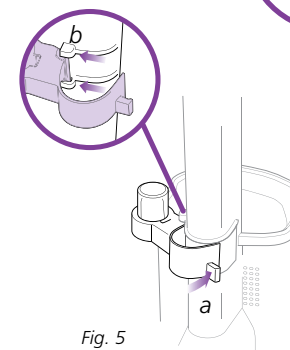
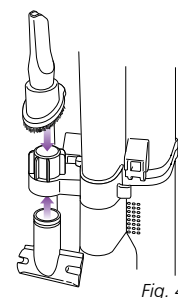
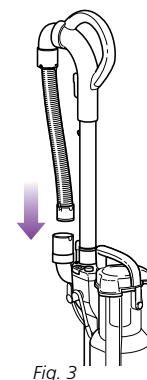

- 4** Insérez le boyau extensible à l'intérieur du connecteur du boyau situé à l'arrière de l'appareil. Assurez-vous qu'il soit bien enclenché en place. (**Fig. 3**)
- 5** Rangez vos accessoires sur le porte-accessoires interne situé à l'arrière de l'appareil. (**Fig. 4**)
REMARQUE : le porte-accessoires est amovible. Afin de pouvoir enlever ou installer le porte-accessoires, vous devez premièrement enlever le récipient à poussière. Pour enlever le porte-accessoires, vous n'avez qu'à maintenir l'onglet (a), tournez le porte-accessoires vers la gauche puis sortez-le. Pour le réinstaller, alignez les goupilles avec les charnières (b) de l'aspirateur. Tournez-le entièrement pour vous assurer qu'il soit bien installé. (**Fig. 5**)

- 6** Lorsque vous rangez votre aspirateur, enroulez le cordon d'alimentation autour des deux supports à cordon et sécurisez-le avec l'agrafe de maintien pour cordon. (**Fig. 6**)
- 7** Il y a un dispositif de dégagement rapide pour le cordon sur le dessus du support. Vous n'avez qu'à tourner vers la gauche ou la droite pour relâcher le cordon d'alimentation. Pour ranger l'appareil, le support à cordon devrait être en position verticale.
IMPORTANT : pour obtenir de l'aspiration par la brosse motorisée à plancher, le tube de rallonge et le boyau extensible doivent être installés adéquatement au corps de l'aspirateur.

Les accessoires ne sont pas tous disponibles pour tous les modèles.

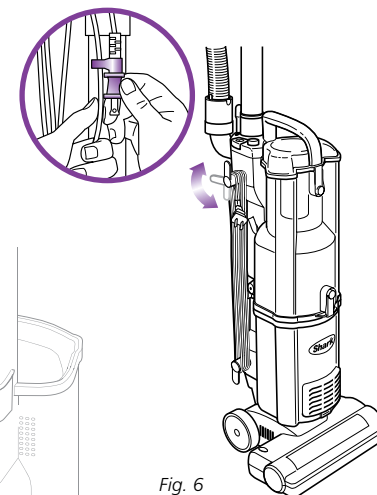

- 8 POUR TRANSPORTER L'ASPIRATEUR :**
Avec l'appareil en position verticale, soulevez-le par la poignée du récipient à poussière (poignée de transport).
- MISE EN GARDE :** lorsque vous soulevez ou transportez l'appareil, **N'APPUYEZ PAS** sur le bouton de dégagement du récipient à poussière.

Utilisation de l'aspirateur

⚠ Pour obtenir de l'aspiration par la tête motorisée, le tube de rallonge et le boyau extensible doivent être installés adéquatement au corps de l'aspirateur.

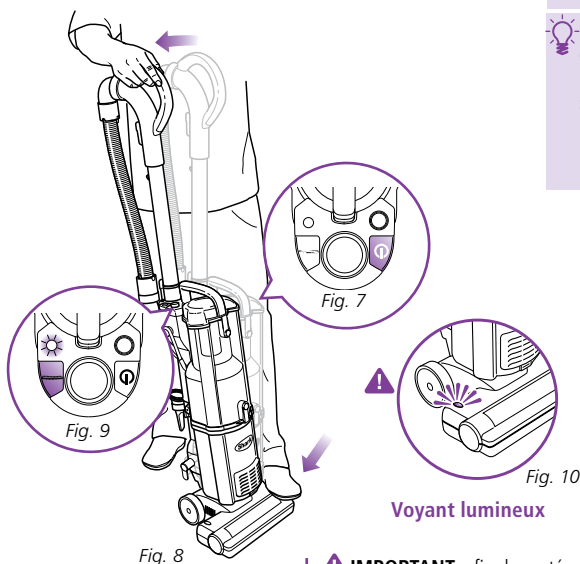

Fig. 8

Votre aspirateur **Navigator^{MC}** de **Shark^{MD}** peut être utilisé pour nettoyer tous les revêtements de plancher.

- 1 Branchez l'aspirateur.
- 2 Poussez le bouton d'alimentation (⊖). (Fig. 7)
- 3 Placez votre pied sur la tête motorisée et tirez la poignée vers vous. (Fig. 8)

REMARQUE : cet aspirateur a un bouton indépendant pour la brosse à tapis (→) lequel est situé sur le dessus de l'aspirateur. (Fig. 9)

4 NETTOYAGE DES TAPIS :

Mettez en marche la brosse à tapis en appuyant sur le bouton qui la contrôle (←) et en le mettant à la position « MARCHE ». Le voyant lumineux de la brosse à tapis tournera au vert. (Fig. 9)

⚠ **IMPORTANT :** afin de protéger vos tapis, la brosse à tapis s'activera uniquement lorsque vous aurez tiré la poignée vers vous et relâché la tête motorisée.

⚠ **IMPORTANT :** le voyant lumineux de la brosse à tapis, situé sur la tête motorisée, sera d'un rouge continu s'il y a une obstruction. (Fig. 10) Cette caractéristique est conçue pour protéger la courroie, d'une durée à vie, qui fait fonctionner votre brosse à tapis. **Voir vérification des obstructions à la page 26.**

5 NETTOYAGE DES PLANCHERS NUES :

Pour nettoyer les planchers nus ou pour nettoyer avec le boyau, veuillez pousser le bouton de la brosse à tapis (→) à la position « ARRÊT » afin d'obtenir uniquement une aspiration. Le voyant lumineux de la brosse à tapis s'éteindra.

⚠ **NE TIREZ PAS** l'aspirateur par le boyau. **N'ÉTIREZ PAS** trop le boyau. Veuillez toujours tenir l'aspirateur afin d'éviter qu'il ne se renverse lorsque vous utilisez le boyau.

💡 La hauteur de votre tête motorisée a été optimisée pour faciliter son déplacement lorsque vous le poussez et pour un nettoyage supérieur avec tout type de revêtement de plancher. Il n'y a aucun besoin d'ajuster la hauteur lorsque vous changez de surface de plancher et de type de tapis.

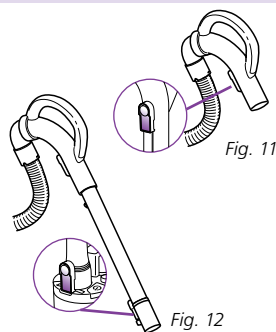

Fig. 11

Fig. 12

6 NETTOYAGE DE SURFACE ÉLEVÉE AVEC LE BOYAU :

Pour un plus long portée, vous pouvez installer les accessoires à la poignée ou au tube de rallonge.

- a Placez l'aspirateur en position verticale.
- b Pour enlever seulement la poignée, appuyez sur le bouton de dégagement de la poignée. (Fig. 11)
- c Pour enlever la poignée et le tube de rallonge, appuyez sur le bouton de dégagement du tube situé à l'arrière de l'aspirateur. (Fig. 12)
- d Poussez l'accessoire choisi dans l'extrémité de la poignée ou dans la poignée du tube de rallonge pour une plus grande portée et commencez le nettoyage.

Pour commander des pièces et des accessoires additionnels, veuillez visiter notre site Web www.sharkclean.com.

Vider le récipient à poussière

💡 Pour de meilleurs résultats, videz le récipient à poussière après chaque utilisation; ou au besoin durant un usage prolongé; ou lorsque la poussière atteint la ligne de remplissage **MAX**.

NE REMPLISSEZ PAS TROP.

Éteignez l'aspirateur avant de le vider.

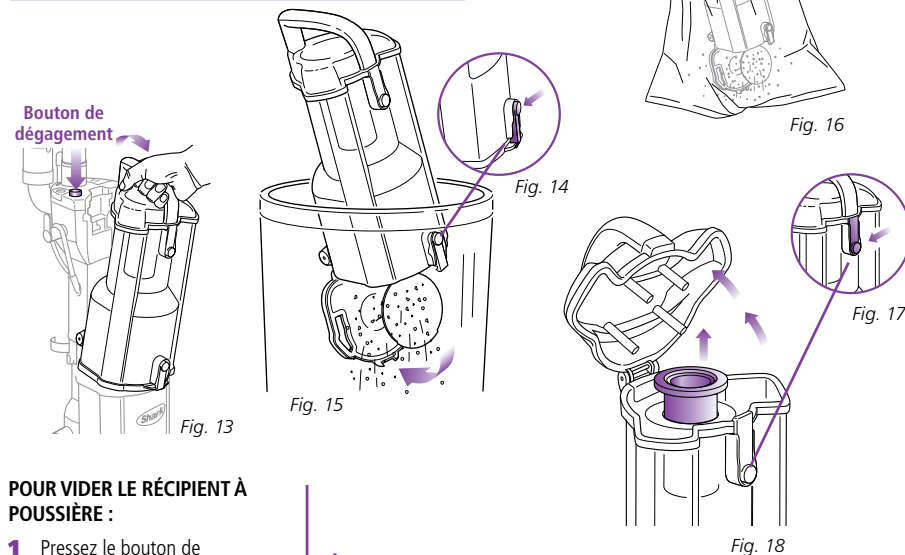

Fig. 16

Fig. 14

Fig. 15

Fig. 13

Fig. 17

Fig. 18

POUR VIDER LE RÉCIPENT À POUSSIÈRE :

- 1 Pressez le bouton de dégagement du récipient à poussière et retirez le récipient de l'aspirateur. (Fig. 13)
- 2 Maintenez la poignée de transport et appuyez sur le bouton de dégagement du récipient à poussière. (Fig. 14)
- 3 **Option A :** pour vider rapidement : déposez le récipient à poussière au fond d'une poubelle pour empêcher les débris et la poussière de s'en échapper. (Fig. 15)
Appuyez sur le bouton de dégagement situé au bas de la porte du récipient à poussière; frappez doucement le récipient pour y déloger et relâcher la poussière et les débris. Fermez la porte jusqu'à ce qu'elle s'enclenche en place.

⚠ **Important :** si la porte du récipient à poussière ne s'ouvre pas librement et entièrement lorsque vous aurez appuyé sur le bouton de dégagement, ouvrez-la en utilisant les onglets inférieurs de la porte.

- 4 **Option B :** pour les personnes qui souffrent d'allergies : enroulez un sac à ordures autour du récipient à poussière en y laissant un espace dans le fond afin de pouvoir ouvrir la porte. (Fig. 16)

Localisez le bouton de dégagement du récipient à poussière, qui se trouve maintenant à l'intérieur du sac à ordures, et appuyez dessus tout en agitant le récipient pour le vider de poussière et de débris.

Fermez la porte jusqu'à ce qu'elle s'enclenche en place.

⚠ **Note :** l'option B peut également être effectuée en dehors de la maison afin de minimiser davantage la poussière qui pourrait s'échapper dans l'air. Vous n'avez qu'à transporter le récipient à poussière et le sac à ordures à l'extérieur.

⚠ **Note :** il peut devenir nécessaire, à l'occasion, de nettoyer le grillage métallique à l'intérieur du récipient à poussière. Pour le nettoyer, appuyez sur le bouton de dégagement du récipient à poussière (Fig. 17), retirez le grillage métallique et enlevez l'excès de saleté. Ensuite, remettez le grillage métallique à l'intérieur du récipient à poussière et fermez le couvercle supérieur. (Fig. 18)

L'entretien adéquat de votre aspirateur vertical Shark^{MD}

| COMPOSANT | CALENDRIER D'ENTRETIEN |
|-------------------------------|---|
| 1 Récipient à poussière | Videz l'aspirateur à chaque fois que vous avez terminé de le passer. |
| 2 Filtre en mousse pré-moteur | Rincez et séchez à l'air libre chaque mois, lors d'une utilisation normale. |
| 3 Filtre de feutre pré-moteur | Rincez et séchez à l'air libre chaque mois, lors d'une utilisation normale. |
| 4 Filtre après-moteur | Nettoyez-le à tous les 12 mois, lors d'une utilisation normale. |

⚠ NE METTEZ PAS les filtres dans la laveuse à linge ou dans le lave-vaisselle.

REMARQUE : le matériel du filtre se décolore avec le temps. Cela est tout à fait NORMAL et n'affectera pas la performance du filtre

⚠ IMPORTANT : une perte d'aspiration peut survenir si les filtres en mousse ne sont pas nettoyés chaque mois. Rincez et laissez sécher complètement à l'air libre. Les filtres en mousse peuvent sembler sale après l'utilisation – cela est tout à fait normal.

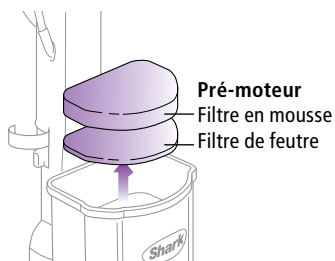

Fig. 19

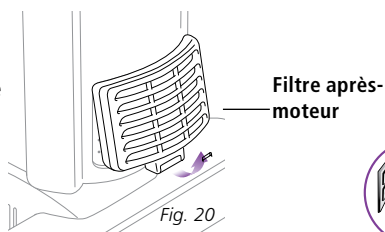

Fig. 20

LE NETTOYAGE DES FILTRES PRÉ-MOTEUR

- 1 Enlevez le récipient à poussière.
- 2 Enlevez les 2 filtres à partir du dessus du socle du moteur. (Fig. 19)
- 3 Rincez abondamment les filtres dans de l'eau tiède jusqu'à ce que l'eau soit claire.
- 4 Essorez l'excès d'eau et laissez-les sécher à l'air libre pendant au moins 24 heures avant de les replacer à l'intérieur du socle du moteur. N'utilisez pas un séchoir à cheveux ou une autre méthode pour les sécher.
- 5 Insérez le filtre de feutre en premier, suivi du filtre en mousse.
- 6 Réinstallez le récipient à poussière.

NETTOYAGE DU FILTRE APRÈS-MOTEUR

- 1 Retirez le couvercle du filtre à l'avant de l'aspirateur en tirant l'onglet vers le haut et en retirant le couvercle de l'aspirateur. (Fig. 20)
- 2 Enlevez le filtre du cadre et nettoyez-le sous le robinet à l'eau tiède.
- 3 Laissez sécher le filtre à l'air libre pendant 24 heures. N'utilisez pas un séchoir à cheveux ou une autre méthode pour le sécher.

⚠ MISE EN GARDE : débranchez l'aspirateur lorsque vous nettoyez les filtres; omettre de le faire pourrait provoquer une décharge électrique.

- 4 Lorsque le filtre est sec, réinstallez-le dans l'aspirateur.
- 5 Remettez le couvercle en insérant les deux onglets dans les trous situés sur le dessus et ensuite abaissez-le jusqu'à ce qu'il s'enclenche en place.

REMARQUE : les filtres peuvent sembler sales, mais un nettoyage fréquent de ceux-ci n'est pas nécessaire. Voir le calendrier d'entretien ci-dessus.

Guide de dépannage



MISE EN GARDE :

Pour réduire le risque de décharge électrique, le cordon d'alimentation doit être débranché avant de faire l'entretien ou pour essayer de trouver le problème.

| PROBLÈME | CAUSES ET SOLUTIONS POSSIBLES |
|---|---|
| L'aspirateur ne se met pas en marche. | Assurez-vous que l'aspirateur soit bien branché dans une prise électrique. Vérifiez les fusibles ou le disjoncteur. Vérifiez le bouton Marche/Arrêt. |
| L'aspirateur ne ramasse pas la poussière. | Vérifiez les filtres pour voir s'ils ont besoin d'être nettoyés. Suivez les instructions pour savoir comment rincer et sécher les filtres avant de les réinstaller dans l'aspirateur. (Voir la section « Entretien » pour la marche à suivre.) Le récipient à poussière est peut-être plein; videz-le. Vérifiez le boyau et les connections du boyau pour toutes obstructions; dégagez-les si nécessaire. Si le récipient à poussière est vide et que les orifices d'entrée des accessoires sont libres, vérifiez pour d'autres obstructions. (Voir « Vérification des obstructions » pour la marche à suivre.) |
| Le débit d'air est restreint. Aucune aspiration ou peu d'aspiration. | Vérifiez les filtres pour voir s'ils ont besoin d'être nettoyés. Suivez les instructions pour savoir comment rincer et sécher les filtres avant de les réinstaller dans l'aspirateur. (Voir la section « Entretien » pour la marche à suivre.) Le récipient à poussière est peut-être plein; videz-le. Vérifiez le boyau, les connections, les buses et les accessoires pour toutes obstructions; dégagez-les si nécessaire. Si le récipient à poussière est vide et que les orifices d'entrée des accessoires sont libres, vérifiez pour d'autres obstructions. (Voir « Vérification des obstructions » pour la marche à suivre.) |
| La brosse à tapis ne se met pas en marche. | Poussez le bouton de la brosse à tapis (←→) « MARCHE ». Le voyant lumineux de la brosse à tapis devrait tourner au vert lorsqu'elle sera en « MARCHE ». Placez votre pied sur la tête motorisée et tirez la poignée vers vous pour activer la brosse à tapis. Si le voyant lumineux rouge s'allume, voir la section vérification des obstructions. |
| L'aspirateur s'éteint par lui-même. | Cet aspirateur est pourvu d'un thermostat de protection du moteur. Si pour une raison votre aspirateur surchauffait, le thermostat éteindrait automatiquement l'appareil. Si cela se produisait, suivez les étapes suivantes pour remettre en marche le thermostat du moteur : 1. Poussez le bouton d'alimentation (⏻) à la position (Arrêt). 2. Débranchez l'aspirateur. 3. Videz le récipient à poussière et nettoyez les filtres. (Voir la section « Entretien » pour la marche à suivre.) 4. Vérifiez pour des obstructions dans le boyau, dans les accessoires et dans les orifices d'entrée. (Voir « Vérification des obstructions » pour la marche à suivre.) 5. Laissez refroidir l'appareil pendant au moins 45 minutes. 6. Branchez l'aspirateur. 7. Poussez le bouton d'alimentation (⏻) à la position (Marche) pour remettre en marche l'aspirateur. Remarque: si l'aspirateur ne démarre toujours pas, contactez le service à la clientèle au : 1-800-798-7395 . |

Pour obtenir des pièces de rechange, veuillez visiter notre site Web : www.sharkclean.com.

Vérification des obstructions

Les obstructions peuvent occasionner une surchauffe et éteindre votre aspirateur. Si cela se produit, dégagez les obstructions, puis suivez les instructions pour réinitialiser le thermostat du moteur à la page 27.

IMPORTANT: n'insérez jamais d'objets pointus dans une ouverture dans le but de la dégager. Tout dommage causé alors que vous nettoyez ou tentez de nettoyer une obstruction, n'est pas couvert par la garantie limitée de votre produit.

 Débranchez l'aspirateur avant de vérifier pour des obstructions.

Veillez bien réassembler toutes les pièces avant de réutiliser l'aspirateur..

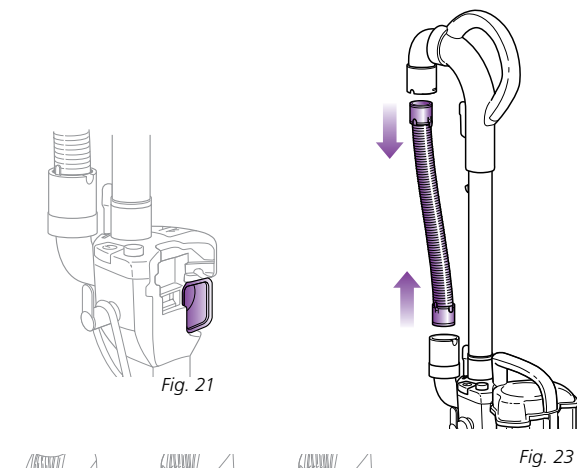

Fig. 21

Fig. 23

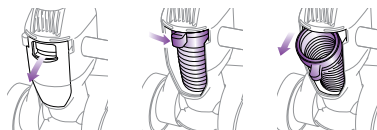
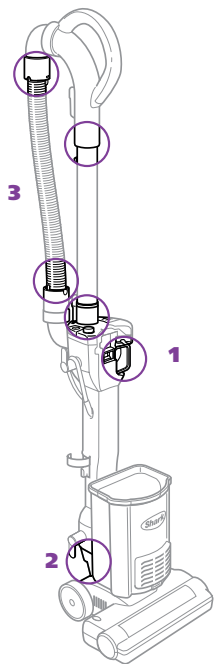

Fig. 22



1 ENTRÉE D'AIR DU RÉCIPENT À POUSSIÈRE :

Veillez mettre l'aspirateur en position verticale.

Enlevez le récipient à poussière et videz-le si nécessaire.

Vérifiez l'entrée d'air à l'arrière du récipient à poussière pour toutes obstructions; dégagez-les avant de remettre en place le récipient. (Fig. 21)

2 OUVERTURE D'ENTRÉE D'AIR DU BOYAU :

Maintenez la porte d'accès du boyau et tirez-la fermement pour l'enlever. Glissez de bouton vers le centre et enlevez le boyau. (Fig. 22)

Enlevez toutes obstructions et remettez le boyau en place.

Glissez le bouton vers la gauche et enclenchez la porte d'accès en place.

3 BOYAU :

Débranchez le boyau extensible en poussant doucement les onglets ensemble et en les tirant hors du connecteur du boyau.

Enlevez le boyau de l'appareil et des deux extrémités de la poignée. (Fig. 23)

Inspectez sur toute la longueur du boyau et enlevez toutes obstructions.

Entretien

Réinitialisation du thermostat du moteur

Votre aspirateur *Navigator^{MC}* de *Shark^{MD}* est pourvu d'un thermostat de protection du moteur. Si le moteur venait qu'à surchauffer, le thermostat coupe l'alimentation.

POUR RÉINITIALISER LE THERMOSTAT DU MOTEUR :

Appuyez sur le bouton d'alimentation (⏻) pour mettre l'appareil à « Arrêt ».

Débranchez l'aspirateur.

Vérifiez si le boyau ou le filtre est bouché, débouchez le boyau et remplacez le filtre. Vous référer à la section Vérification des obstructions à la page 26.

Veillez attendre 45 minutes afin de laisser l'aspirateur se refroidir; puis branchez-le.

Appuyez sur le bouton d'alimentation (⏻) pour mettre en marche l'aspirateur.

REMARQUE : si l'aspirateur ne démarre toujours pas, contactez le service à la clientèle au : 1-800-798-7395.

Obtenez encore plus de performance de nettoyage avec votre aspirateur *Navigator^{MC}* de *Shark^{MD}* en consultant notre assortiment d'accessoires de nettoyage au www.sharkclean.com.

Mettez cette page dans votre liste des favoris et consultez-la souvent pour profiter des dernières nouveautés, des promotions et des prix!



ACCESSOIRES ADDITIONNELS (DISPONIBLE POUR ACHAT):

SUCEUR PLAT

Permet d'atteindre les espaces étroits et profonds; permet de nettoyer entre les coussins, sous les radiateurs et les plinthes, et permet de nettoyer les fissures et les coins difficiles à atteindre.

ACCESSOIRE POLYVALENT

Suceur plat pratique et brosse à épousseter - deux en un.

ACCESSOIRE POUR POILS D' ANIMAUX

Enlève les poils d'animaux sur les meubles rembourrés et les marches.

REMARQUE : certains accessoires peuvent être inclus avec votre achat.

Pour commander des pièces et des accessoires additionnels, veuillez visiter notre site Web : www.sharkclean.com.

| PIÈCES | N° DE PIÈCE |
|--------------------------------------|-------------|
| Boyau extensible | 126FFJ |
| Accessoire polyvalent | 127FFJ |
| Filtre en mousse et de feutre XFL100 | |
| Tube de rallonge | 1116-FC |
| Suceur plat (61 cm) | 122FFJ |
| Suceur plat (28 cm) | 129FFJ |
| Accessoire pour poils d'animaux | 128FFJ |

Remarques

Garantie limitée de trois (3) ans d'Euro-Pro

EURO-PRO Operating LLC garantit ce produit contre toute défectuosité de matériel ou de main-d'œuvre pour une période de trois (3) ans à compter de la date d'achat lors d'utilisation dans le cadre d'un usage domestique normal, sujet aux conditions, exclusions et exceptions suivantes.

Si votre appareil ne fonctionne pas correctement dans des conditions d'utilisation domestiques normales, et durant la période de garantie, vous pouvez retourner l'appareil et les accessoires avec la preuve d'achat et la date d'achat par fret payé:

- **É-U .: EURO-PRO Operating LLC**
- **Canada: EURO-PRO Operating LLC**
4400 Bois Franc, St. Laurent, Québec H4S 1A7
Pour la service à la clientèle veuillez appeler au 1-800-798-7395
ou visitez le site www.sharkclean.com

S'il s'avérait que l'appareil présente une défectuosité matérielle ou de fabrication, **EURO-PRO Operating LLC** le réparera ou le remplacera sans frais. Une preuve d'achat datée ainsi qu'un montant de 16,99 \$ pour les frais d'expédition de retour et de manutention doivent être inclus.*

Les accessoires d'usage courant incluant, mais sans s'y limiter, les filtres, les brosses et les pièces électriques qui nécessitent habituellement un remplacement sont spécifiquement exclus de la garantie.

La responsabilité d'**EURO-PRO Operating LLC** se limite au coût des réparations ou du remplacement de l'appareil, à sa discrétion. Cette garantie limitée ne couvre pas l'usure normale des pièces et ne s'applique pas aux appareils ayant été altérés ou utilisés à des fins commerciales. Cette garantie limitée ne couvre pas les dommages causés par une mauvaise utilisation, l'abus, la négligence lors de la manipulation, un emballage inadéquat ou la mauvaise manipulation en transit. Cette garantie limitée ne couvre pas les dommages ou défauts causés par ou résultant du transport, des réparations, ou de l'entretien ni de l'altération du produit ou à ses pièces, effectué par un réparateur non autorisé par **EURO-PRO Operating LLC**.

Cette garantie limitée s'applique à l'acheteur original de l'appareil et exclut toutes les autres garanties juridiques, implicites et/ou conventionnelles. La responsabilité d'**EURO-PRO Operating LLC**, s'il y en a une, se limite aux obligations spécifiques exprimées sous les termes de cette garantie limitée. En aucun cas, **EURO-PRO Operating LLC** ne peut être tenu responsable d'incidents ou dommages indirects à quiconque et de toute nature que ce soit. Certains états ou provinces n'autorisent pas l'exclusion ou la limitation de dommages circonstanciels ou conséquents, dans ce cas cette disposition ne s'appliquerait pas.

La garantie limitée vous confère des droits précis auxquels peuvent s'ajouter d'autres droits variant d'un État à l'autre ou d'une province à l'autre.

***IMPORTANT : Emballez soigneusement l'appareil pour éviter tout dommage lors du transport. Assurez-vous que la preuve d'achat soit incluse et qu'une étiquette indiquant votre nom, adresse complète et numéro de téléphone, ainsi qu'une note avec les renseignements sur l'achat, le numéro de modèle et le problème, soient attachées à l'appareil. Nous vous recommandons d'assurer votre colis (puisque les dommages lors du transport ne sont pas couverts par la garantie limitée). Indiquez sur l'extérieur de votre colis « ATTENTION SERVICE À LA CLIENTÈLE ». Nous travaillons sans relâche afin d'améliorer nos produits et, de ce fait, les spécifications décrites dans ce guide sont sujettes à des changements sans préavis.**

Enregistrement du produit

Veuillez visiter notre site Web www.sharkclean.com ou appelez le **1-800-798-7395** pour enregistrer votre appareil **Shark^{MD}** dans un délai de dix (10) jours suivant l'achat. Vous devrez fournir le nom du magasin, la date d'achat, le numéro de modèle ainsi que votre nom et adresse.

L'enregistrement nous permettra de vous contacter en cas d'avis sur la sécurité du produit. En retournant cette carte, vous reconnaissez avoir lu et compris les instructions d'utilisation et les conseils de sécurité énoncés dans ce manuel.

EURO-PRO Operating LLC

U.S.: Newton, MA 02459

Canada: Ville St. Laurent, Québec H4S 1A7

English: 1-800-798-7398

Français: 1-800-798-7395

www.sharkclean.com

Copyright © Euro-Pro Operating LLC 2011

Droit d'Auteur © Euro-Pro Operating LLC 2011

Printed in China / Imprimé en Chine

Illustrations may differ from actual product.

Les illustrations peuvent différer du produit actuel.

NV100C.EF.110831.3