

# **Shark** ION™<sup>TM/MC</sup> F30/F60

---

**Cord-Free MultiFlex™  
MultiFlex<sup>MC</sup>, Sans Cordon**

**IF200C/IF250C**  
Series • Série

**OWNER'S GUIDE  
GUIDE D'UTILISATION**

---



@sharkcleaning

# IMPORTANT SAFETY INSTRUCTIONS

FOR HOUSEHOLD USE ONLY • PLEASE READ CAREFULLY BEFORE USE

If the plug does not fit fully into the outlet, reverse the plug. If it still does not fit, contact a qualified electrician. **DO NOT** force into outlet or try to modify to fit.

## WARNING

To reduce the risk of fire, electric shock, injury, or property damage:

### THE DUOCLEAN® FLOOR NOZZLE, WAND, AND HANDVAC CONTAIN ELECTRICAL CONNECTIONS:

1. This vacuum consists of a motorized nozzle, wand, and handvac. These components contain electrical connections, electrical wiring, and moving parts that potentially present risk to the user.
2. Before each use, carefully inspect all parts for any damage. If a part is damaged, discontinue use.
3. Use only identical replacement parts.
4. This vacuum contains no serviceable parts.
5. Use only as described in this manual. **DO NOT** use the vacuum for any purpose other than those described in this manual.
6. With the exception of filters, **DO NOT** expose any parts of the vacuum to water or other liquids.

### GENERAL USE

7. This vacuum is not intended for use by anyone with reduced physical, sensory or mental capabilities, or lack of experience and knowledge, unless they have been given supervision or instruction concerning use of the appliance by a person responsible for their safety. Children should be supervised to ensure that they do not play with the vacuum.
8. Always turn off the vacuum before connecting or disconnecting any current carrying hoses, motorized nozzles, chargers, batteries, or other electrical or mechanical parts.
9. **DO NOT** handle plug or vacuum with wet hands.
10. **DO NOT** use without dust cup, filters, and brushrolls in place.

11. Only use Shark® branded filters and accessories. Failure to do so will void the warranty.
12. **DO NOT** put any objects into nozzle or accessory openings. **DO NOT** use with any opening blocked; keep free of dust, lint, hair, and anything that may reduce airflow.
13. **DO NOT** use if nozzle or accessory airflow is restricted. If the air paths or the motorized floor nozzle become blocked, turn the vacuum off and remove the battery. Remove all obstructions before you reinsert the battery and turn on the unit again.
14. Keep nozzle and all vacuum openings away from hair, face, fingers, uncovered feet, or loose clothing.
15. **DO NOT** use if vacuum is not working as it should, or has been dropped, damaged, left outdoors, or dropped into water.
16. Use extra care when cleaning on stairs.
17. **DO NOT** leave the vacuum unattended while powered on.
18. When powered on, keep the vacuum moving over the carpet surface at all times to avoid damaging the carpet fibers.
19. **DO NOT** place vacuum on unstable surfaces such as chairs or tables.
20. **DO NOT** use to pick up:
  - a) Liquids
  - b) Large objects
  - c) Hard or sharp objects (glass, nails, screws, or coins)
  - d) Large quantities of dust (including drywall, fireplace ash, or embers). **DO NOT** use as an attachment to power tools for dust collection.
  - e) Smoking or burning objects (hot coals, cigarette butts, or matches)
  - f) Flammable or combustible materials (lighter fluid, gasoline, or kerosene)
  - g) Toxic materials (chlorine bleach, ammonia, or drain cleaner)

21. **DO NOT** use in the following areas:
  - a) Poorly lit areas
  - b) Wet or damp surfaces
  - c) Outdoor areas
  - d) Spaces that are enclosed and may contain explosive or toxic fumes or vapors (lighter fluid, gasoline, kerosene, paint, paint thinners, mothproofing substances, or flammable dust)
22. Turn off the vacuum before inserting or removing the battery, as well as before plugging in or unplugging the charger.
23. Turn off the vacuum and remove the battery before any adjustment, cleaning, maintenance or troubleshooting.
24. During cleaning or routine maintenance, **DO NOT** cut anything other than hair, fibers, or string wrapped around the brushroll.
25. Allow all filters to air-dry completely before replacing in the vacuum to prevent liquid from being drawn into electric parts.
26. **DO NOT** modify or attempt to repair the vacuum or the battery yourself, except as indicated in this manual. **DO NOT** use the battery or vacuum if it has been modified or damaged.

### BATTERY PACK

27. The battery is the power source for the vacuum. Carefully read and follow all charging instructions.
28. To prevent unintentional starting, ensure the vacuum is powered off before picking up or carrying the vacuum. **DO NOT** carry the appliance with your finger on the power switch.

29. Use only Shark® chargers YLS0243A-T288080 or YLS0483A-T2880802. Use of incorrect charger may create a risk of fire when used with ION Power Pack Battery XBAT200.
30. Keep the battery away from all metal objects such as paper clips, coins, keys, nails, or screws. Shorting the battery terminals increases the risk of fire or burns.
31. Under abusive conditions, liquid may be ejected from the battery. Avoid contact with this liquid, as it may cause irritation or burns. If contact occurs, flush with water. If liquid contacts eyes, seek medical help.
32. Battery should not be stored at temperatures below 37.4°F (3°C) or above 104°F (40°C) to maintain long-term battery life.
33. **DO NOT** charge battery at temperatures below 50°F (10°C) or above 104°F (40°C).
34. Store the appliance indoors. **DO NOT** use or store it below 37.4°F (3°C). Ensure the appliance is at room temperature before operating.
35. **DO NOT** expose the battery to fire or temperatures above 265°F (130°C) as it may cause explosion.

## SAVE THESE INSTRUCTIONS

## ASSEMBLY

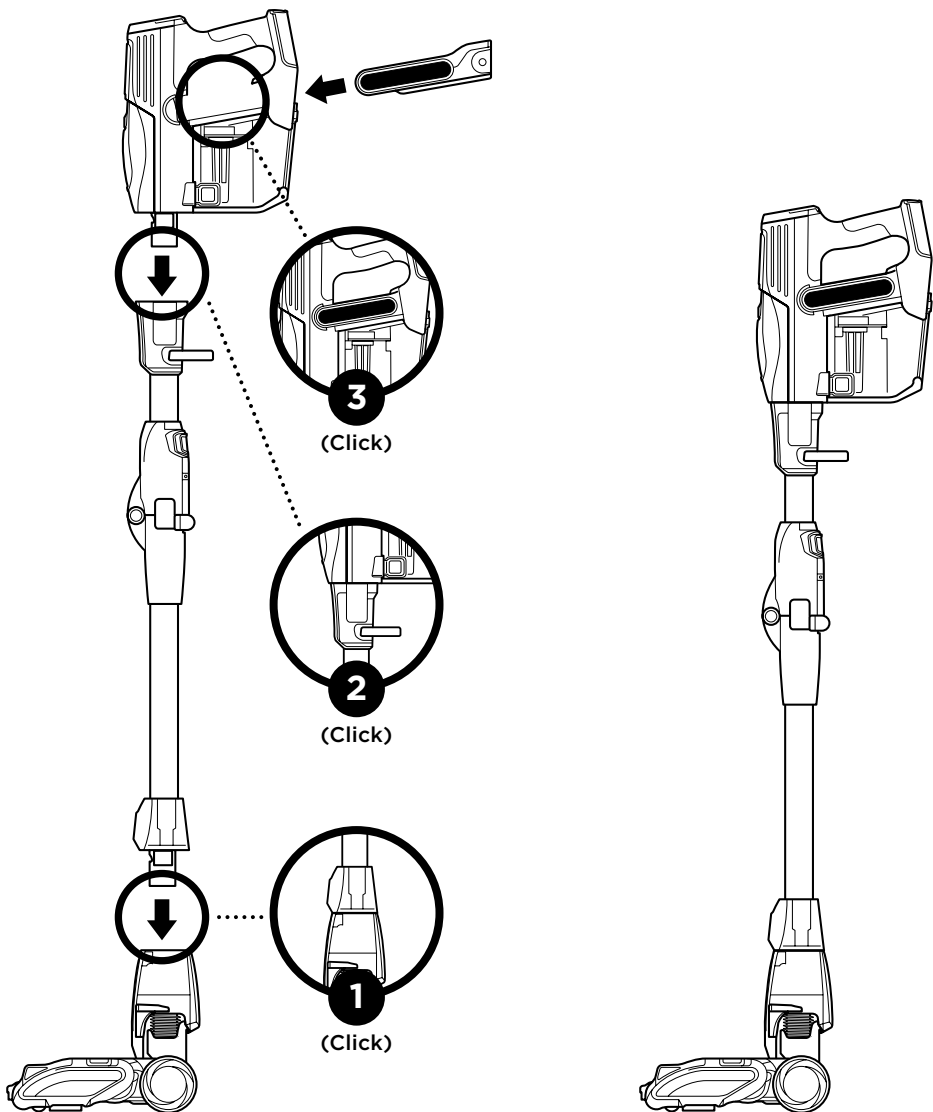

1. Insert wand into floor nozzle.
2. Insert handheld vacuum into wand.
3. Insert battery into handheld vacuum.

For proper operation, ensure all components are firmly connected.

## YOUR ION POWER PACK BATTERY

Your ION Power Pack Battery does not come fully charged. Prior to first use, charge completely. During first use, discharge fully to condition your ION Power Pack Battery. Failure to do so may cause LED indications to work incorrectly.

### RECYCLING THE ION POWER PACK BATTERY

When your ION Power Pack Battery needs to be replaced, dispose of it or recycle it in accordance with local ordinances or regulations. In some areas, it is illegal to place spent lithium-ion batteries in the trash or in a municipal solid waste stream. Return spent power packs to an authorized recycling center or to retailer for recycling. Contact your local recycling center for information on where to drop off the spent power pack.

### RUNTIMES PER FULLY-CHARGED BATTERY

MODE AND SETTINGS	ION POWER	ION BOOST
<b>HANDVAC ONLY</b>	Up to 30 Minutes	Up to 12 Minutes
<b>BARE FLOOR</b> (Wand/Nozzle Connected)	Up to 30 Minutes	Up to 11 Minutes
<b>CARPET</b> (Wand/Nozzle Connected)	Up to 23 Minutes	Up to 10 Minutes

**NOTE:** See enclosed Quick Start Guide for number of batteries included with your vacuum.

### LED BATTERY POWER METER

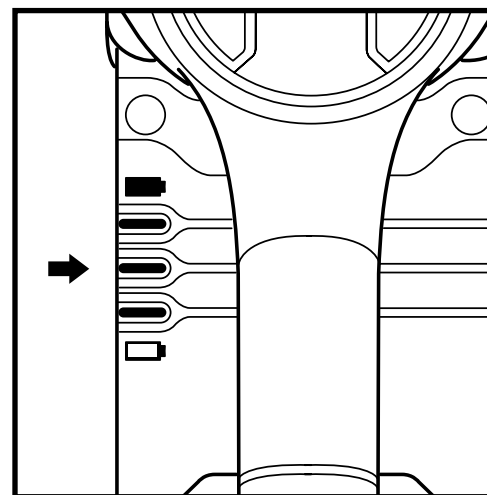

#### Charging

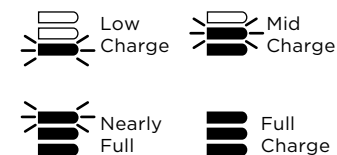

**NOTE:** Full charge takes approximately 3.5 hours.

#### In Use

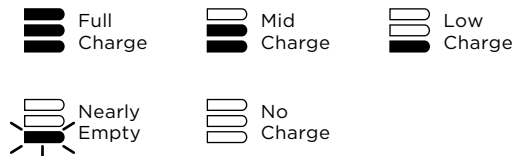

**NOTE:** A complete charge takes approximately 3.5 hours. The ION Power Pack, like all lithium-ion products, will naturally decrease in capacity over time from the 100% capacity of a new battery.

## CHARGING THE ION POWER PACK BATTERY

### USING THE ION POWER PACK CHARGER

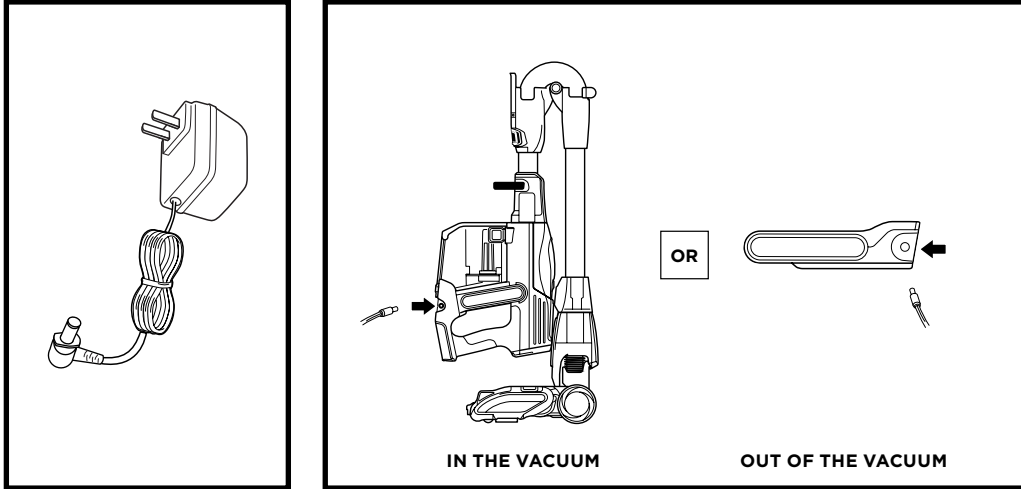

### USING THE ION POWER PACK CHARGING DOCK

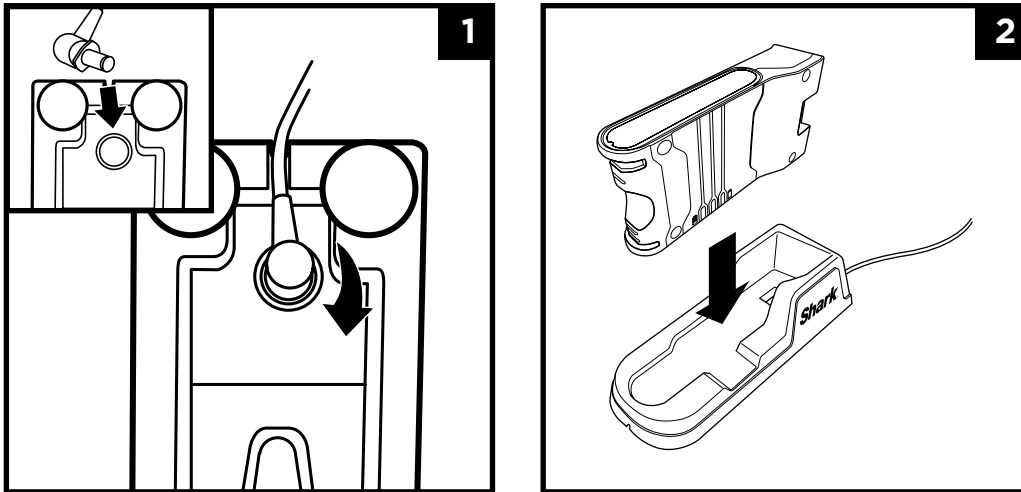

Connect **ION Power Pack Battery Charger** to the **Charging Dock** by inserting into hole and turning clockwise to lock.

Place battery onto dock, then connect charger to wall outlet.

**NOTE:** Not all units come with the charging dock. See enclosed Quick Start Guide for your configuration.

## SMART RESPONSE™ TECHNOLOGY

### Surface Settings

### Power Button

### Suction Settings

**CARPET**  
For carpets.

**FLOOR**  
For bare floors and small area rugs.

**ION POWER**  
For everyday cleaning.

**ION BOOST**  
Press for a timed 1-minute boost of increased suction for high-traffic areas and heavy messes.

To use **ION BOOST** mode for longer than 1-minute, you can re-press the **ION BOOST** button when the 1-minute period ends.

You can end **ION BOOST** mode prior to the 1-minute by pressing the **ION BOOST** button.

Press and hold **ION BOOST** for manual control of the mode for as long as you need it.

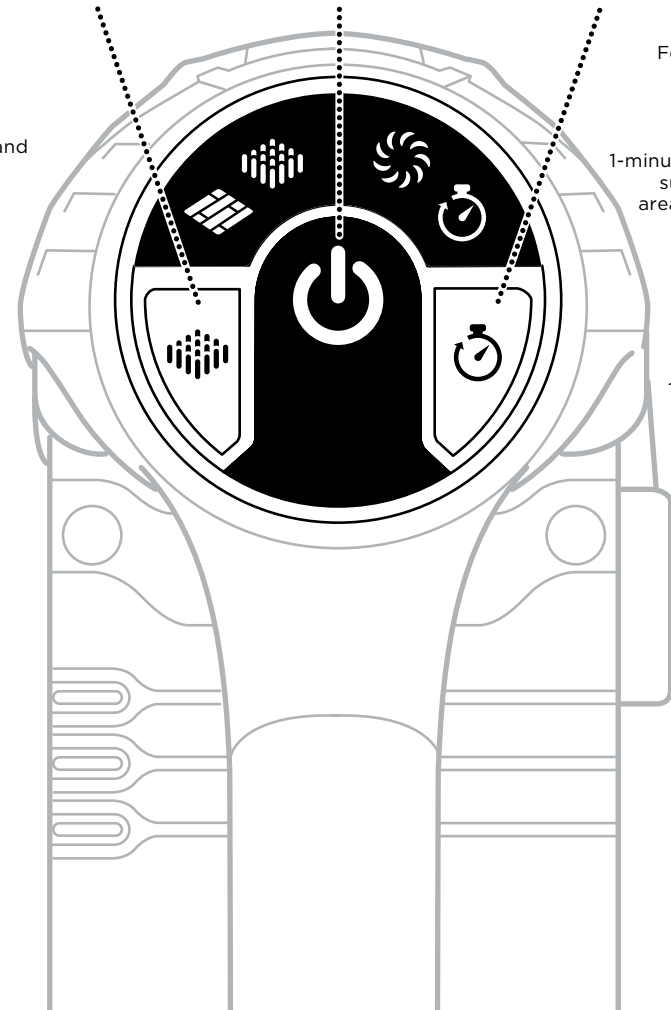

**PLEASE NOTE:** Use of **ION BOOST** Mode will drain your ION Power Pack faster.

**NOTE:** Select Carpet setting for stuck-on dirt and debris.

**NOTE:** For deep cleaning per ASTM F 608 (embedded dirt in carpets) please select **CARPET** and **ION BOOST** settings.

## VERSATILE CLEANING

### FLOOR

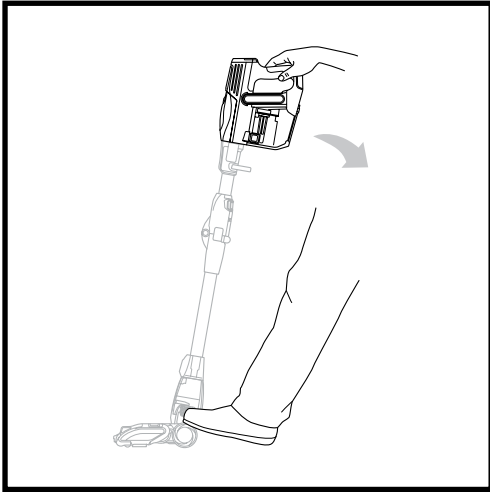

Press the **Power** button, then choose your **Surface** setting and your **Suction** setting. Place your foot gently on the floor nozzle and tilt the handle back.

### ABOVE FLOOR

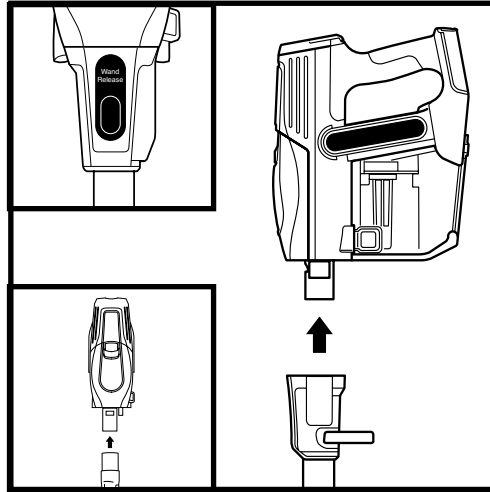

Press the **Wand Release** button to disconnect the handheld vacuum. Attach accessory, then press the power button.

### MULTIFLEX REACH

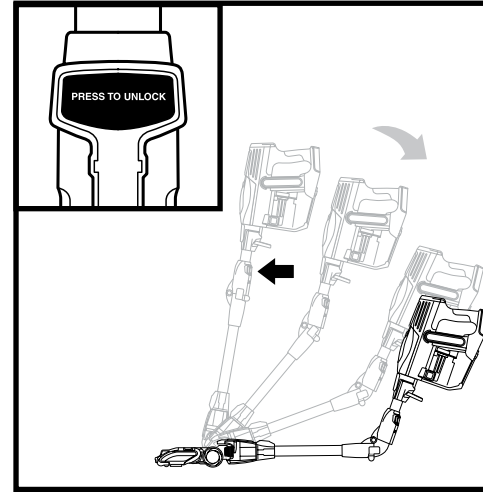

Press the **MultiFLEX Wand** button to position the wand to a lower angle for ease of use under low furniture.

### MULTIFLEX STORAGE

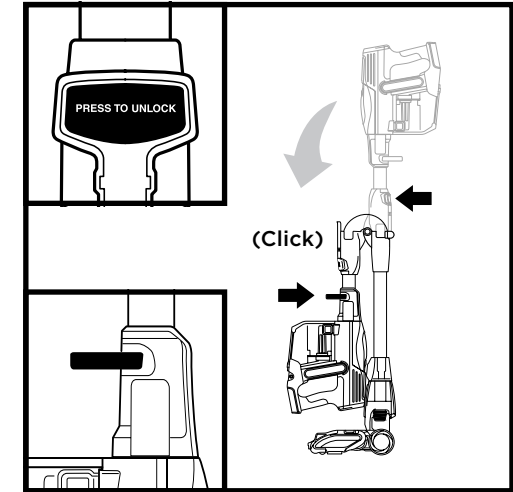

Press the **MultiFLEX Wand** button and hold it down while folding the handheld vacuum forward. Use the handle to carry the vacuum.

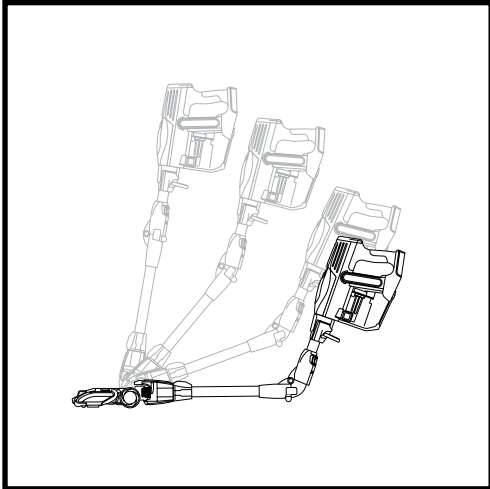

For low furniture, take advantage of the MultiFlex™ wand. See next page.

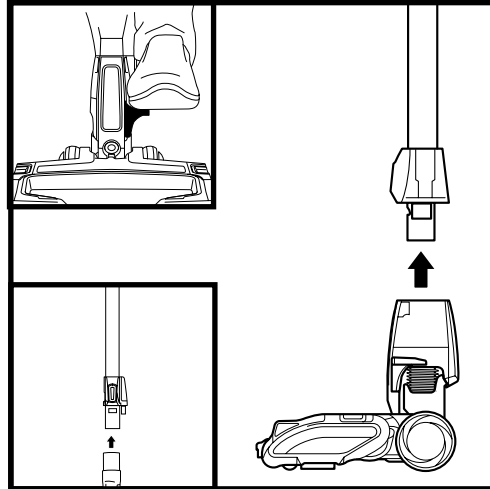

Stand the vacuum upright. Step on the **Floor Nozzle Release** pedal and pull the wand up to disconnect it from the floor nozzle. Attach accessory, then press the power button.

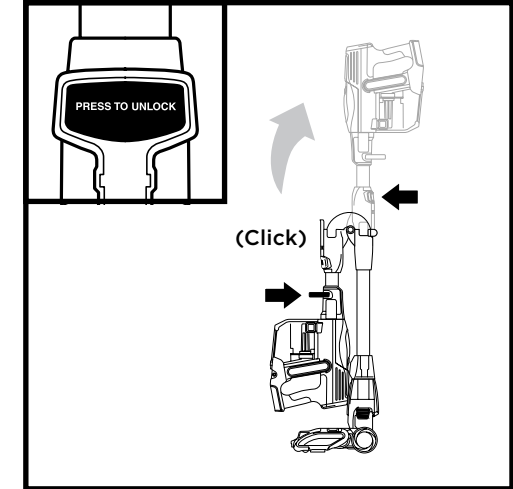
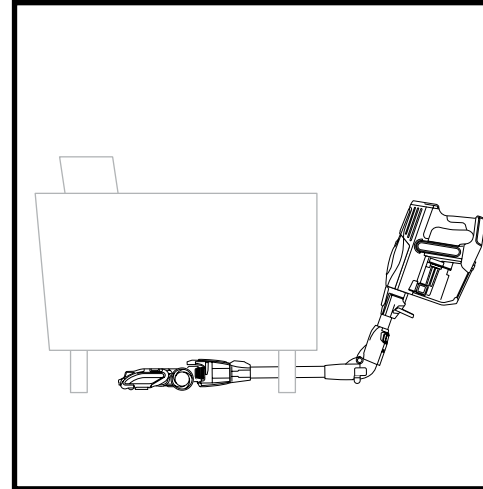

To take the vacuum out of storage mode, press the MultiFlex Wand button while lifting up the handheld vacuum.

**NOTE:** Brushroll will only engage when the handle is tilted back.

**NOTE:** All accessories are compatible with both the handheld vacuum or the wand.

## MAINTAINING YOUR VACUUM

### EMPTYING THE DUSTCUP

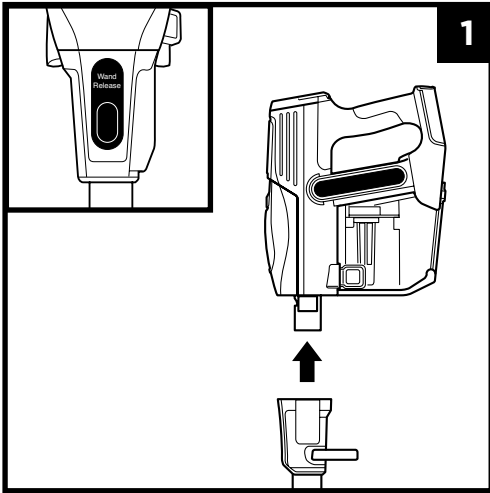

Disconnect the hand vacuum from the wand.

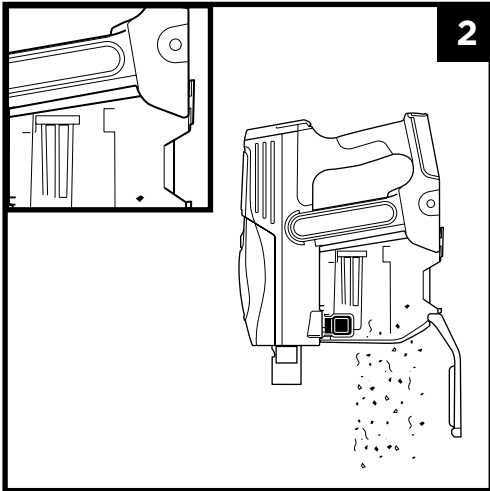

Press the dust cup **Empty** button.

## MAINTAINING YOUR VACUUM

### CLEANING THE FILTERS

To clean filters, rinse with water only to prevent damage from cleaning chemicals. Allow all filters to air-dry for at least 24 hours before replacing them in the vacuum to prevent liquid from being drawn into electric parts.

**IMPORTANT: DO NOT** use soap when cleaning the filters.

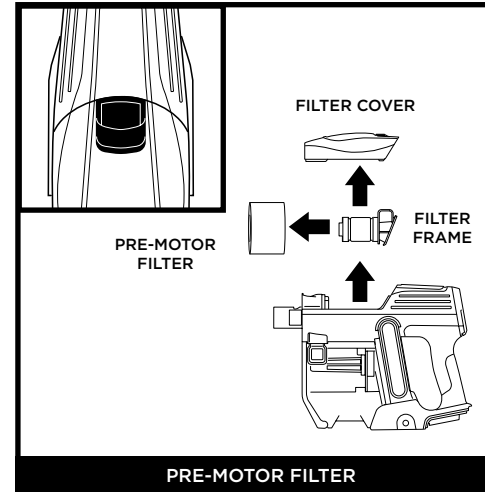

Remove cover and frame. Slide filter off frame. Rinse with water. Air-dry completely for at least 24 hours before reinserting. Tap off loose dirt between washes as needed.

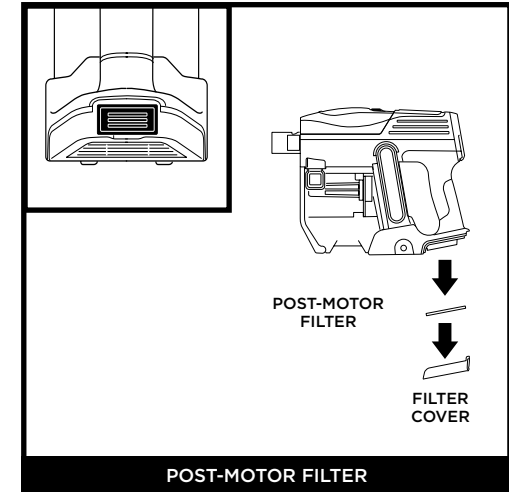

Remove cover and filter. Rinse filter with water. Air-dry completely for at least 24 hours before reinserting. Tap off loose dirt between washes as needed.

**NOTE:** To order filters and other parts, visit [sharkaccessories.com](http://sharkaccessories.com).

## MAINTAINING YOUR VACUUM

### ACCESSING BRUSHROLLS

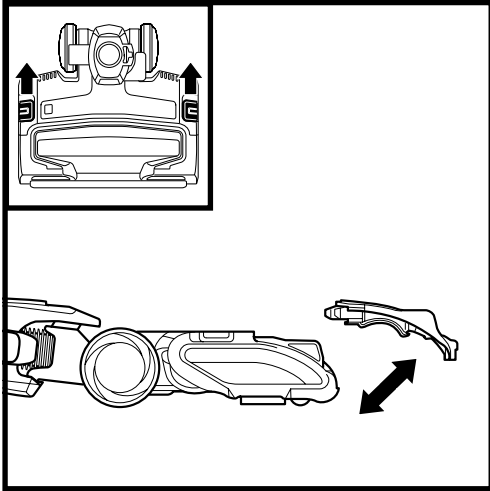

Open the brushroll garage by sliding back the release buttons. To close, insert the tabs on the lid into the slots on the nozzle, then press down both sides.

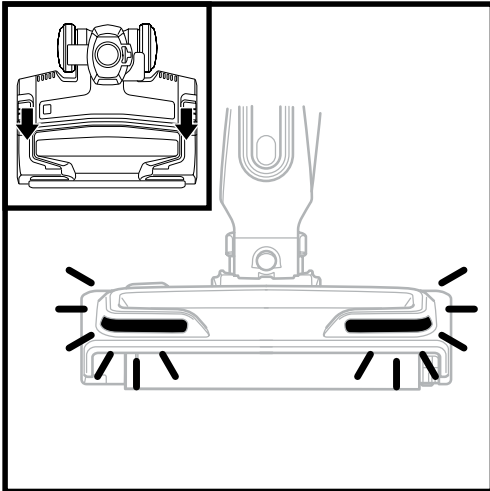

Securely close the garage door by clicking it in to place on both sides.

**NOTE:** Failure to secure on both sides will result in the headlights flashing and the brushrolls will not spin.

### CLEANING BRUSHROLLS

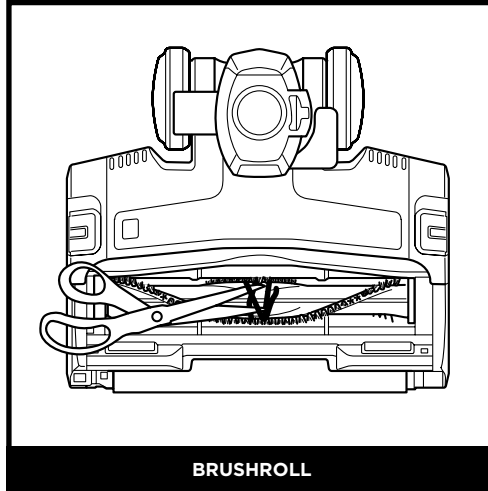

BRUSHROLL

Run scissors along the guide on the brushroll to remove any string, hair, or debris.

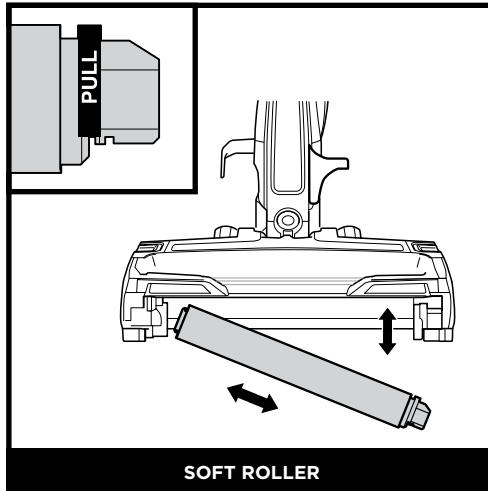

SOFT ROLLER

Pull out roller by the tab. Remove any string, carpet fibers, or hair, and remove debris from the roller housing. Wash the roller as needed, using only water. Air-dry completely for at least 24 hours before reinserting.

Reinsert roller by sliding it into the front of the floor nozzle until it clicks into place.

## MAINTAINING YOUR VACUUM

### CHECKING FOR BLOCKAGES

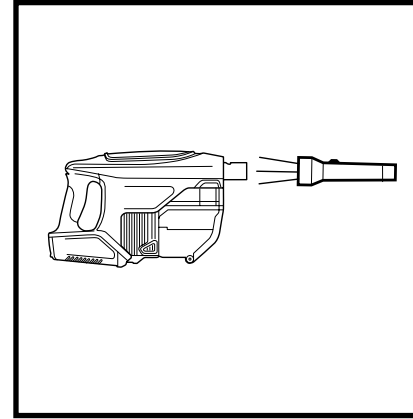

Turn off vacuum and remove battery.

Remove the handheld vacuum from the wand and check all intake openings to the dust cup.

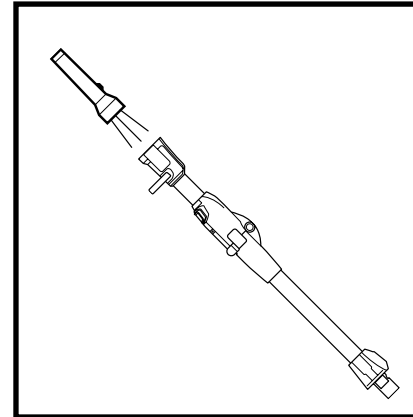

Turn off vacuum and remove battery.

Remove the hand vacuum and floor nozzle from the wand and check the wand for blockages.

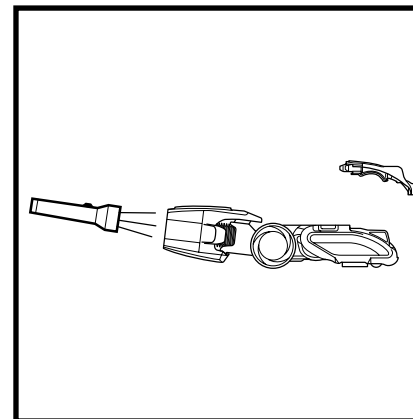

Turn off vacuum and remove battery.

Remove the floor nozzle from the wand. Tilt neck of floor nozzle back to straighten the airway to remove blockages.

TROUBLE SHOOTING

**⚠ WARNING: To reduce the risk of shock and unintended operation, turn off power and remove the ION Power Pack before servicing.**

**Vacuum is not picking up debris, no suction or light suction. (Refer to Maintenance section for more information.)**

- Check filters to see if they need cleaning. Follow instructions for rinsing and completely air-drying the filters before reinserting in the vacuum.
- Dust cup may be full; empty dust cup.
- Check floor nozzle for blockages; clear blockages if required.
- Remove any string, carpet fibers, or hair that may be wrapped around the brushroll.
- Check connection between handvac and wand for blockages; clear blockages if required. If the issue persists, please contact Customer Service.

**Vacuum lifts area rugs.**

- Check that vacuum is in ION POWER mode. Take care when vacuuming area rugs or rugs with delicately sewn edges.
- Turn off the unit to disengage the brushroll and restart with the Power button.

**Brushroll/Soft Roller does not spin.**

- If Brushroll Indicator Light on the floor nozzle turns red, the brushroll has stopped spinning. Immediately turn off and remove ION Power Pack from handheld vacuum and remove any blockages before reconnecting and turning vacuum back on. If light turns green, the blockage has been successfully cleared. If the light remains red, please contact Customer Service.
- If headlights are not illuminated, there is a connection issue between the handheld vacuum, wand, and nozzle. Try disconnecting and reattaching the pieces. If the headlights still do not illuminate, please contact Customer Service.

**Vacuum turns off on its own.**

There are several possible reasons for the vacuum turning off on its own, including blockages, ION Power Pack issues, and overheating. If vacuum turns off on its own, perform the following steps:

1. Check LED lights on ION Power Pack to see if it needs to be recharged. If power pack does not need charging, turn off vacuum and remove power pack.
2. Empty dust cup and clean filters (see Maintenance section).
3. Check wand, accessories, and inlet openings and remove any blockages.
4. Allow unit and ION Power Pack to cool for at least 45 minutes, until it returns to room temperature.
5. Return power pack to vacuum and press Power button.

Note: If vacuum still does not operate properly, contact Customer Service.

**LED lights on ION Power Pack are flashing.**

- Bottom LED light is flashing (Fig. A): ION Power Pack needs to be charged.
- Top and bottom LED lights are flashing (Fig. B): ION Power Pack temperature is not optimal, so charging is temporarily paused. Leave power pack plugged in and charging will resume soon.
- If top 2 or bottom 2 LED lights are flashing (Fig. C, Fig. D), call Customer Service.



Fig. A



Fig. B



Fig. C



Fig. D

TROUBLE SHOOTING

	LIGHT INDICATOR	WHAT IT MEANS
	<p><b>FLOOR and CARPET icons alternate illuminating</b></p>	<p>Unit temperature is high. Turn off vacuum. While unit is cooling, look for blockages and remove any that are found. Filters may also need to be cleaned.</p>
	<p><b>ION POWER and ION BOOST icons are flashing together</b></p>	<p>Blockage detected. Turn off unit and remove blockage.</p>
	<p><b>Headlights are flashing</b></p>	<p>Debris caught in the brushroll. Turn off the vacuum, then remove debris. Garage door lid may not be properly closed. Turn off the vacuum, and ensure the lid is properly clicked in on both sides.</p>

For all other issues, please call Customer Service at 1-800-798-7398.



## FIVE (5) YEAR LIMITED WARRANTY

The 5-Year Limited Warranty applies to purchases made from authorized retailers of **SharkNinja Operating LLC**. Warranty coverage applies to the original owner and to the original product only and is not transferable. ION Power Pack is not covered by 5-year warranty (See battery warranty on next page).

SharkNinja warrants that the unit shall be free from defects in material and workmanship for a period of 5 years from the date of purchase when it is used under normal household conditions and maintained according to the requirements outlined in this instruction manual, subject to the following conditions and exclusions.

### What is covered in my warranty?

1. The original unit and/or non-wearable components deemed defective, in SharkNinja's sole discretion, will be repaired or replaced for up to 5 years from the original purchase date.
2. In the rare event that a replacement unit is issued, the warranty coverage ends six months following the receipt date of the replacement unit or the remainder of the existing warranty, whichever is greater. If the unit is replaced, SharkNinja reserves the right to replace the unit with one of equal or greater value.

### What is not covered in my warranty?

Our Customer Service/Product Specialists are available to provide all the warranty service options available to you, including the possibility of upgrading to our VIP Warranty Service Options for select product categories.

1. Normal wear and tear of wearable parts such as foam filters, HEPA filters, pads etc., which require regular maintenance and/or replacement to ensure the proper functioning of your unit are not covered by this warranty.
2. Any unit that has been tampered with or used for commercial purposes.
3. SharkNinja will cover the cost for the customer to send in the unit to us for repair or replacement. A fee of \$19.95 (subject to change) for return shipping costs will be charged at the time of return shipment of the repaired or replacement unit.
4. Damage caused by misuse, abuse, or negligent handling, or damage due to mishandling in transit.
5. Consequential and incidental damages.
6. Defects caused by or resulting from damages from shipping or from repairs, service or alteration to the product or any of its parts which have been performed by a repair person not authorized by SharkNinja.
7. Products purchased, used or operated outside of North America.

### Problems with your unit/How to get service

If your appliance fails to operate properly while in use under normal household conditions within the warranty period, visit [sharkclean.com](http://sharkclean.com) for product care/maintenance self-help. Our Customer Service and product specialists are also available at 1-800-798-7398 to assist with product support and warranty service options.

### How to initiate a warranty claim

You can call 1-800-798-7398 to have a Customer Service specialist assist you. Please note you must call 1-800-798-7398 to initiate a warranty claim. Return and Packing Instruction information will be provided at that time.

For Customer Service hours, visit [sharkclean.com](http://sharkclean.com).

Replacement parts are available for purchase at [sharkclean.com](http://sharkclean.com). For more information on which parts are classified as wearable and non-wearable, please visit [sharkclean.com/warranty](http://sharkclean.com/warranty).

This warranty gives you specific legal rights, and you also may have other rights that vary from state to state.

Some states do not permit the exclusion or limitation of incidental or consequential damages, so the above may not apply to you.

## TWO (2) YEAR LIMITED BATTERY WARRANTY

The 2-Year Limited Warranty applies to purchases made from authorized retailers of **SharkNinja Operating LLC**. Warranty coverage applies to the original owner and to the original battery only and is not transferable.

SharkNinja warrants that the ION Power Pack shall be free from defects in material and workmanship for a period of 2 years from the date of purchase when it is used under normal household conditions and maintained according to the requirements outlined in this instruction manual, subject to the following conditions and exclusions.

### What is covered in my warranty?

1. The original ION Power Pack, deemed defective, in SharkNinja's sole discretion, will be replaced for up to 2 years from the original purchase date.
2. In the rare event that a replacement battery is issued, the warranty coverage for the replacement battery ends six months following the receipt date of the replacement battery or the remainder of the existing warranty, whichever is greater.

### What is not covered in my warranty?

Our Customer Service/Product Specialists are available to provide all the warranty service options available to you.

1. Normal wear and tear of ION Power Pack, which requires optimal temperature storage and operation to ensure the proper functioning of your battery, is not covered by this warranty.
2. Any battery that has been tampered with or used for commercial purposes.
3. Damage caused by misuse, abuse, or negligent handling, or damage due to mishandling in transit.
4. Consequential and incidental damages.
5. Defects caused by or resulting from damages from shipping or from repairs, service or alteration to the product or any of its parts which have been performed by a repair person not authorized by SharkNinja.
6. Products purchased, used or operated outside of North America.

### Problems with your battery

If your ION Power Pack fails to operate properly while in use under normal household conditions within the warranty period, visit [sharkclean.com](http://sharkclean.com) for product care/maintenance self-help. Our Customer Service and product specialists are also available at 1-800-798-7398 to assist with product support and warranty service options.

SharkNinja will cover the cost for the customer to send in the battery to us for replacement. A fee of \$19.95 (subject to change) for return shipping costs will be charged at the time of return shipment of the replacement battery.

### How to initiate a warranty claim

You can call 1-800-798-7398 to have a Customer Service specialist assist you. Please note you must call 1-800-798-7398 to initiate a warranty claim.

For Customer Service hours, visit [sharkclean.com](http://sharkclean.com).

Replacement ION Power Packs are available for purchase at [sharkclean.com/batteries](http://sharkclean.com/batteries).

This warranty gives you specific legal rights, and you also may have other rights that vary from state to state.

Some states do not permit the exclusion or limitation of incidental or consequential damages, so the above may not apply to you.

## REGISTER YOUR PURCHASE

 registryourshark.com



### RECORD THIS INFORMATION

Model Number: \_\_\_\_\_

Date Code: \_\_\_\_\_

Date of Purchase: \_\_\_\_\_  
(Keep receipt)

Store of Purchase: \_\_\_\_\_

**TIP:** You can find the model and serial numbers on the QR code label which is located on the bottom of the back of the vacuum and battery.

### TECHNICAL SPECIFICATIONS

Voltage: 25.2V 

Watts: 300W

Amps: 11.9A

### PLEASE READ CAREFULLY AND KEEP FOR FUTURE REFERENCE.

This Owner's Guide is designed to help you keep your vacuum running at peak performance.

#### BATTERY REMOVAL AND DISPOSAL

**This product uses a lithium-ion rechargeable and recyclable battery. When the battery no longer holds a charge, it should be removed from the vacuum and recycled. DO NOT incinerate or compost the battery.**

When your lithium-ion battery needs to be replaced, dispose of it or recycle it in accordance with local ordinances or regulations. In some areas, it is illegal to place spent lithium-ion batteries in the trash or in a municipal solid waste stream. Return spent battery to an authorized recycling center or to retailer for recycling. Contact your local recycling center for information on where to drop off the spent battery.

The RBRC™ (Rechargeable Battery Recycling Corporation) seal on the lithium-ion battery indicates that the costs to recycle the battery at the end of its useful life have already been paid by SharkNinja. In some areas, it is illegal to place spent lithium-ion batteries in the trash or municipal solid waste stream and the RBRC program provides an environmentally conscious alternative.

RBRC, in cooperation with SharkNinja and other battery users, has established programs in the United States and Canada to facilitate the collection of spent lithium-ion batteries. Help protect our environment and conserve natural resources by returning the spent lithium-ion battery to an authorized SharkNinja service center or to your local retailer for recycling. You may also contact your local recycling center for information on where to drop off the spent battery, or call 1-800-798-7398.

## NOTES

# IMPORTANTES CONSIGNES DE SÉCURITÉ

**POUR UN USAGE DOMESTIQUE SEULEMENT • VEUILLEZ LIRE ATTENTIVEMENT LES INSTRUCTIONS AVANT D'UTILISER L'APPAREIL**

**Si la fiche d'alimentation ne s'insère pas à fond dans la prise de courant, inversez alors le sens de la fiche. Si elle ne s'insère toujours pas, communiquez avec un électricien qualifié. NE FORCEZ PAS pour insérer la fiche dans la prise, et ne tentez pas de la modifier.**

## ⚠ AVERTISSEMENT

**Afin de réduire les risques d'incendie, de décharges électriques, de blessure ou de dommage matériel :**

**LA BUSE DE PLANCHER DUOCLEAN<sup>MC</sup>, LE TUBE ET L'ASPIRATEUR PORTATIF CONTIENNENT DES CONNEXIONS ÉLECTRIQUES :**

1. Votre aspirateur est composé d'une buse motorisée, d'un tube et d'un aspirateur portatif. Ces composants comportent des raccordements électriques, du filage électrique et des pièces amovibles pouvant exposer l'utilisateur à certains risques.
2. Avant chaque utilisation, inspectez soigneusement toutes les pièces afin de déceler tout dommage. Si une pièce est endommagée, cessez l'utilisation.
3. Utilisez uniquement des pièces de rechange identiques.
4. Cet aspirateur ne renferme aucune pièce qui peut être réparée.
5. Utilisez cet appareil uniquement aux fins décrites dans ce manuel.  
**N'UTILISEZ PAS** l'aspirateur pour un usage autre que ceux décrits dans le présent manuel.
6. À l'exception des filtres, **N'EXPOSEZ AUCUNE** des pièces à l'eau ou à d'autres liquides.

### EMPLOI GÉNÉRAL

7. Cet aspirateur N'EST PAS prévu pour être utilisé par des personnes ayant des capacités physiques, sensorielles ou mentales réduites ou manquant d'expérience et de connaissances, à moins qu'elles ne soient supervisées ou n'aient été instruites concernant l'utilisation de l'appareil par une personne responsable de leur sécurité. Les enfants doivent être surveillés afin qu'ils ne puissent pas jouer avec cet aspirateur.

8. Éteignez toujours l'aspirateur avant de brancher ou de débrancher un tuyau porteur de courant, une buse motorisée, un chargeur, une batterie ou toute autre pièce mécanique ou électrique.
9. **NE MANIPULEZ PAS** la fiche ou l'aspirateur avec les mains mouillées.
10. **N'UTILISEZ PAS** l'appareil sans que le récipient à poussière, les filtres et les brosses rotatives ne soient bien en place.
11. Utilisez uniquement des filtres et des accessoires de marque Shark<sup>MD</sup>. Sinon, la garantie sera annulée.
12. **ÉVITEZ** d'insérer des objets dans les ouvertures de la buse ou de tout autre accessoire.  
**N'UTILISEZ PAS** l'appareil si une ouverture est obstruée. Veillez à ce que les ouvertures ne soient pas bloquées par de la poussière, de la peluche, des cheveux ou tout autre élément qui pourrait gêner la circulation de l'air.
13. **N'UTILISEZ PAS** l'appareil si le flux d'air de la buse ou de l'accessoire est obstrué. Si la buse de plancher motorisée ou les conduits d'air deviennent obstrués, éteignez l'aspirateur et retirez la batterie. Retirez toute obstruction avant de remettre la batterie et de rallumer l'appareil.
14. Tenez la buse et tous les orifices de l'aspirateur éloignés des cheveux, du visage, des doigts, des pieds déchaussés ou des vêtements amples.
15. **N'UTILISEZ PAS** l'aspirateur s'il ne fonctionne pas comme prévu, ou s'il a été échappé sur le sol, endommagé, laissé à l'extérieur ou immergé dans l'eau.

16. Soyez extrêmement prudent lorsque vous nettoyez les escaliers.
17. **NE LAISSEZ PAS** l'aspirateur sans surveillance pendant qu'il est en marche.
18. Lorsqu'il est en marche, gardez l'aspirateur en mouvement sur le tapis en tout temps, afin d'éviter d'endommager les fibres du tapis.
19. **NE PLACEZ PAS** l'aspirateur sur des surfaces instables comme des chaises ou des tables.
20. **N'UTILISEZ PAS** l'appareil pour aspirer :
  - a) Des liquides
  - b) De gros objets
  - c) Des objets durs ou tranchants (verre, clous, vis, monnaie)
  - d) De grandes quantités de poussière (comme de la poussière de cloison sèche, des cendres ou des braises de foyer)  
**N'UTILISEZ PAS** l'aspirateur comme accessoire pour un outil électrique pour l'aspiration de la poussière
  - e) Des objets fumants ou brûlants (charbons ardents, mégots de cigarettes ou allumettes)
  - f) Des matériaux inflammables ou combustibles (essence à briquet, essence ou kérosène)
  - g) Des matières toxiques (eau de Javel, ammoniaque ou produit débouchant)
21. **N'UTILISEZ PAS** l'appareil dans les endroits suivants :
  - a) Des endroits faiblement éclairés
  - b) des surfaces humides ou mouillées
  - c) à l'extérieur
  - d) dans des endroits fermés pouvant contenir des matières explosives ou des fumées ou vapeurs toxiques (essence à briquet, essence, kérosène, peinture, diluants à peinture, produits de traitement antimite ou poussières inflammables)
22. Éteignez l'aspirateur avant d'insérer ou de retirer la batterie et aussi avant de brancher ou de débrancher le chargeur.
23. Éteignez l'aspirateur et enlevez la batterie avant tout ajustement, nettoyage, entretien ou réparation.
24. Pendant le nettoyage ou l'entretien, **NE COUPEZ AUCUNE** matière autre que des cheveux, des fibres ou de la ficelle enroulés autour de la brosse cylindrique rotative.
25. Laissez tous les filtres sécher complètement avant de les remettre dans l'aspirateur pour éviter que du liquide ne soit aspiré dans les composants électriques.

26. **NE MODIFIEZ PAS NI NE TENTEZ** de réparer l'aspirateur ou la batterie vous-même, à moins d'indication contraire dans ce manuel.  
**N'UTILISEZ PAS** la batterie ou l'aspirateur s'ils ont été modifiés ou endommagés.

### BLOC-BATTERIE

27. La batterie est la source d'alimentation de l'aspirateur. Lisez attentivement et respectez les instructions de chargement.
28. Afin d'éviter qu'il ne se mette en marche par erreur, assurez-vous que l'aspirateur est éteint avant de le soulever ou de le transporter. **NE TRANSPORTEZ PAS** l'appareil avec votre doigt sur le bouton d'alimentation.
29. Utilisez uniquement les chargeurs Shark<sup>MD</sup> YLSO243A-T288080 ou YLSO483A-T2880802. L'utilisation du mauvais chargeur avec le bloc-batterie ION XBAT200 pourrait créer un risque d'incendie.
30. Gardez la batterie à l'écart des objets métalliques comme des trombones, de la monnaie, des clés, des clous ou des vis. Court-circuiter les bornes de la batterie augmente le risque de brûlures ou d'incendie.
31. Dans des conditions abusives, la batterie pourrait émettre du liquide. Évitez le contact avec ce liquide, car il pourrait causer des irritations ou des brûlures. En cas de contact, rincez à l'eau. Si le liquide entre en contact avec les yeux, obtenez de l'aide médicale.
32. Afin de maximiser sa durée de vie, la batterie ne devrait pas être conservée à des températures inférieures à 3 °C (37,4 °F) ou supérieures à 40 °C (104 °F).
33. **NE CHARGEZ PAS** la batterie à des températures inférieures à 10 °C (50 °F) ou supérieures à 40 °C (104 °F).
34. Entrez l'appareil à l'intérieur.  
**N'UTILISEZ PAS NI NE RANGEZ** l'appareil à des températures inférieures à 3°C (37,4°F). Assurez-vous que l'appareil est à température ambiante avant de l'utiliser.
35. **N'EXPOSEZ PAS** la batterie au feu ou à une température supérieure à 130 °C (265 °F), car cela peut provoquer une explosion.

## CONSERVEZ CES INSTRUCTIONS

## ASSEMBLAGE

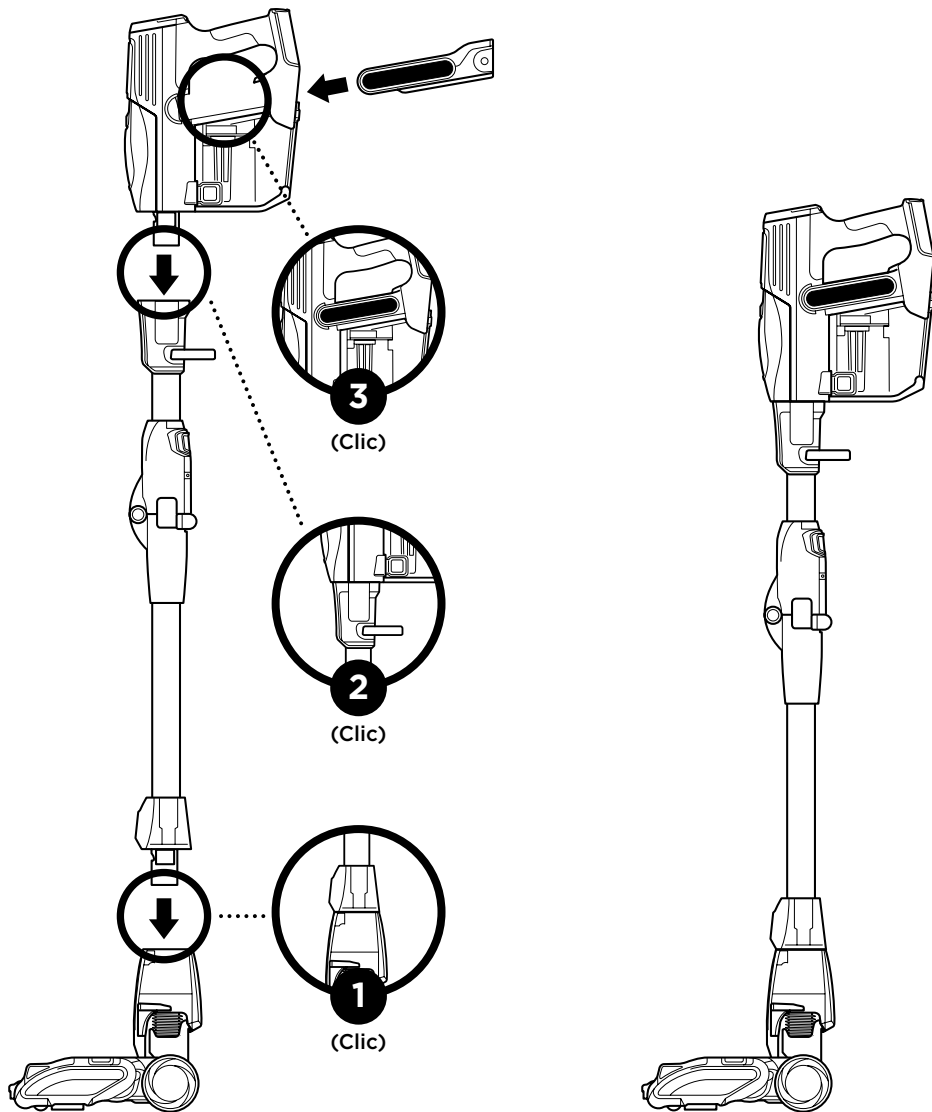

1. Insérez le tube dans le bec pour les planchers.
2. Insérez l'aspirateur portatif dans le tube.
3. Insérez la batterie dans l'aspirateur portatif.

Pour un fonctionnement approprié, assurez-vous que tous les composants sont fermement connectés.

## VOTRE BLOC-BATTERIE ION

Lors de la livraison, votre bloc-batterie ION n'est pas entièrement chargé. Avant la première utilisation, chargez-la entièrement. Lorsque de la première utilisation, déchargez complètement l'appareil afin de conditionner le bloc-batterie ION. Sinon, les voyants à DEL peuvent fonctionner incorrectement.

### RECYCLAGE DU BLOC-BATTERIE ION

Lorsque votre bloc-batterie ION doit être remplacé, jetez-le ou recyclez-le conformément aux ordonnances ou aux règlements locaux. Dans certaines régions, il est illégal de déposer des batteries au lithium-ion usées au rebut ou dans un flux de déchets solides municipaux. Envoyez les blocs-batterie usés à un centre de recyclage autorisé ou au détaillant aux fins de recyclage. Contactez votre centre de recyclage local pour savoir où déposer le bloc-batterie usé.

### DURÉES D'USAGE PAR BATTERIE COMPLÈTEMENT CHARGÉE

MODE ET PARAMÈTRES	ION POWER (PUISSANCE DES IONS)	ION BOOST (STIMULATION AUX IONS)
<b>ASPIRATEUR PORTATIF SEULEMENT</b>	Jusqu'à 30 minutes	Jusqu'à 12 minutes
<b>SOL NU</b> (tube/buse connecté)	Jusqu'à 30 minutes	Jusqu'à 11 minutes
<b>TAPIS</b> (tube/buse connecté)	Jusqu'à 23 minutes	Jusqu'à 10 minutes

**REMARQUE :** Consultez le Guide de démarrage rapide ci-joint pour connaître le nombre de batteries comprises avec votre appareil.

### WATTMÈTRE À DEL DE BATTERIE

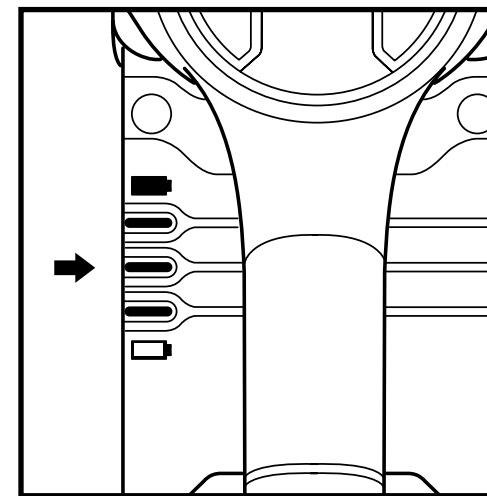

#### En charge

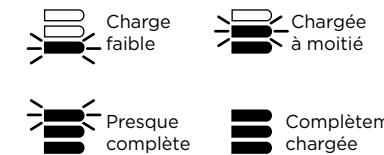

**REMARQUE :** Il faut compter environ 3,5 heures pour que la charge soit complète.

#### En cours d'utilisation

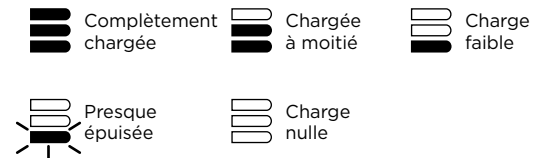

**REMARQUE :** Il faut compter environ 3,5 heures pour que la charge soit complète. Le bloc-batterie ION, comme tous les produits au lithium-ion, dont la capacité de batterie commence à 100 %, diminuera naturellement en capacité, au fil du temps.

## CHARGEMENT DU BLOC-BATTERIE ION

### UTILISATION DU CHARGEUR DU BLOC-BATTERIE ION

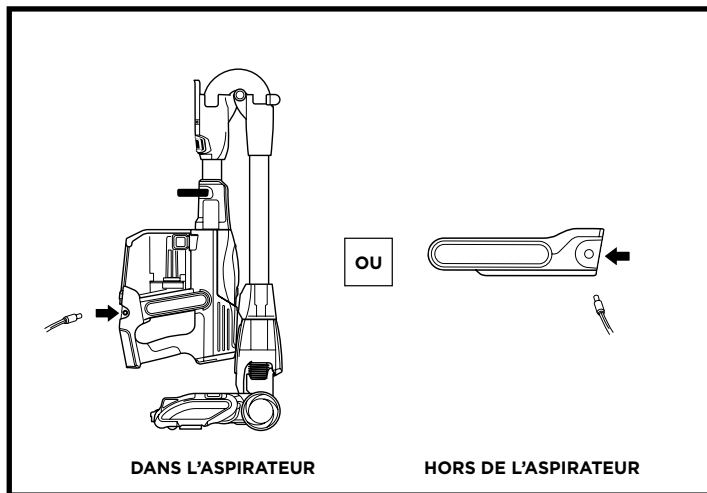
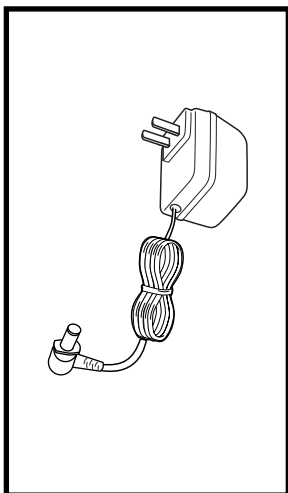

### UTILISATION DE LA STATION DE RECHARGE POUR BLOC-BATTERIE ION

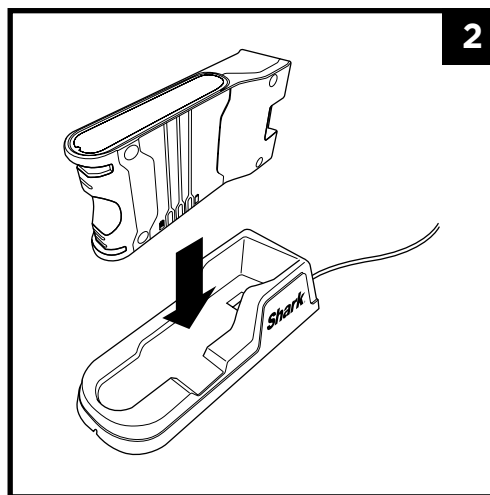
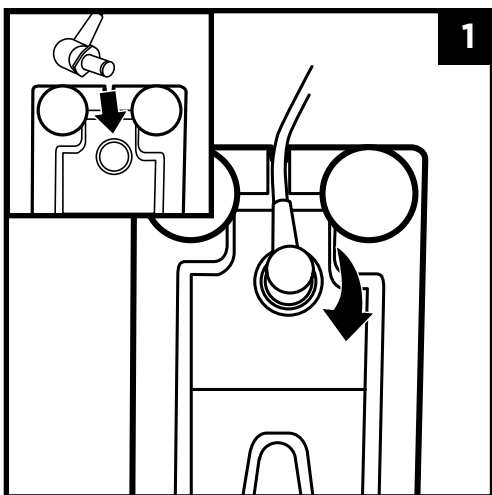

Connectez le **chargeur du bloc-batterie ION** à la **station de recharge** en l'insérant dans le trou et en le tournant dans le sens horaire.

Mettez la batterie sur la station, puis connectez le chargeur à la prise murale.

**REMARQUE :** Ce ne sont pas toutes les unités qui sont offertes avec la station de recharge. Veuillez vous référer au guide de démarrage rapide inclus pour connaître la configuration de votre appareil.

## TECHNOLOGIE SMART RESPONSE™

Réglages de type de surface

Bouton de mise en marche

Réglages de type d'aspiration

 **CARPET (tapis)**

Pour les tapis.

 **FLOOR (planchers)**

Pour les planchers et les petits tapis.

 **ION POWER (puissance des ions)**

Pour le nettoyage quotidien de base.

 **ION BOOST (stimulation aux ions)**

Appuyez sur ce bouton pour augmenter le pouvoir d'aspiration, pendant une minute chronométrée, pour les zones de fort achalandage et pour les dégâts importants.

Pour utiliser le mode **ION BOOST (stimulation aux ions)** pendant plus d'une minute, vous pouvez appuyer de nouveau sur le bouton **ION BOOST (stimulation aux ions)** à la fin de la période d'une minute.

Vous pouvez terminer le mode **ION BOOST (stimulation aux ions)** avant une minute en appuyant sur le bouton **ION BOOST (stimulation aux ions)**.

Appuyez et maintenez en place le bouton **ION BOOST (stimulation aux ions)** pour une commande manuelle du mode pendant aussi longtemps que vous le souhaitez.

**VEUILLEZ NOTER :** L'utilisation du mode **ION BOOST (stimulation aux ions)** videra plus rapidement votre bloc-batterie ION.

**REMARQUE :** Sélectionnez le réglage Carpet (tapis) pour la poussière et les débris collés.

**REMARQUE :** Pour un nettoyage en profondeur selon la norme ASTM F 608 (saletés incrustées dans les tapis), veuillez choisir les réglages **CARPET (tapis)** et **ION BOOST (stimulation aux ions)**.

## NETTOYAGE POLYVALENT

### PLANCHER

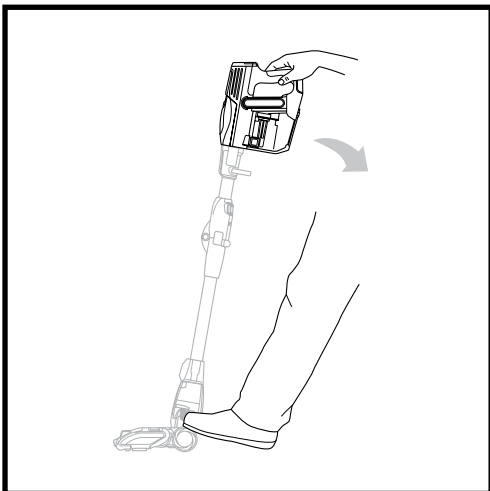

Appuyez sur le bouton **de mise en marche**, puis sélectionnez votre réglage **Surface** et votre réglage de type **Suction (aspiration)**. Appuyez délicatement sur la buse de plancher avec votre pied et inclinez la poignée vers l'arrière.

### PLANCHER SURÉLEVÉ

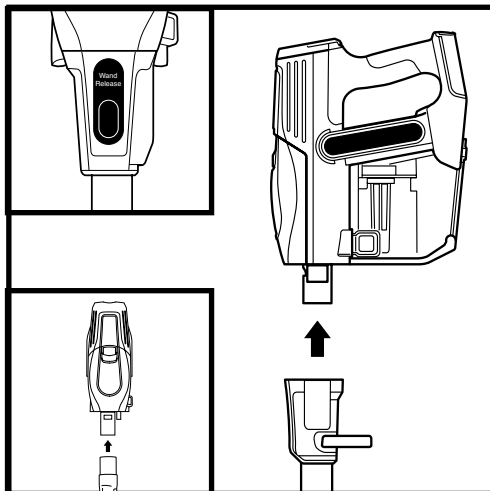

Appuyez sur le bouton **Wand Release (dégagement du tube)** pour le dégager de l'aspirateur portable. Fixez l'accessoire, puis appuyez sur le bouton de mise en marche.

### PORTÉE MULTIFLEX

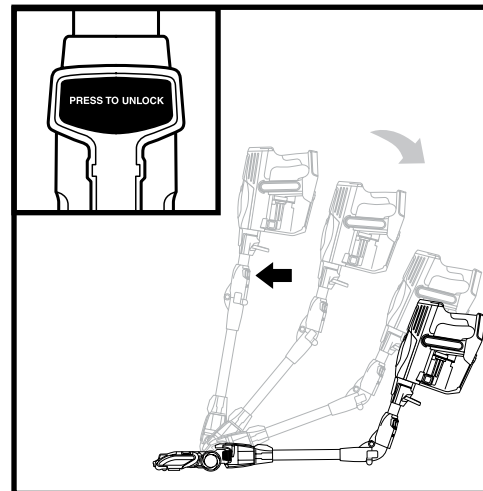

Appuyez sur le bouton du tube **MultifLEX** pour positionner le tube à un angle plus faible pour faciliter son utilisation sous le mobilier bas.

### RANGEMENT MULTIFLEX

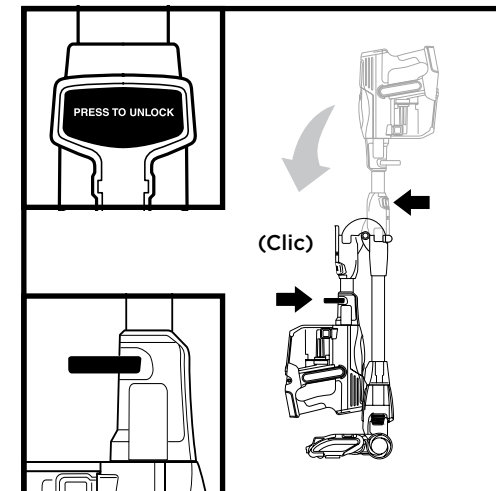

Appuyez sur le bouton du tube **MultifLEX** et maintenez-le enfoncé tout en pliant l'aspirateur portable vers l'avant. Utilisez le manche pour transporter l'aspirateur.

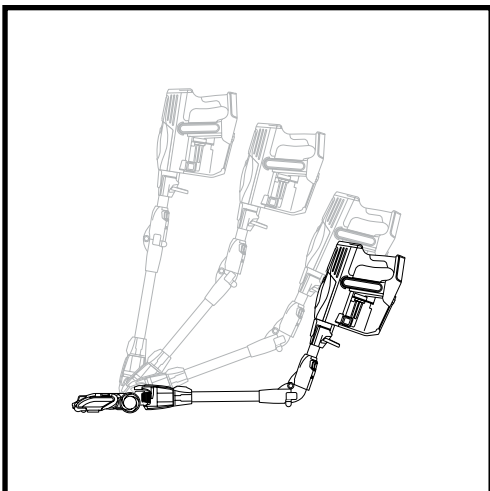

Pour des meubles bas, tirez parti du tube MultiFLEX<sup>MC</sup>. Consultez la page suivante.

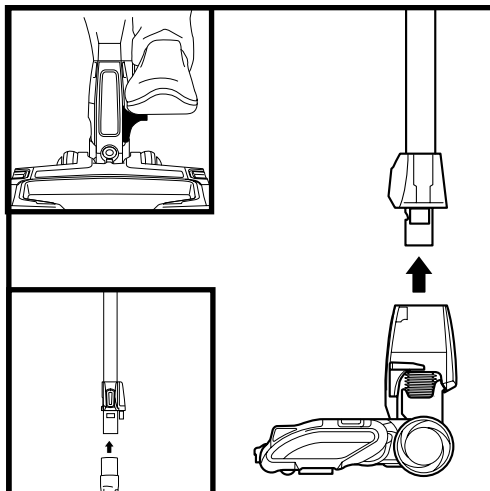

Placez l'aspirateur en position verticale. Appuyez sur la pédale de **dégagement de la buse de plancher**, et tirez sur le tube vers le haut pour le débrancher de la buse de plancher motorisée. Fixez l'accessoire, puis appuyez sur le bouton de mise en marche.

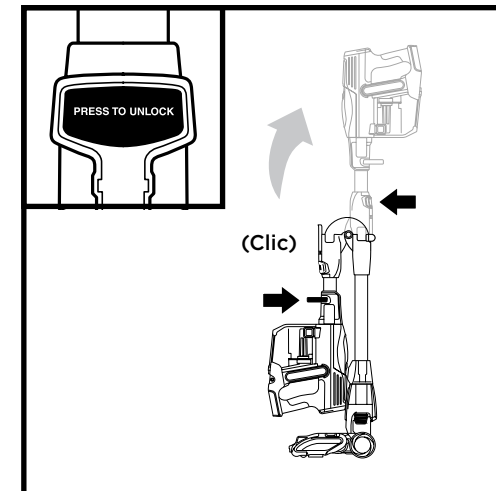
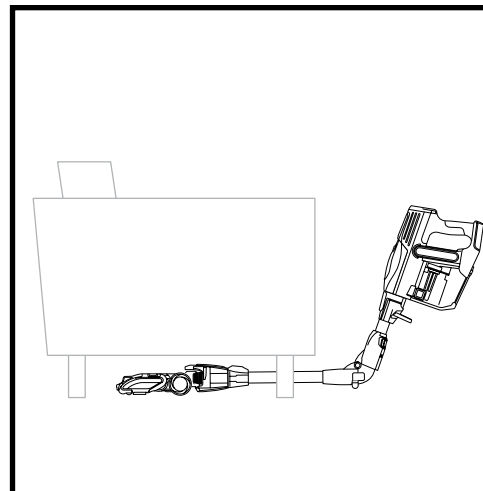

Pour sortir l'aspirateur du mode de rangement, appuyez sur le bouton du tube MultiFlex tout en soulevant l'aspirateur portable.

**REMARQUE :** La brosse rotative s'activera seulement lorsque la poignée est inclinée vers l'arrière.

**REMARQUE :** Tous les accessoires sont compatibles avec l'aspirateur portable ou le tube.

## ENTRETIEN DE VOTRE ASPIRATEUR

### VIDANGE DU RÉCIPIENT À POUSSIÈRE

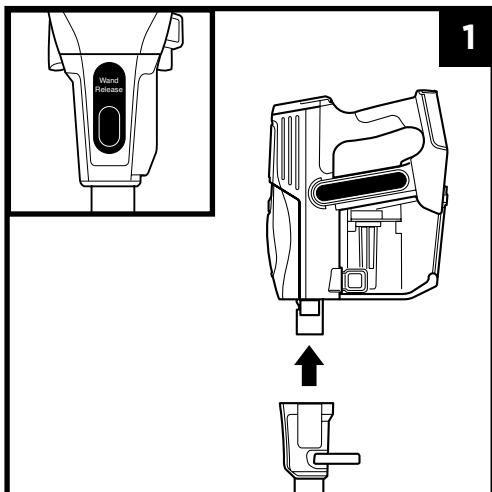

Dégagez l'aspirateur portatif du tube.

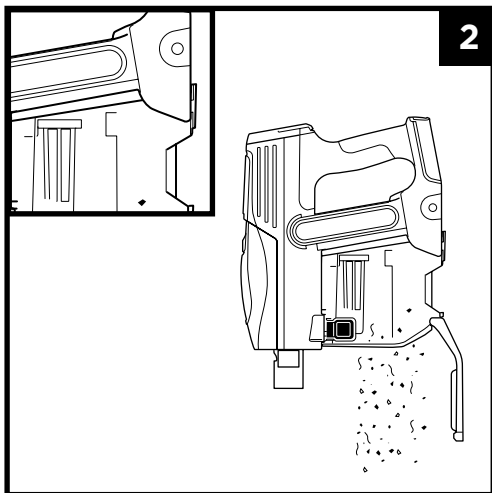

Appuyez sur le bouton **Empty (vider)** du récipient à poussière.

## ENTRETIEN DE VOTRE ASPIRATEUR

### NETTOYAGE DES FILTRES

Pour nettoyer les filtres, rincez-les avec de l'eau seulement afin d'éviter les dommages causés par les produits chimiques de nettoyage. Laissez les filtres sécher à l'air pendant au moins 24 heures avant de les remettre dans l'aspirateur pour éviter que du liquide ne soit aspiré dans les composants électriques.

**IMPORTANT : N'UTILISEZ PAS** de savon pour nettoyer les filtres.

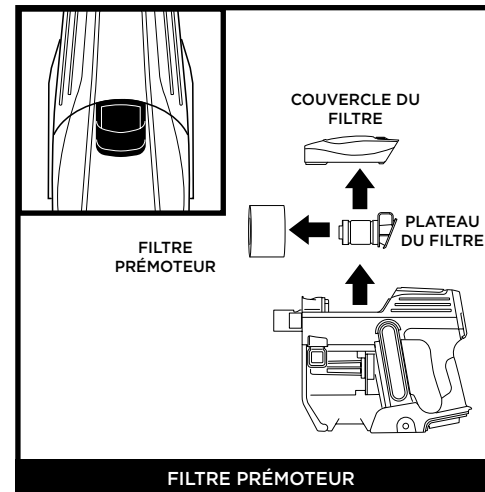

Déposez le couvercle et le cadre. Glissez le filtre hors du cadre. Rincez à l'eau. Laissez sécher à l'air complètement pendant au moins 24 heures avant de le replacer. Tapotez les filtres entre les lavages, au besoin, pour retirer la saleté.

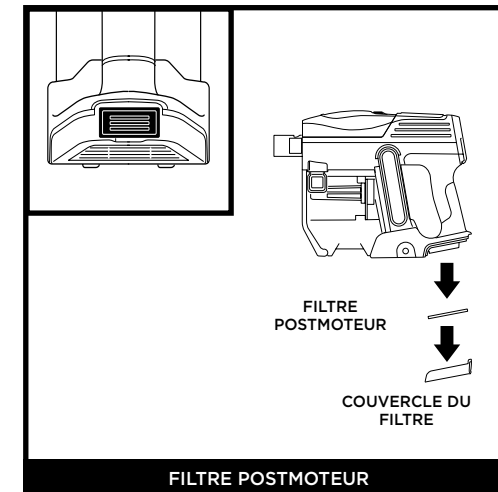

Déposez le couvercle et le filtre. Rincez les filtres à l'eau. Laissez sécher à l'air complètement pendant au moins 24 heures avant de le replacer. Tapotez les filtres entre les lavages, au besoin, pour retirer la saleté.

**REMARQUE :** Pour commander des pièces de rechange ou des filtres, visitez [sharkaccessories.com](http://sharkaccessories.com).



ACCÈS AUX BROSSES ROTATIVES

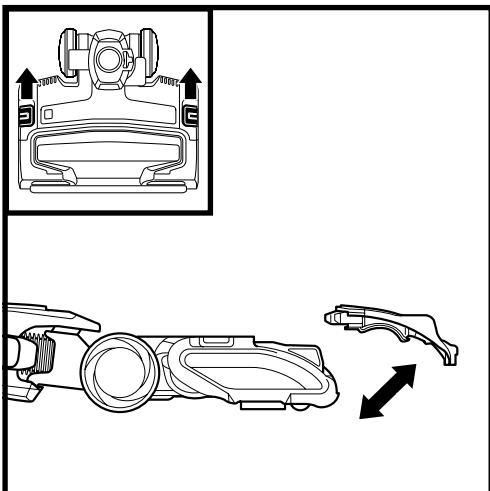

Ouvrez le boîtier de la brosse rotative en faisant glisser les boutons de déverrouillage vers l'arrière. Pour fermer, insérez les languettes du couvercle dans les fentes de la buse, puis appuyez sur les deux côtés.

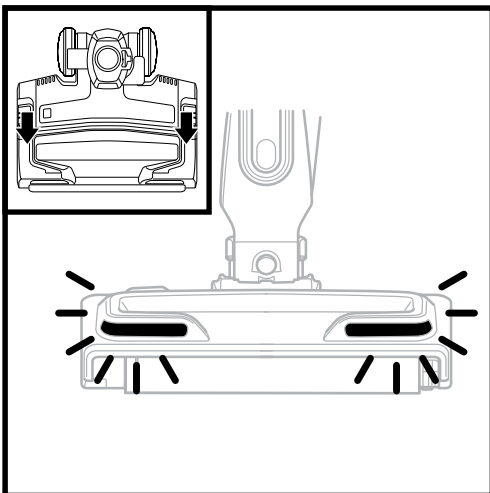

Fermez de façon sécuritaire le volet du boîtier en le cliquant en place des deux côtés.

**REMARQUE :** S'il n'est pas correctement fixé de deux côtés, les lumières clignoteront et les brosses rotatives ne tourneront pas.

NETTOYAGE DES BROSSES ROTATIVES

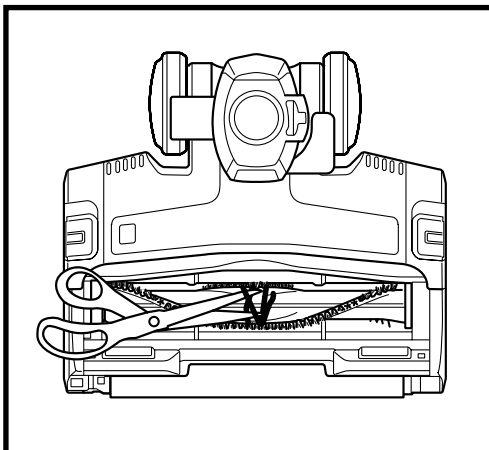

BROSSE ROTATIVE

Passer la lame d'un ciseau le long du guide de la brosse rotative afin de la débarrasser de tous cheveux, bouts de ficelle et débris.

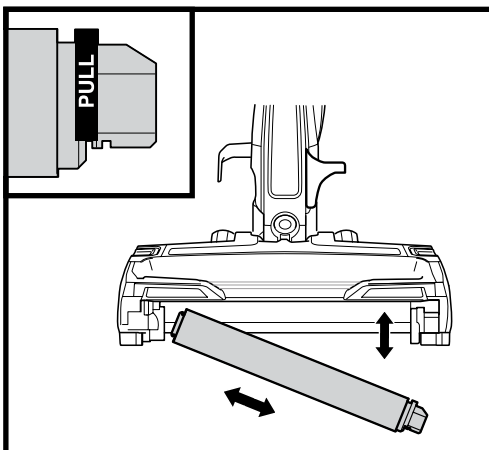

ROULEAU DOUX

Tirez le rouleau par la patte. Retirez toutes les ficelles, fibres du tapis ou cheveux, ainsi que les débris du boîtier du rouleau. Lavez le rouleau au besoin, à l'eau seulement. Laissez sécher à l'air complètement pendant au moins 24 heures avant de le replacer.

Réinsérez le rouleau en le glissant au devant de la buse jusqu'à ce qu'un clic se fasse entendre.

VÉRIFICATION DE LA PRÉSENCE D'OBSTRUCTIONS

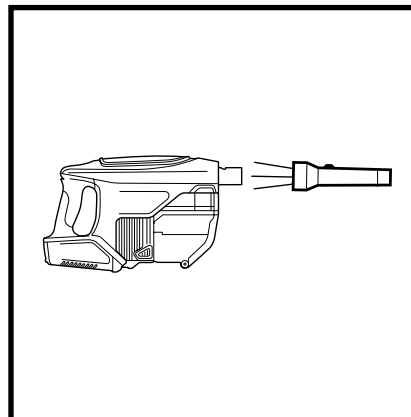

Éteignez l'aspirateur et retirez la batterie.

Déposez le tube de l'aspirateur portatif et vérifiez toutes les entrées du récipient à poussière.

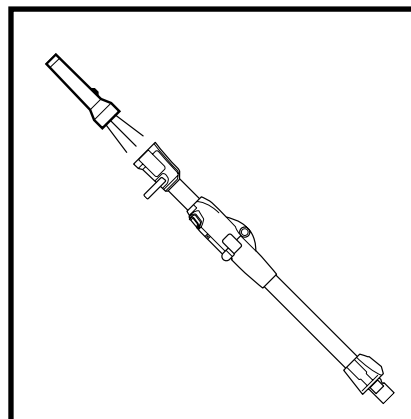

Éteignez l'aspirateur et retirez la batterie.

Déposez l'aspirateur portatif et la buse de plancher du tube, puis vérifiez la présence d'obstructions dans le tube.

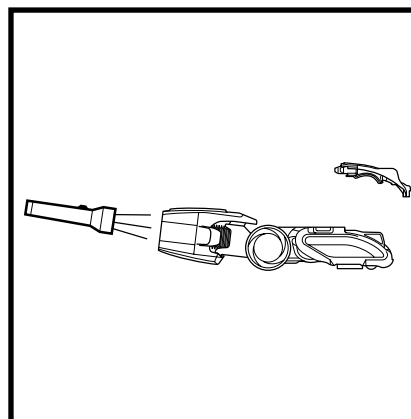

Éteignez l'aspirateur et retirez la batterie.

Retirez la buse de plancher du tube. Inclinez le col de la buse de plancher vers l'arrière pour redresser le conduit d'air, pour éliminer les obstructions.



DÉPANNAGE

**⚠ AVERTISSEMENT : Pour réduire les risques de décharges électriques et de mise en marche involontaire, éteignez l'aspirateur et retirez le bloc-batterie ION avant tout entretien.**

**L'aspirateur n'est pas destiné à ramasser des débris ou à être utilisé sans succion ou avec succion légère. (Consultez la section Entretien pour obtenir plus de renseignements.)**

- Vérifiez les filtres pour voir si ceux-ci doivent être nettoyés. Suivez les instructions de rinçage et de séchage des filtres avant de les remettre dans l'aspirateur.
- Le récipient à poussière pourrait être plein; videz-le, le cas échéant.
- Vérifiez la buse de plancher pour voir si elle est obstruée. Retirez toute obstruction, au besoin.
- Retirez les ficelles, fibres de tapis ou cheveux qui pourraient être enroulés autour de la brosse rotative.
- Vérifiez qu'il n'y a pas d'obstructions dans les branchements entre l'aspirateur portable et le tube; dégagez les obstructions au besoin. Si le problème persiste, communiquez avec le service à la clientèle.

**L'aspirateur soulève les carpettes.**

- Vérifiez que l'aspirateur est en mode ION POWER (puissance des ions). Faites attention lorsque vous passez l'aspirateur sur les carpettes et les moquettes à bordure cousue délicatement.
- Éteignez l'appareil pour désactiver la brosse rotative et rallumez-le avec le bouton de mise en marche.

**Brosse rotative/Rouleau doux ne tourne pas.**

- Si le voyant lumineux de la brosse rotative figurant sur la buse de plancher devient rouge, la brosse rotative a cessé de fonctionner. Mettez immédiatement l'aspirateur hors tension et retirez le bloc-batterie ION; enlevez l'obstruction avant de le rebrancher et de remettre l'aspirateur en marche. Si la lumière devient verte, vous avez réussi à enlever l'obstruction. Si l'indicateur d'obstruction reste rouge, communiquez avec le service à la clientèle.
- Si les lumières ne s'allument pas, il y a un problème de branchement entre l'aspirateur, le tube et la buse. Essayez de débrancher et de rebrancher les pièces. Si le témoin ne s'allume toujours pas, communiquez avec le service à la clientèle.

**L'aspirateur s'éteint de lui-même.**

Il y a plusieurs raisons qui peuvent expliquer pourquoi l'aspirateur s'éteint par lui-même, il peut s'agir d'une obstruction, d'un problème du bloc-batterie ION ou d'une surchauffe. Si l'aspirateur s'éteint, effectuez les étapes suivantes :

1. Vérifiez les voyants à DEL sur le bloc-batterie ION pour voir s'il doit être rechargé. S'il n'a pas besoin d'être rechargé, mettez l'aspirateur hors tension et retirez le bloc-batterie.
2. Videz le récipient à poussière et nettoyez les filtres (consultez la section Entretien).
3. Vérifiez le tube, les accessoires et les orifices d'entrée afin d'en retirer toute obstruction.
4. Laissez l'appareil et le bloc-batterie ION refroidir pendant au moins 45 minutes, jusqu'à ce qu'ils retournent à la température de la pièce.
5. Remplacez le bloc-batterie dans l'aspirateur et appuyez sur le bouton de mise en marche.

Remarque : Si l'aspirateur ne fonctionne toujours pas correctement, communiquez avec le service à la clientèle.

**Les lumières DEL sur le bloc-batterie ION clignotent.**

- La lumière DEL en bas clignote. (Fig. A): Le bloc-batterie ION doit être chargé.
- Les lumières DEL de haut et de bas clignotent (Fig. B): La température du bloc-batterie ION n'est pas optimale, alors le chargement est temporairement mis en pause. Laissez le bloc-batterie branché et le chargement recommencera sous peu.
- Si les 2 lumières DEL de haut ou de bas clignotent (Fig. C, Fig. D), communiquez avec le service à la clientèle.



Fig. A



Fig. B



Fig. C

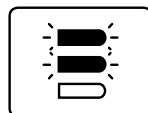
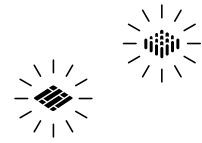

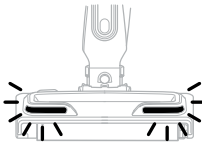

Fig. D

DÉPANNAGE

	VOYANT LUMINEUX	CE QUE CELA VEUT DIRE
	<b>Les icônes FLOOR (plancher) et CARPET (tapis) s'allument à intermittence</b>	La température de l'appareil est élevée. Éteignez l'aspirateur. Pendant que l'appareil refroidit, vérifiez s'il y a des obstructions et retirez-les, le cas échéant. Vous pourriez également avoir besoin de nettoyer les filtres.
	<b>Les icônes ION POWER (puissance des ions) et ION BOOST (stimulation aux ions) clignotent en même temps</b>	Une obstruction a été détectée. Éteignez l'appareil et retirez l'obstruction.
	<b>Les lumières clignotent</b>	Des débris sont accumulés dans la brosse rotative. Mettez l'aspirateur hors tension, puis retirez les débris. La porte du couvercle pourrait ne pas être correctement fermée. Mettez l'aspirateur hors tension et assurez-vous que le couvercle est bien enclenché des deux côtés.

Si vous rencontrez toute autre difficulté, veuillez contacter notre service à la clientèle au 1 800 798-7398.

## GARANTIE LIMITÉE DE CINQ (5) ANS

La garantie limitée de 5 ans s'applique aux achats effectués auprès de détaillants autorisés de **SharkNinja Operating LLC**. La garantie s'applique uniquement au premier propriétaire et au produit original et n'est pas transférable. Le bloc-batterie ION n'est pas couvert par la garantie de 5 ans (voir la garantie de la batterie à la page suivante).

SharkNinja garantit ce produit contre toute défectuosité de matériau ou de main-d'œuvre pour une période de 5 ans à compter de la date d'achat, dans le cadre d'un usage domestique normal et si le produit est entretenu conformément aux exigences décrites dans ce mode d'emploi, sujet aux conditions et aux exclusions ci-dessous.

### Que couvre la garantie?

1. L'appareil d'origine ou les composantes inusables considérées comme défectueuses, à la seule discrétion de SharkNinja, seront réparés ou remplacés pendant 5 ans à compter de la date d'achat initiale.
2. Dans les rares cas où un appareil est remplacé, la garantie prendra fin six mois après la date de réception de l'appareil de remplacement ou pendant le reste de la période de garantie existante, selon la période la plus longue. Si l'appareil est remplacé, SharkNinja se réserve le droit de le remplacer par un appareil de valeur égale ou supérieure.

### Qu'est-ce qui n'est pas couvert par la garantie?

Nos spécialistes de produits ou du Service à la clientèle sont à votre disposition pour vous fournir toutes les options du service de la garantie offertes, y compris la possibilité de l'améliorer et de choisir nos options de garantie de service VIP disponibles pour certaines catégories de produits.

1. La présente garantie ne couvre pas l'usure normale des pièces comme les filtres mousse, les filtres HEPA, les tampons, etc., qui nécessitent un entretien régulier ou un remplacement périodique afin d'assurer le bon fonctionnement de votre appareil.
2. La garantie ne s'applique pas aux appareils utilisés de façon abusive ou à des fins commerciales.
3. SharkNinja assumera les frais de retour de l'appareil à nos sites par le consommateur en vue de la réparation ou du remplacement de l'appareil. Un montant de 19,95 \$ (sujet à modification) pour les frais de retour de l'appareil réparé ou remplacé sera facturé au moment de son expédition.
4. Dommages causés par un mésusage, un abus ou une manipulation sans précaution en cours d'utilisation, ou dommages causés par une manipulation inadéquate en cours de transport.
5. Dommages indirects et accessoires.
6. Défectuosités causées par ou découlant de dommages lors de l'expédition ou des réparations, d'un entretien ou d'une modification du produit ou de toute pièce de celui-ci, effectués par un réparateur non autorisé par SharkNinja.
7. Produits achetés ou utilisés à l'extérieur de l'Amérique du Nord.

### Problèmes avec l'appareil et réparations sous garantie

Si votre appareil ne fonctionne pas comme il le devrait lors d'un usage domestique normal pendant la période de garantie, consultez le site [sharkclean.com](http://sharkclean.com) pour obtenir des informations au sujet de l'entretien du produit que vous pouvez effectuer vous-même. Pour obtenir de l'assistance avec les options du service de la garantie ou avec le produit, veuillez appeler notre service à la clientèle et nos spécialistes de produits au 1 800 798-7398.

### Comment présenter une demande de service sous garantie

Vous pouvez composer le 1 800 798-7398 pour demander l'aide d'un spécialiste du service à la clientèle. Veuillez noter que vous devez téléphoner au 1 800 798-7398 pour soumettre une réclamation au titre de la garantie. Les directives d'emballage et de retour de l'appareil vous seront fournies à ce moment-là.

Pour connaître les heures d'ouverture du service à la clientèle, consultez le site à l'adresse suivante : [sharkclean.com](http://sharkclean.com).

Vous pouvez faire l'achat de pièces de rechange en visitant le site [sharkclean.com](http://sharkclean.com). Pour obtenir plus de renseignements concernant les pièces qualifiées comme pièces d'usure et inusables, veuillez consulter le site [sharkclean.com/warranty](http://sharkclean.com/warranty).

Cette garantie vous accorde des droits spécifiques légaux et vous pouvez aussi bénéficier d'autres droits qui varient d'une province ou d'un État à l'autre.

Certains États américains ou certaines provinces canadiennes n'acceptent pas l'exclusion ou la limitation de dommages accessoires ou indirects, ce qui fait que cette disposition peut ne pas s'appliquer à votre cas.

## GARANTIE LIMITÉE DE DEUX (2) ANS SUR LA BATTERIE

La garantie limitée de 2 ans s'applique aux achats effectués auprès de détaillants autorisés de **SharkNinja Operating LLC**. La garantie s'applique uniquement au premier propriétaire et à la batterie originale et elle n'est pas transférable.

SharkNinja garantit le bloc-batterie ION contre toute défectuosité de matériau ou de main-d'œuvre pour une période de 2 ans à compter de la date d'achat, dans le cadre d'un usage domestique normal et si le produit est entretenu conformément aux exigences décrites dans ce mode d'emploi, sujet aux conditions et aux exclusions ci-dessous.

### Que couvre la garantie?

1. Le bloc-batterie ION d'origine considéré comme défectueux, à la seule discrétion de SharkNinja, sera réparé ou remplacé pour deux ans à compter de la date d'achat initiale.
2. Dans les rares cas où une batterie est remplacée, la garantie prendra fin six mois après la date de réception de la batterie de remplacement ou le reste de la période de garantie existante, selon la période la plus longue.

### Qu'est-ce qui n'est pas couvert par la garantie?

Nos spécialistes de produits ou du service à la clientèle sont à votre disposition pour vous fournir toutes les options du service de la garantie offertes.

1. L'usure normale du bloc-batterie ION, qui a besoin d'une température et d'une utilisation optimales afin qu'elle fonctionne correctement, n'est pas couverte par cette garantie.
2. La garantie ne s'applique pas aux batteries utilisées de façon abusive ou à des fins commerciales.
3. Dommages causés par un mésusage, un abus ou une manipulation sans précaution en cours d'utilisation, ou dommages causés par une manipulation inadéquate en cours de transport.
4. Dommages indirects et accessoires.
5. Défectuosités causées par ou découlant de dommages lors de l'expédition ou des réparations, d'un entretien ou d'une modification du produit ou de toute pièce de celui-ci, effectués par un réparateur non autorisé par SharkNinja.
6. Produits achetés ou utilisés à l'extérieur de l'Amérique du Nord.

### Des problèmes avec votre batterie

Si votre bloc-batterie ION ne fonctionne pas comme il le devrait lors d'un usage domestique normal pendant la période de garantie, consultez le site [sharkclean.com](http://sharkclean.com) pour obtenir des informations au sujet de l'entretien du produit que vous pouvez effectuer vous-même. Pour obtenir de l'assistance avec les options du service de la garantie ou avec le produit, veuillez appeler notre service à la clientèle et nos spécialistes de produits au 1 800 798-7398.

SharkNinja assumera les frais de retour de la batterie vers nos sites par le consommateur en vue de sa réparation ou de son remplacement. Un montant de 19,95 \$ (sujet à modification) pour les frais de retour de la batterie réparée ou remplacée sera facturé au moment de son expédition.

### Comment présenter une demande de service sous garantie

Vous pouvez composer le 1 800 798-7398 pour demander l'aide d'un spécialiste du service à la clientèle. Veuillez noter que vous devez téléphoner au 1 800 798-7398 pour soumettre une réclamation au titre de la garantie.

Pour connaître les heures d'ouverture du service à la clientèle, consultez le site à l'adresse suivante : [sharkclean.com](http://sharkclean.com).

Il est possible d'acheter des blocs-batterie ION de rechange sur le site [sharkclean.com/batteries](http://sharkclean.com/batteries).

Cette garantie vous accorde des droits spécifiques légaux et vous pouvez aussi bénéficier d'autres droits qui varient d'une province ou d'un État à l'autre.

Certains États américains ou certaines provinces canadiennes n'acceptent pas l'exclusion ou la limitation de dommages accessoires ou indirects, ce qui fait que cette disposition peut ne pas s'appliquer à votre cas.

**VEUILLEZ LIRE ATTENTIVEMENT LE PRÉSENT MODE D'EMPLOI ET LE CONSERVER À TITRE INFORMATIF.**

**PLEASE READ CAREFULLY AND KEEP FOR FUTURE REFERENCE.**

This Owner's Guide is designed to help you keep your vacuum running at peak performance. If you should have a question, please call the Customer Service line at 1-800-798-7398.

SharkNinja Operating LLC  
US: Needham, MA 02494  
CAN: Ville St-Laurent, QC H4S 1A7  
1-800-798-7398  
sharkclean.com

Illustrations may differ from actual product. We are constantly striving to improve our products; therefore the specifications contained herein are subject to change without notice.

For SharkNinja U.S. Patent information, visit [www.sharkninja.com/USPatents](http://www.sharkninja.com/USPatents)

**VEUILLEZ LIRE ATTENTIVEMENT LE PRÉSENT MODE D'EMPLOI ET LE CONSERVER À TITRE INFORMATIF.**

Ce guide de l'utilisateur a été conçu afin que vous puissiez faire fonctionner votre aspirateur au meilleur de sa performance. Pour toute question, veuillez communiquer avec le service à la clientèle au 1 800 798-7398.

SharkNinja Operating LLC  
États-Unis : Needham, MA 02494  
Canada : Saint-Laurent (QC) H4S 1A7  
1 800 798-7398  
sharkclean.com

Les illustrations peuvent différer du produit réel. Nous tentons constamment d'améliorer nos produits; par conséquent, les caractéristiques indiquées dans le présent guide peuvent être modifiées sans préavis.

Pour obtenir de l'information sur les brevets de SharkNinja aux É.-U., visitez [sharkninja.com/USPatents](http://sharkninja.com/USPatents).

**Shark**

© 2018 SharkNinja Operating LLC. SHARK and MULTIFLEX are registered trademarks of SharkNinja Operating LLC. SHARK ION, and SMART RESPONSE are trademarks of SharkNinja Operating LLC. RBRC is a trademark of Rechargeable Battery Recycling Corporation.  
PRINTED IN CHINA

© 2018 SharkNinja Operating LLC. MULTIFLEX et SHARK sont des marques déposées de SharkNinja Operating LLC. SHARK ION et SMART RESPONSE sont des marques de commerce de SharkNinja Operating LLC. RBRC est une marque de commerce de la Société de recyclage des piles rechargeables.  
IMPRIMÉ EN CHINE

