

# Shark<sup>®/MD</sup>

**Powered Lift-Away™**  
**Lift-Away<sup>MC</sup> Propulsé**

**NV800C**

**Series • Série**

**INSTRUCTIONS**



sharkclean.com



1-800-798-7398

# THANK YOU

for purchasing the Shark® Powered Lift-Away Speed™ with DuoClean™

---

## REGISTER YOUR PURCHASE

 registeryourshark.com

 1-800-798-7398

 **TIP:** You can find the model number on the rating label located on the back of your unit.

 **TIP:** You can locate the date code on one of the prongs of the power cord plug.

## RECORD THIS INFORMATION

Model Number: \_\_\_\_\_

Date Code: \_\_\_\_\_

Date of Purchase (Keep receipt): \_\_\_\_\_

Store of Purchase: \_\_\_\_\_

## TECHNICAL SPECIFICATIONS

Voltage: 120V., 60Hz

Watts: 1150W

Amps: 9.5A

## PLEASE READ CAREFULLY AND KEEP FOR FUTURE REFERENCE.

This Owner's Guide is designed to help you get a complete understanding of your new Shark Powered Lift-Away Speed DuoClean.

If you have any questions, please call the customer service line at 1-800-798-7398.

# CONTENTS

---

<b>Important Safety Instructions</b> .....	<b>3</b>
<b>Getting to Know Your Shark® Powered Lift-Away Speed™ with DuoClean™</b> .....	<b>5</b>
<b>Assembling Your Vacuum</b> .....	<b>7</b>
<b>Using Your Vacuum in Upright Mode</b> .....	<b>9</b>
What Does the Brushroll Indicator Light Mean? .....	9
<b>Using Your Vacuum in Above-Floor Mode</b> .....	<b>11</b>
<b>Using Your Vacuum in Powered Lift-Away Mode</b> .....	<b>13</b>
Powered Lift-Away Cleaning .....	13
Lift-Away® Cleaning .....	14
<b>Using Your Caddy</b> .....	<b>15</b>
<b>Compatible Accessories</b> .....	<b>17</b>
<b>Maintenance</b> .....	<b>19</b>
Emptying the Dust Cup .....	19
Cleaning the Filters .....	20
Cleaning the Brushroll .....	21
Cleaning the Soft Roller .....	22
Checking the Nozzle for Blockages .....	22
<b>Troubleshooting Guide</b> .....	<b>23</b>
<b>Warranty</b> .....	<b>24</b>

# IMPORTANT SAFETY INSTRUCTIONS

FOR HOUSEHOLD USE ONLY

---

## **⚠ WARNING**

To reduce the risk of injury, fire, electric shock, and property damage resulting from improper use of the appliance, carefully observe the following instructions. This unit contains electrical connections and moving parts that potentially present risk to the user.

### **THE POWER NOZZLE, WAND, HOSE AND HANDLE CONTAIN ELECTRICAL CONNECTIONS AND WIRES:**

- These are **NOT** serviceable parts.
  - **DO NOT** vacuum any liquids.
  - **DO NOT** immerse in water.
  - **DO NOT** use if handle, wand, or hose are damaged, cut, or punctured.
  - Avoid picking up sharp objects.
  - **ALWAYS** turn off this appliance before connecting or disconnecting either hose or motorized nozzle.
- .....

### **When using an electrical appliance, basic precautions should always be followed, including the following:**

- 1** Inspect power cord and plug for any damage before use. **DO NOT** use vacuum cleaner with a damaged cord or plug. Turn off all controls before plugging in or unplugging the vacuum cleaner. Store your vacuum cleaner with the power cord secured around the two cord hooks.
- 2 DO NOT** use outdoors or on wet surfaces. Use only on dry surfaces.
- 3** Unplug from electrical outlet when not in use and before servicing.
- 4** Brush may start unexpectedly. Unplug before cleaning or servicing.
- 5** If vacuum cleaner is not working as it should, or has been dropped, damaged, left outdoors, or immersed in water, return it to SharkNinja Operating LLC for examination, repair, or adjustment.

- 6 DO NOT** pull or carry vacuum cleaner by the cord or use the cord as a handle.
- 7 DO NOT** unplug by pulling on cord. Grasp the plug, **NOT** the cord.
- 8 DO NOT** handle plug or vacuum cleaner with wet hands.
- 9 DO NOT** run the vacuum cleaner over the power cord, close a door on the cord, or pull the cord around sharp corners.
- 10** The use of an extension cord is **NOT** recommended.
- 11 DO NOT** leave vacuum cleaner unattended when plugged in.

- 12** Keep cord away from heated surfaces.

### **GENERAL USE**

- 13** Use only as described in this manual.
- 14** Keep your work area well lit.
- 15** Keep the vacuum cleaner moving over the carpet surface at all times to avoid damaging the carpet fibers.
- 16 DO NOT** place vacuum cleaner on unstable surfaces such as chairs or tables.
- 17 DO NOT** put any objects into openings. **DO NOT** use with any opening blocked; keep free of dust, lint, hair, and anything that may reduce airflow.
- 18 DO NOT** allow young children to operate the appliance or use as a toy. Close supervision is necessary when any appliance is used near children.
- 19 DO NOT** use unless brushroll, Soft Roller, dust cup, and all filters are in place.

# SAVE THESE INSTRUCTIONS

PLEASE READ CAREFULLY BEFORE USE

## DUST CUP/FILTERS/ACCESSORIES

Before turning on the vacuum:

- 20** Make sure that all filters are thoroughly dry after routine cleaning. **DO NOT** use without dust cup and/or filters in place.
- 21** Make sure accessories are free of blockages.
- 22** Only use Shark®-brand filters and accessories. Using other brands will void warranty.

## HOSE ATTACHMENTS

- 23 DO NOT** use if airflow is restricted. If the air paths or the motorized floor nozzle become blocked, turn the vacuum cleaner off and unplug from electrical outlet. Remove all obstructions before you turn on the unit again.
- 24** Keep the end of the hose and accessory openings away from face and body.
- 25** Keep hair, loose clothing, fingers, and all parts of body away from openings and moving parts.
- 26** Only use manufacturer's recommended attachments.

## GENERAL CLEANING

- 27 DO NOT** vacuum up large objects.
- 28 DO NOT** vacuum up hard or sharp objects such as glass, nails, screws, or coins that could damage the vacuum cleaner.

**29 DO NOT** vacuum up drywall dust, fireplace ash, or embers. **DO NOT** use as an attachment to power tools for dust collection.

**30 DO NOT** vacuum up smoking or burning objects such as hot coals, cigarette butts, or matches.

**31 DO NOT** vacuum up flammable or combustible materials (e.g., lighter fluid, gasoline, or kerosene) or use vacuum in areas where they may be present.

**32 DO NOT** vacuum up toxic solutions (e.g., chlorine bleach, ammonia, or drain cleaner).

**33 DO NOT** use in an enclosed space where vapors are present from paint, paint thinner, moth-proofing substances, flammable dust, or other explosive or toxic materials.

**34 DO NOT** vacuum up any liquids.

**35 DO NOT** immerse vacuum cleaner in water or other liquids.

**36** Use extra care when cleaning on stairs.  
.....

## POLARIZED PLUG

To reduce the risk of electric shock, this vacuum cleaner has a polarized plug (one blade is wider than the other). As a safety feature, this plug will fit into a polarized outlet only one way. If the plug does not fit fully into the outlet, reverse the plug. If it still does not fit, contact a qualified electrician. **DO NOT** force into outlet or try to modify to fit.

# GETTING TO KNOW YOUR SHARK® POWERED LIFT-AWAY SPEED™ WITH DUOCLEAN™

---

## WELCOME!

Congratulations on your purchase. Use this instruction manual to learn about your new vacuum's great features. From assembly to use to maintenance, you will find it all in here.

## MAIN UNIT

- A** Surface Selector
- B** Handle Release Button
- C** Power Switch
- D** Hose Clip
- E** Hose
- F** Upper Cord Hook
- G** Lift-Away Button
- H** Wand Release Button
- I** Dust-Cup Release Latch
- J** Lift-Away™ Pod
- K** Wand
- L** Dust-Cup Empty Latches
- M** Lower Cord Hook
- N** Motorized Floor Nozzle
- O** Brushroll Indicator Light
- P** Headlights
- Q** Brushroll Garage
- R** Soft Roller

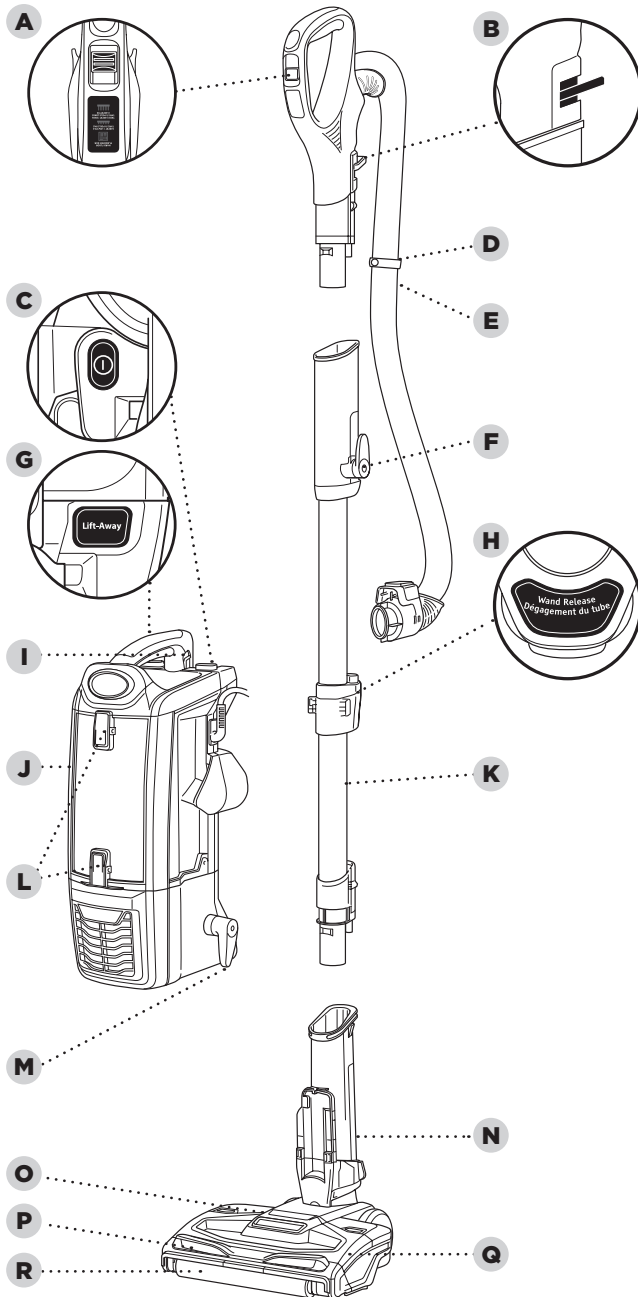

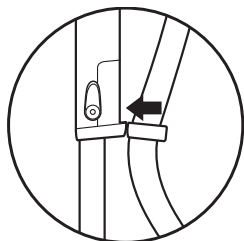

# ASSEMBLING YOUR VACUUM

 **TIP:** Push hose clip into back of wand for convenience.

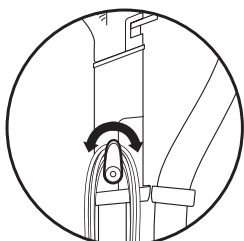

 **TIP:** For quick cord access, rotate upper hook down and remove cord.



 **TIP:** Use cord clip located on the side of wand to hold cord in place while vacuuming.

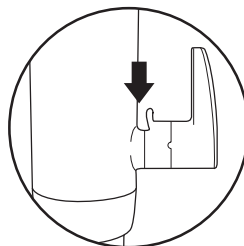

## STEP 1

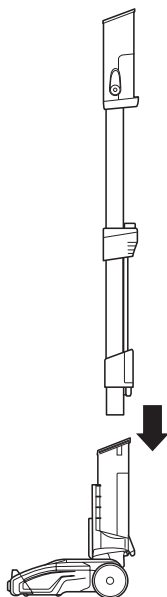

**1** Place motorized floor nozzle on floor and insert wand.

## STEP 2

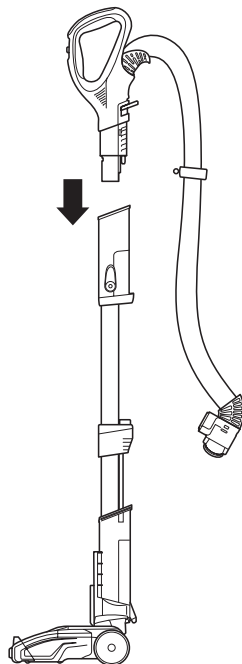

**2** Insert handle into wand.

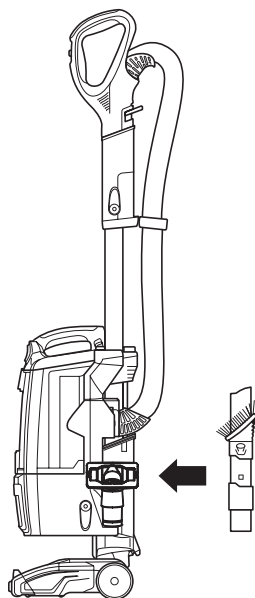
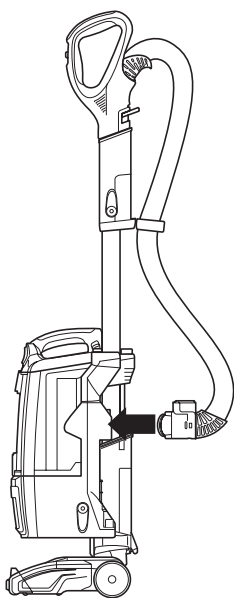
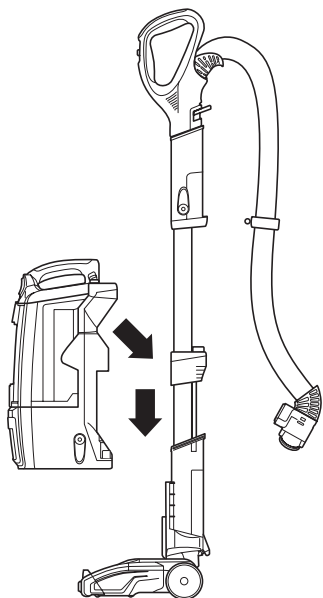

**STEP 3****STEP 4****STEP 5**

- 3** Place pod onto wand and slide down to connect.      **4** Connect hose into back of pod until you hear a click.      **5** Store included accessories on the accessory posts on the pod.

# USING YOUR VACUUM IN UPRIGHT MODE

**⚠ WARNING: DO NOT** use to vacuum up drywall dust, fireplace ash, or embers. **DO NOT** use as an attachment to power tools for dust collection.

## WHAT DOES THE BRUSHROLL INDICATOR LIGHT MEAN?

### **Solid Green**

The brushrolls are on and working as they should.

### **Solid Red**

There is a jam in the brushroll and/or soft roller area. Turn your vacuum off and remove any blockages.

### **Flashing Red\***

The motorized floor nozzle is overheating. Turn your vacuum off and wait for it to cool down.

### **No Light**

The brushrolls are off because the vacuum is off.

\*See Troubleshooting section for further instructions.

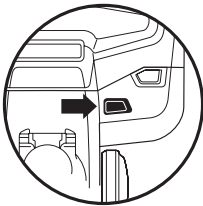

## STEP 1

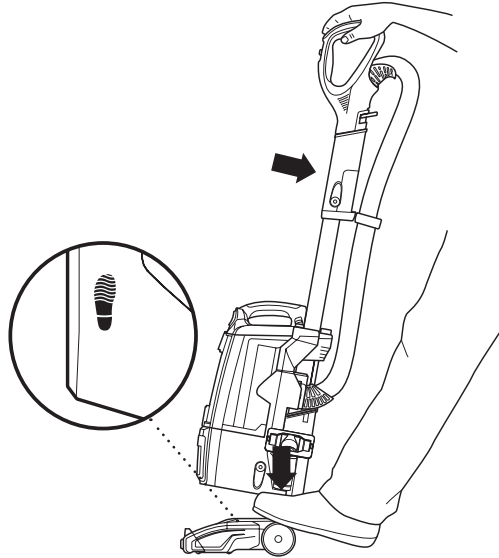

- 1** Plug power cord into outlet. Place foot on floor nozzle and tilt handle back.

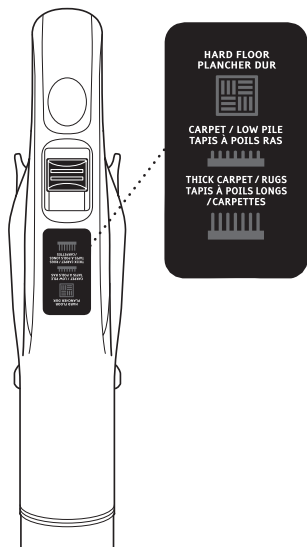
**STEP 2**

- 2** Choose the appropriate setting.

### Thick Carpet & Area Rug Cleaning

Set floor selector to **Thick Carpet/Rugs**.

### Carpet & Low Pile Cleaning

Set floor selector to Carpet/Low Pile. Increases the speed of your brushrolls and can be used to help remove stuck-on dust and debris.

### Hard Floor Cleaning

Set floor selector to Hard Floor.

**NOTE:** For deep cleaning per ASTM F 608 (embedded dirt in carpets) please set to Carpet/Low Pile.

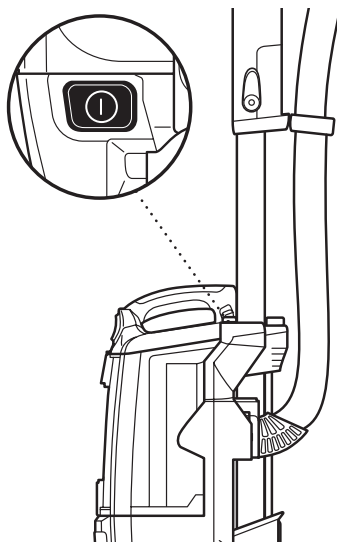
**STEP 3**

- 3** Press power button to turn vacuum on to start cleaning. Please note the brushrolls will not spin unless the wand is reclined.

# USING YOUR VACUUM IN ABOVE-FLOOR MODE

---

## STEP 1

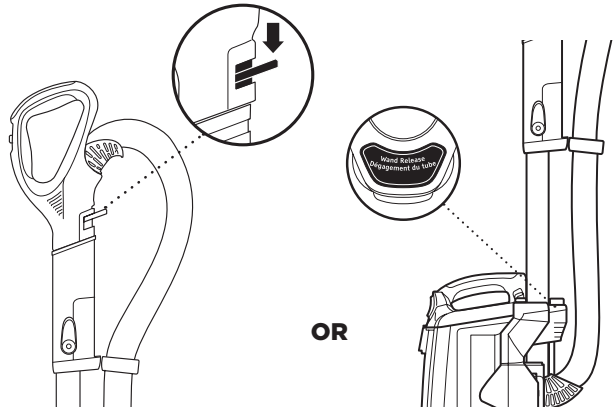

- 1** Press the Handle Release **OR** Press the Wand Release button when you need to clean within short reach. button when you need to clean with a longer reach.

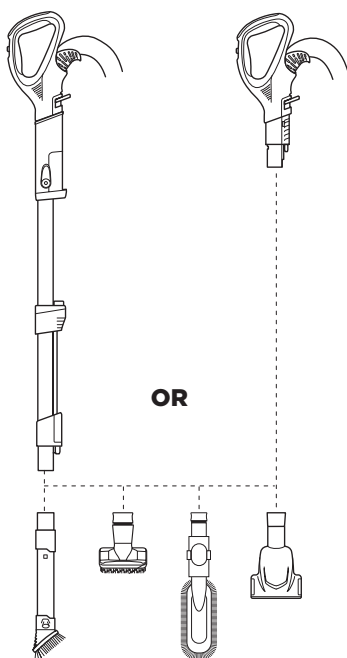
**STEP 2**

- 2** Insert desired tool directly onto wand or handle.

# USING YOUR VACUUM IN POWERED LIFT-AWAY™ MODE

**⚠ WARNING: Ensure solid footing when using in Lift-Away™ mode.**

Using when you don't have stable footing may result in personal injury.

## WHAT IS POWERED LIFT-AWAY?

Our Powered Lift-Away feature allows you to remove the pod from the nozzle while maintaining the same power you have in upright mode. This is great for cleaning stairs, under furniture, and in other tight spaces.

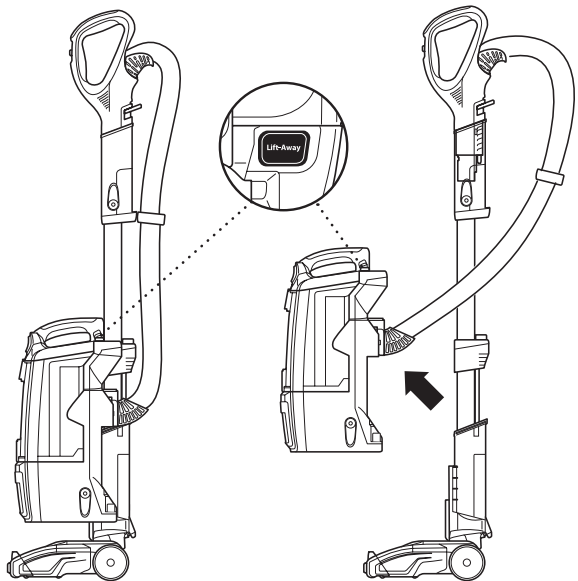

## POWERED LIFT-AWAY CLEANING

- 1 Press Lift-Away button to lift pod off floor nozzle. You are now ready to clean those hard-to-reach places.

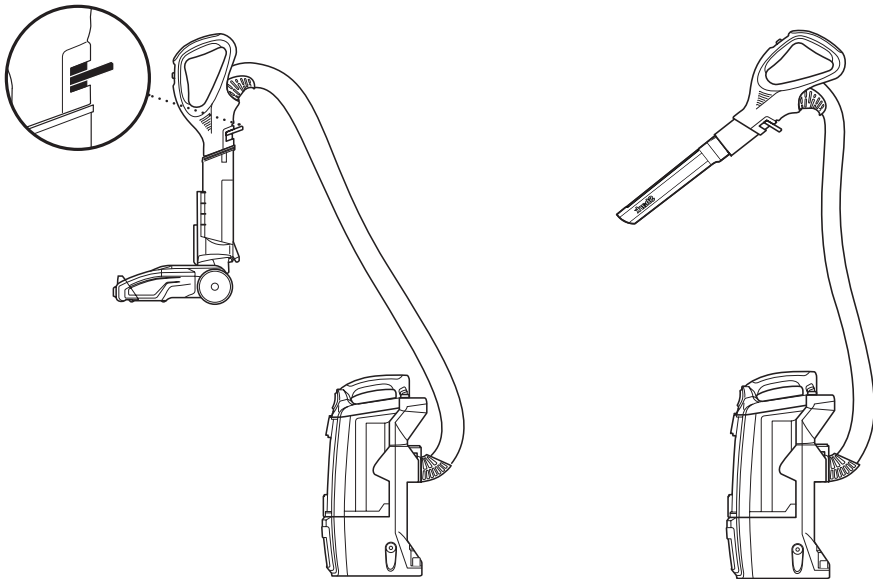

### LIFT-AWAY<sup>®</sup> CLEANING

- 1** Attach desired accessory directly into handle. You can also attach the accessory to the wand for extended reach.
- 2** For a convenient way to clean stairs, insert handle into motorized floor nozzle.

# USING YOUR CADDY

If your vacuum comes with a caddy, use these instructions.

**To purchase a caddy, visit [sharkaccessories.com](http://sharkaccessories.com)**

 **TIP:** Use the posts on the caddy to store additional cleaning accessories.

 **TIP:** You can store the nozzle on the back of the caddy.

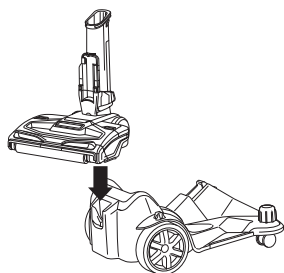

 **TIP:** There is a cord clip on the caddy to help with cord management.

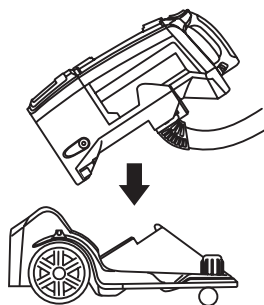
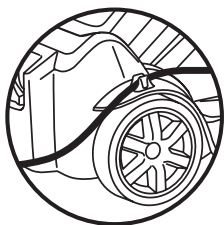

- 1 From Lift-Away™ mode, place pod onto caddy.



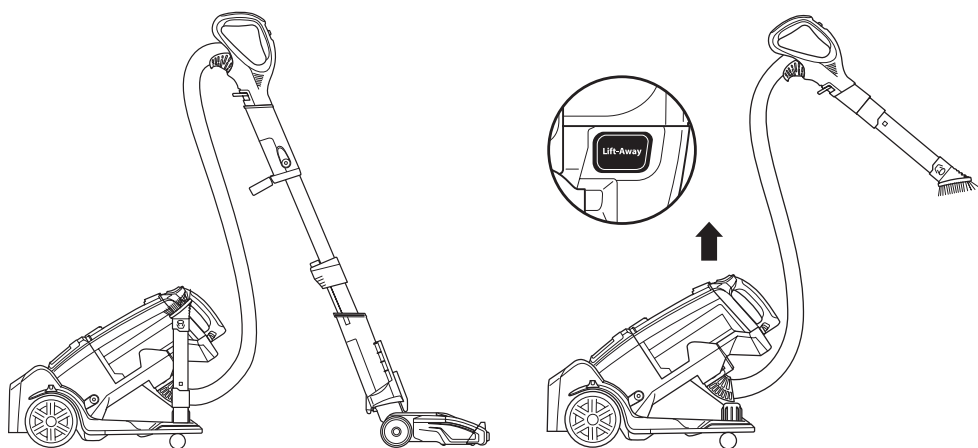

- 2** Cleaning in Powered Lift-Away™ mode allows you to still use the motorized floor nozzle.
- 3** To clean above-floor areas, press the Wand Release or Handle Release button. Lift up and attach preferred accessory.

### **REMOVING POD FROM CADDY**

When you are done cleaning with your caddy, press Lift-Away button and lift pod up.

# COMPATIBLE ACCESSORIES

---

There are a variety of accessories that are compatible with this vacuum series.

The top flap of your box shows the select accessories that are included with your model.

**To purchase additional accessories, visit [sharkaccessories.com](http://sharkaccessories.com).**

## **A Mini Motorized Brush**

Picks up pet hair and loose debris, and powerfully deep cleans dander out of upholstery and other surfaces.

## **C Multi-Angle Dusting Brush**

Multiple positions for cleaning shelves, blinds, walls, and ceiling fans. Adjust the angle of the brush to the desired cleaning surface.

## **E Caddy**

Transforms your upright vacuum into a canister vacuum, giving you the freedom to roll the pod along while keeping cleaning tools close by.

## **G 18" Flexi Crevice Tool**

Extend and flex to access corners, baseboards, tight spaces or ceilings. The rubberized tip prevents scratches on surfaces.

## **B Pet Power Brush**

Designed to remove pet hair and ground-in dirt from carpeted stairs and upholstery.

## **D Duster Crevice**

Two cleaning tools in one—the crevice tool gives you extended cleaning reach for small spaces, while the soft dusting brush cleans a multitude of surfaces.

## **F Pet Multi-Tool**

Two tools for cleaning tough pet messes: first, a stiff bristle brush for cleaning stuck-on debris. Then remove the bristles to reveal an upholstery tool for removing stubborn pet hair.

## **H Under Appliance Wand**

Clean under and behind large appliances and furniture. The extension piece can be removed and flipped over to clean the underside of appliances.

**A**

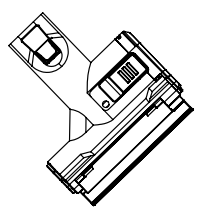

**B**



**C**



**D**

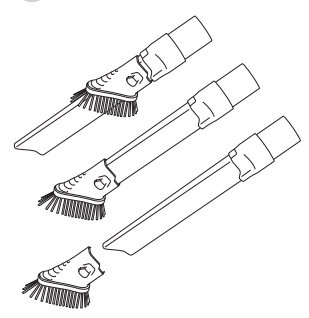

**E**

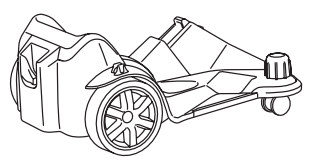

**F**

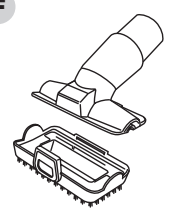

**G**

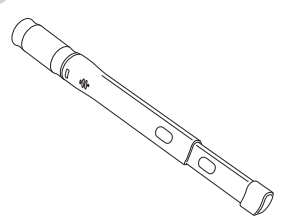

**H**

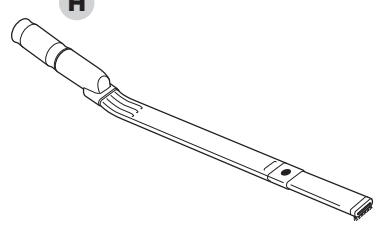

# MAINTENANCE

To keep your vacuum's suction power optimal, follow these instructions. Make sure unit is off and cord is unplugged.

.....

**⚠ WARNING:** To reduce the risk of shock and unintended operation, turn power off and unplug unit before servicing.

**⚠** Hand wash with water only to prevent damage from cleaning chemicals. Allow ALL filters to dry completely before replacing in the vacuum to prevent liquid from being drawn into electric parts.

**★ IMPORTANT:** Do not use soap when cleaning the HEPA filter.

.....

## RECOMMENDED FILTER CLEANING SCHEDULE:

### Pre-Motor Filter Kit

(Foam & Felt)  
XFF680  
Clean every 3 months.

### Post-Motor Filter

(HEPA)  
XHF680  
Clean once a year.

## STEP 1

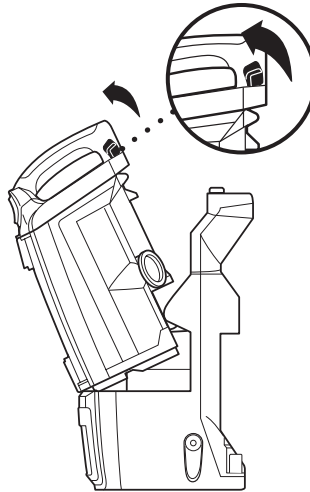

## STEP 2

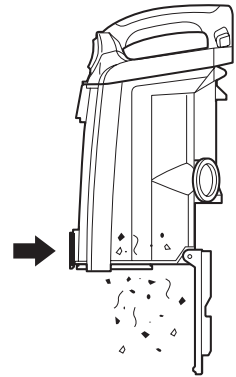

## EMPTYING THE DUST CUP

- 1** Pull up on dust-cup release latch and lift dust cup off pod.
- 2** Hold dust cup over a trash bin and press the latch on the bottom of the dust cup to empty it.

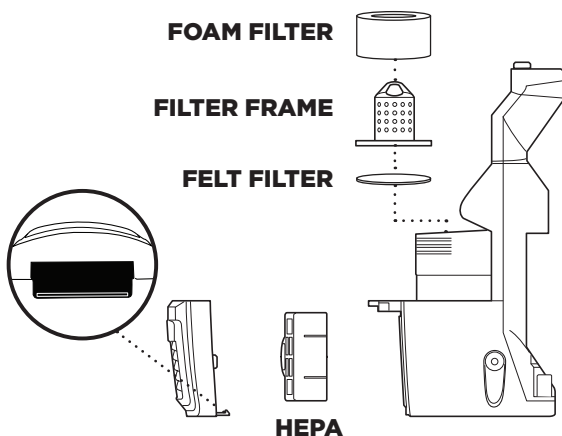
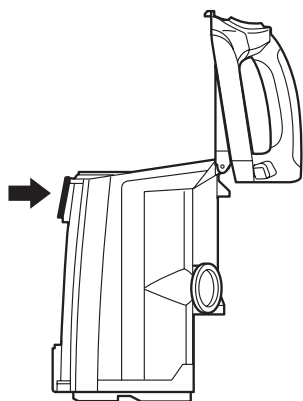
**STEP 3****CLEANING THE FILTERS**

**3** Press the release latch on top of dust cup to access dust screen and remove built-up debris as required.

**1 Pre-Motor (foam and felt):**

With the dust cup removed, take out the foam and felt filters, and rinse with water. Tap loose dirt off filters between washes as needed.

**2 Post-Motor (HEPA):**

To access the HEPA filter, reach under the grill, press the button, and pull the grill away from the vacuum. Remove and rinse the HEPA filter.

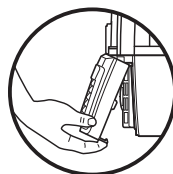

# MAINTENANCE - CONT.

**⚠ WARNING:** To reduce the risk of shock and unintended operation, turn power off and unplug unit before servicing.

**💡 TIP:** You can also check for blockages in the hose and tubes. Just remove the floor nozzle, dust cup, and hose and shine a flashlight in the openings.

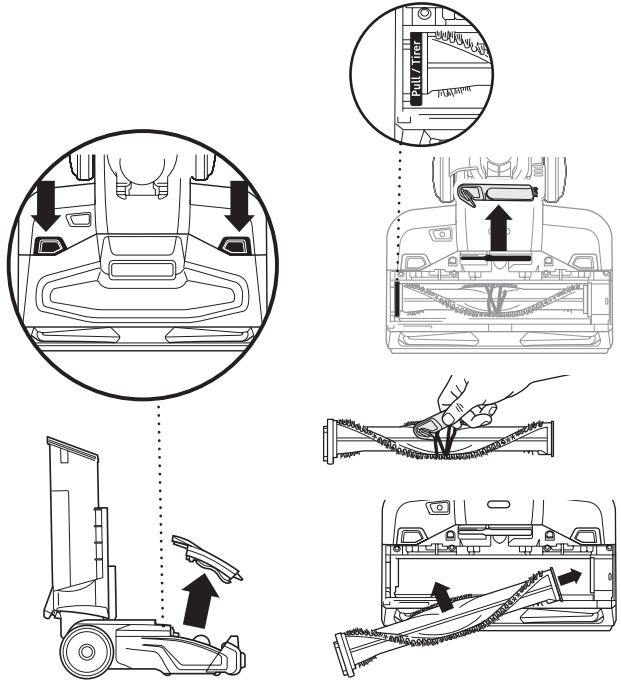

## CLEANING THE BRUSHROLL

- 1** Press down on the two buttons on the floor nozzle to pop up the brushroll garage lid.
- 2** Lift the brushroll out by the tab on the left side. To remove any string, hair or debris that may be wrapped around the brushroll, use the onboard hair removal tool. The tool is located in a compartment on the nozzle, above the brushroll.
- 3** To reinstall the brushroll, return it to the brushroll garage. Press down on the brushroll garage lid until it clicks into place.

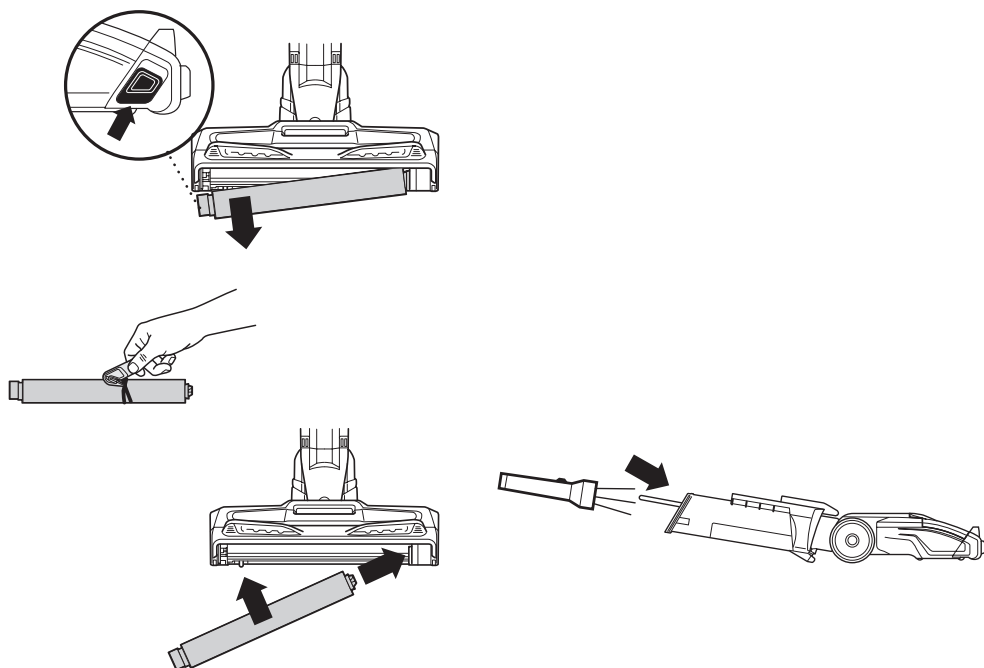

## SOFT ROLLER

- 1** Slide the Soft Roller access button up to remove the Soft Roller.
- 2** Use the onboard hair removal tool to remove any string, carpet fibers or hair that may be wrapped around the Soft Roller. The tool is located in a compartment on the nozzle, above the brushroll. You can also tap loose debris off the Soft Roller, or wipe it clean with a dry towel. If you see any fibers or hair buildup in the teeth behind the Soft Roller, take a dry towel and wipe it away.
- 3** Wash the Soft Roller as needed. Use only water, and let air-dry completely for at least 24 hours.

- 4** Reinsert the Soft Roller by sliding it into the front of the nozzle until it clicks into place.

## CHECKING THE NOZZLE FOR BLOCKAGES

- 1** Tilt neck of nozzle back to straighten the airway. To clear a blockage, insert a long object such as a wooden spoon into the nozzle connector.

# TROUBLESHOOTING GUIDE

---

**⚠ WARNING: To reduce the risk of shock and unintended operation, turn power off and unplug unit before servicing.**

## **Vacuum is not picking up debris. No suction or light suction.**

**(Refer to Maintenance section for more information.)**

- Check filters to see if they need cleaning. Follow instructions for rinsing and drying the filters before reinserting in the vacuum.
- Dust cup may be full; empty dust cup.
- Check hose, hose connections, nozzle, and accessories for blockages; clear blockages if required.
- Remove any string, carpet fibers, or hair that may be wrapped around the brushrolls.

## **Vacuum lifts area rugs.**

- Turn off unit to disengage the brushrolls. Move switch to Hard Floor setting to turn on the slow brushrolls, which is optimal for bare floors and area rugs.
- Suction is powerful. Take care when vacuuming area rugs or rugs with delicately sewn edges.

## **Brushroll/Soft Roller does not spin.**

- If Brushroll Indicator Light on the floor nozzle turns red, the brushroll and/or Soft Roller have stopped spinning. Immediately turn off and unplug vacuum. Disconnect the nozzle and remove blockage, then reconnect and turn vacuum back on.
- With the power on, recline the handle, which will automatically turn on the brushrolls.

## **Vacuum turns off on its own or Brushroll Indicator Light flashes red.**

- This vacuum is equipped with a motor-protective thermostat. If your vacuum overheats, the thermostat will automatically turn the suction motor off. Perform the following steps to restart the thermostat:
  1. Turn vacuum off and unplug it.
  2. Empty dust cup and clean filters (see Maintenance section).
  3. Check for blockages in hose, accessories, and inlet openings.
  4. Allow unit to cool for a minimum of 45 minutes.
  5. Plug in vacuum and turn it on.
- If hose is not fully connected to the pod, it can cause a poor electrical connection and the hose can come loose, turning the vacuum off.
  1. Turn vacuum off and unplug it.
  2. Empty dust cup and clean filters.
  3. Check for blockages in hose, accessories, and inlet openings.
  4. Remove cord from cord hook so hose latch can be seen and engaged.
  5. Ensure you hear an audible click at all connection points:
    - a. Where hose meets back of pod (may require additional force; pull on hose to ensure latch is fully engaged)
    - b. Where wand plugs into floor nozzle
    - c. Where handle plugs into wand
  6. Plug in vacuum and turn it on.

Note: If vacuum still does not start, contact Customer Service at 1-800-798-7398.



# Shark | NINJA SEVEN (7) YEAR LIMITED WARRANTY

The 7-Year Limited Warranty applies to purchases made from authorized retailers of **SharkNinja Operating LLC**. Warranty coverage applies to the original owner and to the original product only and is not transferable.

SharkNinja warrants that the unit shall be free from defects in material and workmanship for a period of 7 years from the date of purchase when it is used under normal household conditions and maintained according to the requirements outlined in this instruction manual, subject to the following conditions and exclusions.

## What is covered in my warranty?

1. The original unit and/or non-wearable components deemed defective, in SharkNinja's sole discretion, will be repaired or replaced for up to 7 years from the original purchase date.
2. In the rare event that a replacement unit is issued, the warranty coverage ends six months following the receipt date of the replacement unit or the remainder of the existing warranty, whichever is greater. If the unit is replaced, SharkNinja reserves the right to replace the unit with one of equal or greater value.

## What is not covered in my warranty?

Our Customer Care/Product Specialists are available to provide all the warranty service options available to you, including the possibility of upgrading to our VIP Warranty Service Options for select product categories.

1. Normal wear and tear of wearable parts such as foam filters, HEPA filters, pads etc., which require regular maintenance and/or replacement to ensure the proper functioning of your unit are not covered by this warranty.
2. Any unit that has been tampered with or used for commercial purposes.
3. SharkNinja will cover the cost for the customer to send in the unit to us for repair or replacement. A fee of \$19.95 for return shipping costs will be charged at the time of return shipment of the repaired or replacement unit.
4. Damage caused by misuse, abuse, or negligent handling, or damage due to mishandling in transit.
5. Consequential and incidental damages.
6. Defects caused by or resulting from damages from shipping or from repairs, service, or alteration to the product or any of its parts which have been performed by a repair person not authorized by SharkNinja.
7. Products purchased, used or operated outside of North America.

## Problems with your unit/How to get service

If your appliance fails to operate properly while in use under normal household conditions within the warranty period, visit [sharkclean.com](http://sharkclean.com) for product care/maintenance self-help. Our customer care and product specialists are also available at 1-800-798-7398 to assist with product support and warranty service options.

## How to initiate a warranty claim

You can call 1-800-798-7398 to have a customer care specialist assist you. Please note you must call 1-800-798-7398 to initiate a warranty claim. Return and Packing Instruction information will be provided at that time.

For Customer Care hours, visit [sharkclean.com](http://sharkclean.com)

Replacement parts are available for purchase at [sharkclean.com](http://sharkclean.com). For more information on what are classified as wearable and non-wearable parts, please visit [sharkwarranty.com](http://sharkwarranty.com).

This warranty gives you specific legal rights, and you also may have other rights that vary from state to state or province to province.

Some states or provinces do not permit the exclusion or limitation of incidental or consequential damages, so the above may not apply to you.

# Nous vous REMERCIONS

d'avoir fait l'achat de l'aspirateur Shark<sup>MD</sup> Lift-Away Speed<sup>MC</sup> Propulsé avec DuoClean<sup>MC</sup>



**CONSEIL :** Le numéro de modèle et le numéro de série sont indiqués sur l'étiquette de code QR, qui est située à l'arrière de l'appareil, derrière le récipient à poussière.

## ENREGISTREZ VOTRE ACHAT



registryourshark.com



1 800 798-7398



Numérisez le code QR avec votre appareil mobile

## INDIQUEZ LES RENSEIGNEMENTS CI-DESSOUS

Numéro de modèle : \_\_\_\_\_

Numéro de série : \_\_\_\_\_

Date d'achat (conservez le reçu) : \_\_\_\_\_

Magasin où l'appareil a été acheté : \_\_\_\_\_

## CARACTÉRISTIQUES TECHNIQUES

Tension électrique : 120 V, 60 Hz

Watts : 1150 W

Ampères : 9,5 A

## VEUILLEZ LIRE LE PRÉSENT MODE D'EMPLOI SOIGNEUSEMENT ET LE CONSERVER À TITRE INFORMATIF.

Ce manuel d'instructions est conçu pour vous aider à acquérir une compréhension approfondie de votre nouveau Shark Lift-Away Speed Propulsé avec DuoClean.

Si vous avez des questions, veuillez communiquer avec le service à la clientèle au 1 800 798-7398.

# TABLE DES MATIÈRES

---

<b>Importantes consignes de sécurité</b> .....	<b>27</b>
<b>Apprendre à connaître votre aspirateur Shark<sup>MD</sup> Lift-Away Speed<sup>MC</sup> Propulsé avec DuoClean<sup>MC</sup></b> ....	<b>29</b>
<b>Assemblage de l'aspirateur</b> .....	<b>31</b>
<b>Utilisation de l'aspirateur en position verticale</b> .....	<b>33</b>
Qu'indiquent les voyants lumineux de la brosse rotative? ...	33
<b>Utilisation de l'aspirateur en mode Nettoyage au-dessus du sol</b> .....	<b>35</b>
<b>Utilisation de l'aspirateur en mode Lift-Away Propulsé</b> ....	<b>37</b>
Nettoyage en mode Powered Lift-Away .....	37
Nettoyage avec Lift-Away .....	38
<b>Utilisation du support</b> .....	<b>39</b>
<b>Accessoires compatibles</b> .....	<b>41</b>
<b>Entretien</b> .....	<b>43</b>
Vidange du récipient à poussière .....	43
Nettoyage des filtres .....	44
Nettoyage de la brosse rotative .....	45
Nettoyage de rouleau doux .....	45
Vérification d'obstructions dans la buse .....	45
<b>Guide de dépannage</b> .....	<b>47</b>
<b>Garantie</b> .....	<b>50</b>

# IMPORTANTES CONSIGNES DE SÉCURITÉ

POUR UN USAGE DOMESTIQUE SEULEMENT •

VEUILLEZ LIRE ATTENTIVEMENT LES INSTRUCTIONS AVANT D'UTILISER L'APPAREIL

## ⚠ AVERTISSEMENT

**Afin de réduire les risques de blessures, d'incendie, de décharges électriques et de dommages matériels causés par une mauvaise utilisation de l'appareil, veuillez suivre attentivement les instructions ci-dessous. Cet appareil comporte des raccordements électriques et des pièces amovibles pouvant exposer l'utilisateur à certains risques.**

### **LA BUSE ÉLECTRIQUE, LE TUBE, LE BOYAU ET LA POIGNÉE CONTIENNENT DES RACCORDEMENTS ÉLECTRIQUES :**

- Aucune de ces pièces **NE PEUT ÊTRE RÉPARÉE**.
- **NE passez** l'aspirateur sur AUCUN liquide.
- **N'IMMERGEZ PAS** l'aspirateur dans l'eau.
- **N'UTILISEZ PAS** cet aspirateur si la poignée, le tube ou le boyau sont endommagés, coupés ou perforés.
- Évitez de ramasser des objets tranchants.
- **Mettez TOUJOURS** l'aspirateur hors tension avant d'attacher ou de détacher le boyau ou la buse motorisée.

---

### **Lors de l'utilisation d'un appareil électrique, des précautions de base doivent toujours être suivies, y compris les suivantes :**

- 1** Inspectez le cordon d'alimentation et la fiche pour déceler d'éventuels dommages. **N'UTILISEZ PAS** l'aspirateur si le cordon d'alimentation ou la fiche est endommagé. Fermez toutes les commandes avant de brancher ou de débrancher l'aspirateur. Rangez l'aspirateur en prenant soin d'enrouler le cordon d'alimentation autour des deux crochets à cordon.
- 2** **N'UTILISEZ PAS** l'appareil à l'extérieur ni sur des surfaces humides. Utilisez l'appareil uniquement sur des surfaces sèches.
- 3** Débranchez l'appareil de sa source d'alimentation lorsqu'il n'est pas utilisé, et avant d'entreprendre l'entretien.
- 4** Il se peut que la brosse se mette en mouvement de façon inattendue. Débranchez l'appareil avant le nettoyage ou l'entretien.

- 5** Si l'aspirateur ne fonctionne pas comme prévu, est tombé, a été endommagé, a été laissé à l'extérieur ou a été immergé dans l'eau, retournez-le à SharkNinja Operating LLC aux fins d'examen, de réparation ou d'ajustement.
- 6** **N'UTILISEZ PAS** le cordon d'alimentation comme poignée, pour porter ou pour tirer l'aspirateur.
- 7** **NE DÉBRANCHEZ PAS** l'appareil en tirant sur le cordon d'alimentation. Agrippez la fiche et **NON** le cordon.
- 8** **NE MANIPULEZ PAS** la fiche ou l'aspirateur avec les mains mouillées.
- 9** **NE PASSEZ PAS** l'aspirateur par-dessus le cordon d'alimentation; ne fermez pas une porte sur le cordon et ne le tirez pas sur des coins pointus.
- 10** L'utilisation d'une rallonge **N'EST PAS RECOMMANDÉE**.
- 11** **NE LAISSEZ PAS** l'aspirateur branché sans surveillance.
- 12** Gardez le cordon d'alimentation loin des surfaces chaudes.

### **EMPLOI GÉNÉRAL**

- 13** Utilisez cet appareil uniquement aux fins décrites dans le présent manuel.
- 14** Gardez votre lieu de travail bien éclairé.
- 15** Gardez l'aspirateur en mouvement sur le tapis en tout temps afin d'éviter d'endommager les fibres du tapis.
- 16** **NE PLACEZ PAS** l'aspirateur sur des surfaces instables comme des chaises ou des tables.
- 17** **N'INSÉREZ PAS** d'objets dans les ouvertures. **N'UTILISEZ PAS** l'appareil si une ouverture est obstruée. Veillez à ce que les ouvertures ne soient pas bloquées par de la poussière, de la peluche, des cheveux ou tout autre élément qui pourrait gêner la circulation de l'air.

**18 NE PERMETTEZ PAS** aux jeunes enfants d'utiliser l'appareil ou de s'en servir comme jouet. Une surveillance étroite est nécessaire lorsqu'un appareil est utilisé en présence d'enfants.

**19 N'UTILISEZ PAS** l'aspirateur sans que la brosse rotative, le rouleau doux, le récipient à poussière et tous les filtres soient en place.

### RÉCIPIENT À POUSSIÈRE, FILTRES ET ACCESSOIRES

Avant de mettre l'aspirateur en marche :

**20** Assurez-vous que les filtres sont entièrement secs après le nettoyage programmé. **N'UTILISEZ PAS** l'appareil sans récipient à poussière ou sans filtre.

**21** Assurez-vous que les accessoires sont exempts de toute obstruction.

**22** Utilisez les filtres et les accessoires de marque Shark®. L'utilisation de toute autre marque annulera la garantie.

### ACCESSOIRES POUR BOYAU

**23 N'UTILISEZ PAS** l'aspirateur si le débit d'air est restreint. Si la buse de plancher motorisée ou les conduits d'air deviennent obstrués, éteignez l'aspirateur et débranchez-le de la prise de courant. Retirez tout objet créant une obstruction avant de remettre l'aspirateur en marche.

**24** Tenez l'extrémité du boyau et les ouvertures pour accessoires loin de votre visage et de votre corps.

**25** Gardez vos cheveux, les vêtements amples, vos doigts et toute partie du corps à distance des ouvertures et des pièces mobiles.

**26** Utilisez les accessoires recommandés par le fabricant seulement.

### NETTOYAGE GÉNÉRAL

**27 N'ASPIREZ PAS** de gros objets.

**28 N'ASPIREZ PAS** de gros objets ou d'objets pointus comme du verre, des clous, des vis ou de la monnaie, lesquels pourraient endommager l'aspirateur.

**29 N'UTILISEZ PAS** l'aspirateur pour ramasser de la poussière de cloison sèche, des cendres de foyer ou de la braise.

**N'UTILISEZ PAS** l'aspirateur comme accessoire pour un outil électrique pour ramasser de la poussière.

**30 N'ASPIREZ PAS** d'objets fumants ou brûlants comme des braises chaudes, des bouts de cigarettes ou des allumettes.

**31 N'ASPIREZ PAS** de matières inflammables ou combustibles (p. ex. de l'essence à briquets, du carburant ou du kérosène) et n'utilisez pas l'aspirateur dans des endroits où ces produits peuvent être présents.

**32 N'ASPIREZ PAS** de substances toxiques (p. ex., de l'eau de Javel, de l'ammoniaque ou de déboucheurs).

**33 N'UTILISEZ PAS** l'appareil dans un espace clos où il y a présence de vapeurs provenant de la peinture, de diluant à peinture, de produits de traitement antimite, de poussière inflammable ou d'autres matières toxiques ou explosives.

**34 N'ASPIREZ PAS** de matières liquides.

**35 NE PLONGEZ PAS** l'appareil dans l'eau ou dans d'autres liquides.

**36** Redoublez de prudence lors du nettoyage des escaliers.

### FICHE POLARISÉE

Pour réduire le risque de décharges électriques, cet aspirateur est muni d'une fiche polarisée (une lame est plus large que l'autre). Comme précaution, cette fiche s'insère dans une prise polarisée dans un seul sens. Si la fiche ne s'insère pas entièrement dans la prise, inversez celle-ci. Si elle ne s'insère toujours pas, communiquez avec un électricien qualifié. **NE FORCEZ PAS** pour insérer la fiche dans la prise et ne tentez pas de la modifier pour qu'elle puisse entrer dans celle-ci.

## CONSERVEZ CES INSTRUCTIONS

# APPRENDRE À CONNAÎTRE VOTRE ASPIRATEUR SHARK<sup>MD</sup> LIFT-AWAY PROPULSÉ<sup>MC</sup> AVEC DUOCLEAN<sup>MC</sup>

---

## BIENVENUE!

Félicitations pour votre achat. Utilisez ce manuel d'instructions afin de connaître les caractéristiques remarquables de votre nouvel aspirateur. De l'assemblage à l'utilisation, en passant par l'entretien, vous trouverez tous les renseignements que vous cherchez ici.

## UNITÉ PRINCIPALE

- A** Sélecteur de surface
- B** Bouton d'alimentation
- C** Interrupteur d'alimentation
- D** Bouton de dégagement de la poignée
- E** Pince du tuyau
- F** Boyau
- G** Crochet de rangement supérieur
- H** Bouton Lift-Away
- I** Bouton de dégagement du tube
- J** Loquet de dégagement du récipient à poussière
- K** Réceptacle Lift-Away
- L** Tube
- M** Languettes de vidage du récipient à poussière
- N** Crochet d'enroulement du bas
- O** Buse de plancher motorisée
- P** Témoin lumineux de la brosse rotative
- Q** Phares
- R** Boîtier de la brosse rotative
- S** Rouleau doux

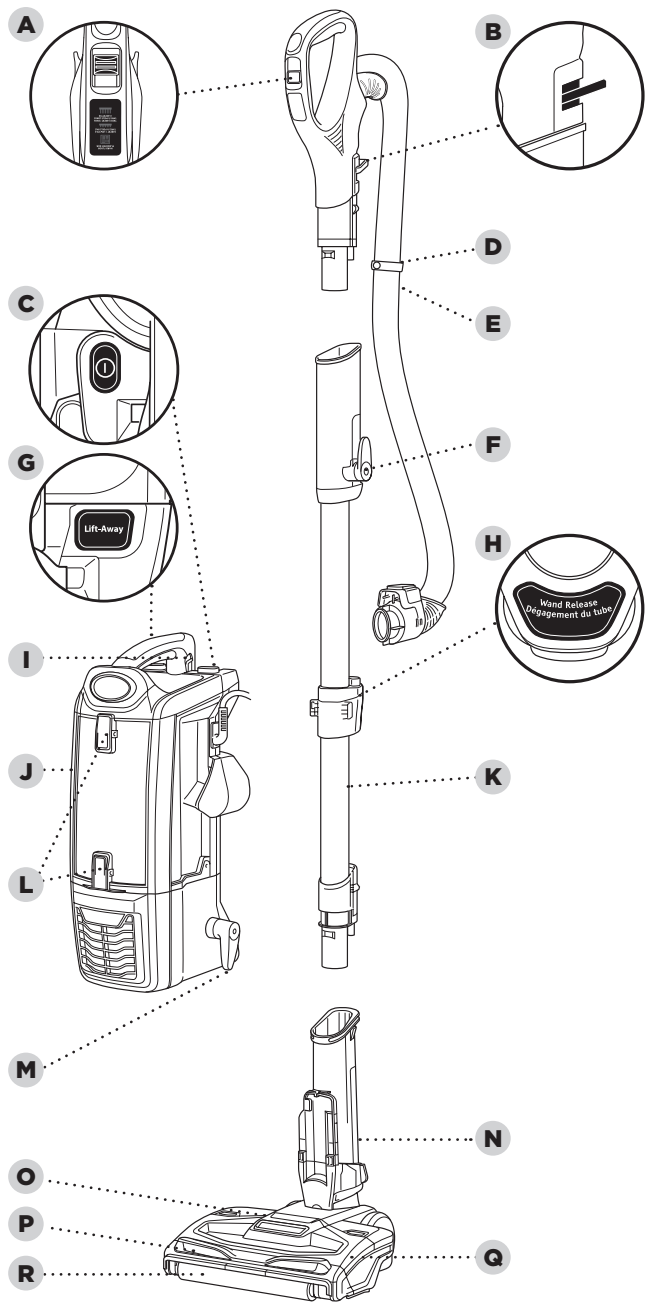

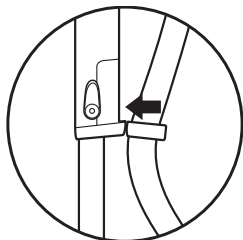

# ASSEMBLAGE DE L'ASPIRATEUR

-  **CONSEIL :** Glissez la pince du boyau à l'arrière du tube pour plus de commodité.

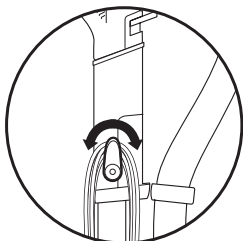

-  **CONSEIL :** Pour accéder rapidement au cordon, faites pivoter vers le bas le crochet du haut et retirez le cordon.



-  **CONSEIL :** Utilisez la pince à cordon située sur le côté du tube pour maintenir le cordon en place pendant que vous passez l'aspirateur.

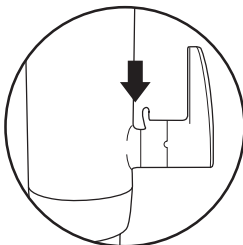

## ÉTAPE 1

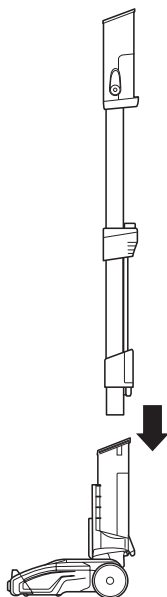

- 1** Placez la buse pour plancher sur le sol et insérez le tube à l'intérieur, de manière à entendre un déclic indiquant qu'il est bien en place.

## ÉTAPE 2

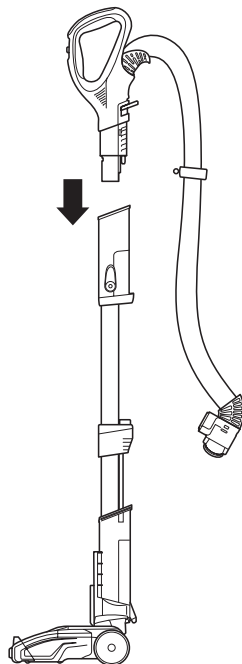

- 2** Insérez la poignée dans le tube, de manière à entendre un déclic indiquant qu'elle est bien en place.



## ÉTAPE 3

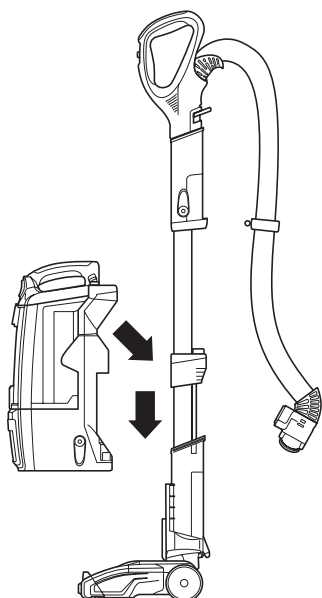

## ÉTAPE 4

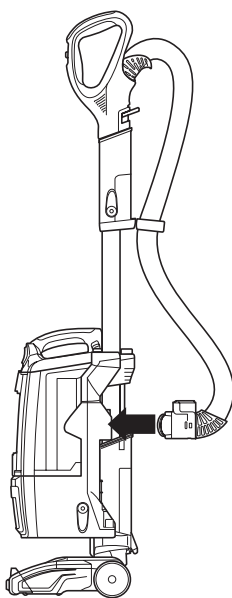

## ÉTAPE 5

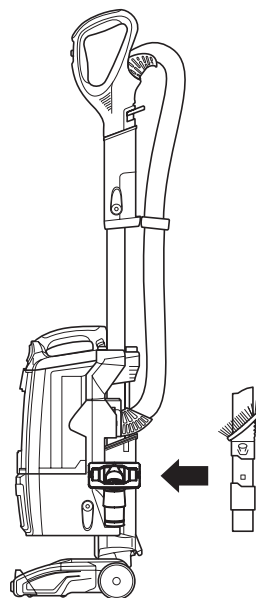

- 3** Faites glisser le réceptacle sur le tube afin de raccorder ceux-ci.
- 4** Fixez le tuyau à l'arrière du réceptacle jusqu'à ce que vous entendiez un clic.
- 5** Rangez les accessoires inclus sur les supports d'accessoires sur le réceptacle.

# UTILISATION DE L'ASPIRATEUR EN POSITION VERTICALE

**⚠ AVERTISSEMENT :**  
N'utilisez PAS l'aspirateur pour ramasser de la poussière de cloison sèche, des cendres de foyer ou de la braise. N'utilisez PAS l'aspirateur comme accessoire pour un outil électrique pour ramasser de la poussière.

## QU'INDIQUENT LES VOYANTS LUMINEUX DE LA BROsse ROTATIVE?

### Vert fixe

Les brosses rotatives sont en marche et fonctionnent comme elles se doivent.

### Rouge fixe

Une obstruction a été détectée dans la zone de la brosse rotative ou du rouleau doux. Éteignez l'aspirateur et retirez l'élément qui cause l'obstruction.

### Voyant rouge clignotant\*

La buse de plancher motorisée surchauffe. Éteignez l'aspirateur et laissez-la refroidir.

### Aucune lumière

Les brosses rotatives sont inactives parce que l'aspirateur est éteint.

\*Consultez la section de dépannage pour obtenir des instructions supplémentaires.

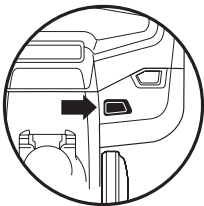

## ÉTAPE 1

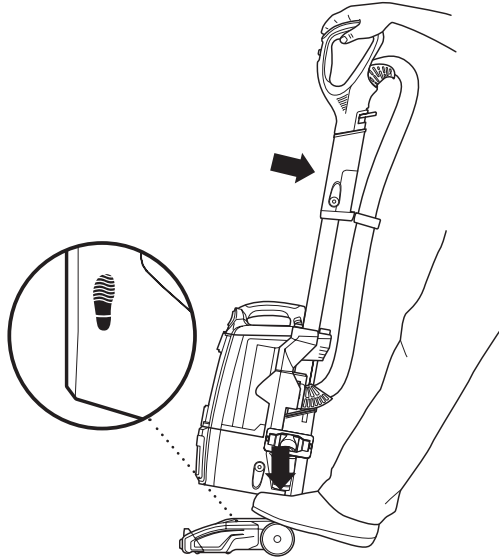

- 1 Branchez le cordon d'alimentation dans la prise. Placez le pied sur la buse de plancher et inclinez la poignée vers l'arrière.

## ÉTAPE 2

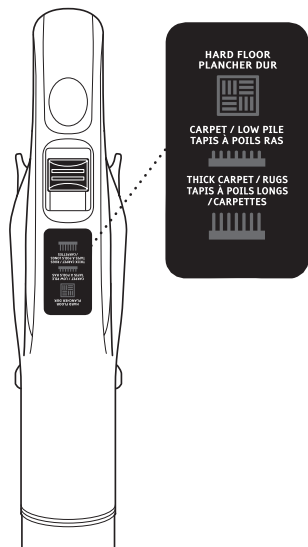

- 2 Choisissez le réglage adéquat.

### Nettoyage de tapis épais et de carpettes

Réglez le sélecteur de plancher pour les **TAPIS À POILS LONGS/CARPETTES**.

### Nettoyage des carpettes et des tapis à poils courts

Réglez le sélecteur de plancher pour les **TAPIS À POILS RAS**. Cela accélère la vitesse des brosses rotatives et aide à retirer la poussière et les débris collés.

## ÉTAPE 3

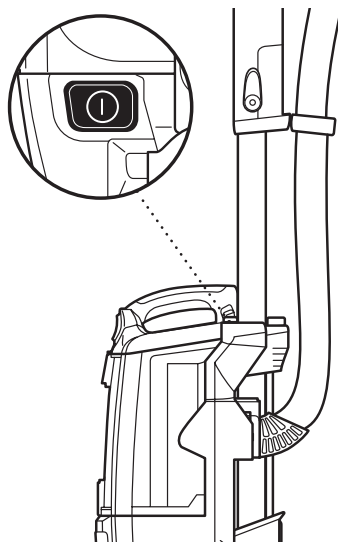

### Nettoyage de planchers à surface dure

Réglez le sélecteur de plancher pour les **PLANCHERS DUR**.

**REMARQUE :** Pour un nettoyage en profondeur selon la norme ASTM F 608 (élimination des saletés incrustées dans les tapis), sélectionnez le réglage pour les **TAPIS À POILS RAS**.

- 3 Pour commencer à nettoyer, appuyez sur le bouton de mise en marche pour faire fonctionner l'aspirateur pour commencer à nettoyer. Veuillez noter que la brosse rotative est activée uniquement lorsque l'aspirateur est incliné vers l'arrière.

# UTILISATION DE L'ASPIRATEUR EN MODE NETTOYAGE AU-DESSUS DU SOL

## ÉTAPE 1

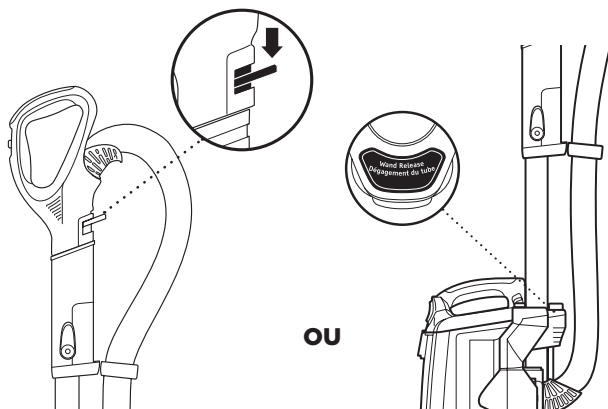

**1** Pour nettoyer des surfaces surélevées avec la poignée, détachez-la du tube en appuyant sur le bouton de dégagement de la poignée.

**OU** Pour bénéficier d'une plus grande portée, détachez le tube de la buse pour plancher en appuyant sur le bouton de dégagement du tube.

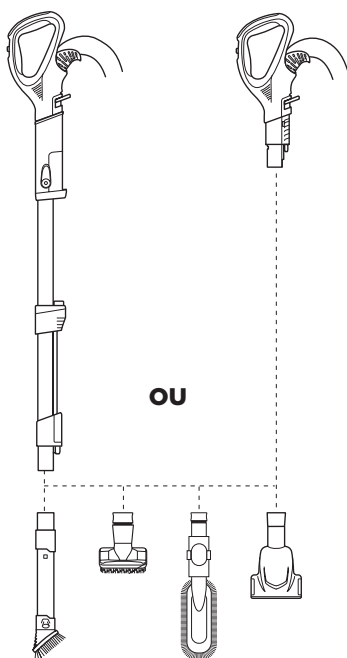
**ÉTAPE 2**

- 2** Fixez directement l'accessoire de nettoyage désiré au manche ou à la poignée.

# UTILISATION DE L'ASPIRATEUR EN MODE LIFT-AWAY<sup>MC</sup> PROPULSÉ

**⚠ AVERTISSEMENT :**  
Assurez-vous de vous tenir sur une surface stable lorsque vous utilisez le mode Lift-Away. L'utilisation de l'aspirateur sur une surface instable pourrait entraîner des blessures corporelles.

## EN QUOI CONSISTE LE MODE LIFT-AWAY AVEC COURANT?

Notre accessoire **Lift-Away Propulsé** vous permet de retirer le réceptacle de la buse, en maintenant la même puissance qu'en position verticale. Il est parfait pour nettoyer les escaliers, sous les meubles et dans d'autres espaces restreints.

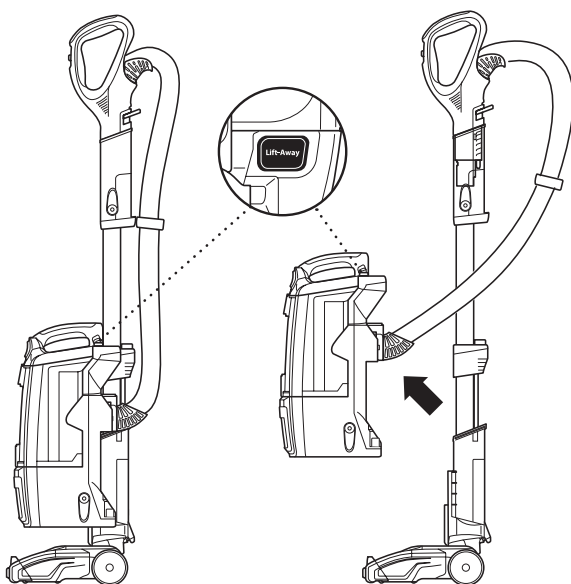

## NETTOYAGE EN MODE LIFT-AWAY PROPULSÉ

- 1 Appuyez sur le bouton Lift-Away pour détacher le réceptacle de la buse de plancher. Vous êtes maintenant prêt à nettoyer les espaces difficiles à atteindre.

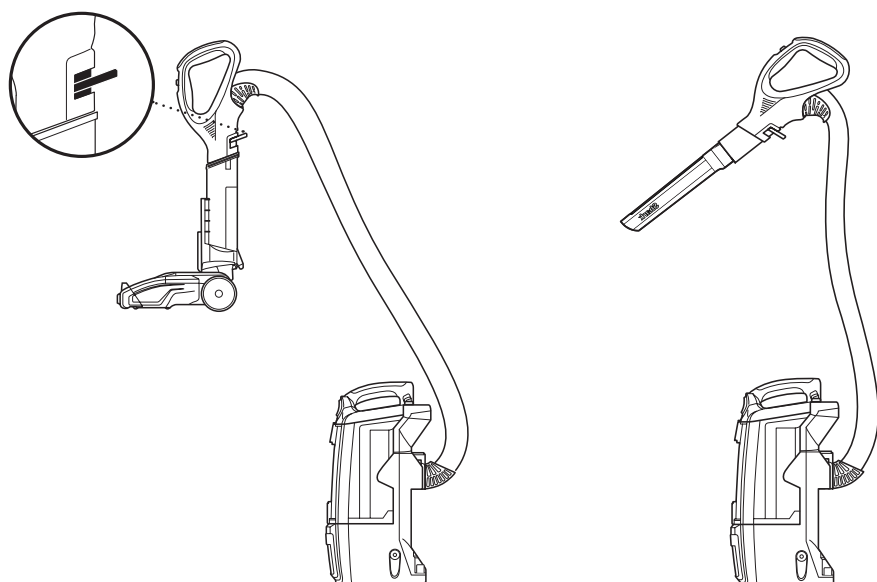

**2** Pour une façon pratique de nettoyer les escaliers, insérez la poignée dans la buse de plancher motorisée.

### NETTOYAGE EN MODE LIFT-AWAY<sup>MC</sup>

**1** Insérez l'accessoire désiré directement dans la poignée. Vous pouvez également fixer l'accessoire au tube pour bénéficier d'une plus grande portée.

# UTILISATION DU SUPPORT

Si votre aspirateur vient avec un support, veuillez suivre les instructions ci-dessous.

**Pour acheter un support, visitez [sharkaccessories.com](http://sharkaccessories.com)**

---

 **CONSEIL :** Utilisez les poteaux sur le support pour ranger les autres accessoires de nettoyage.

 **CONSEIL :** Vous pouvez ranger la buse à l'arrière du support.

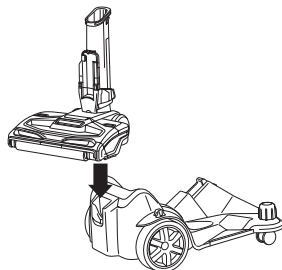

 **CONSEIL :** Le support est muni d'une pince à cordon pour aider à ranger celui-ci.

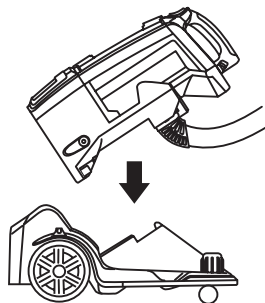
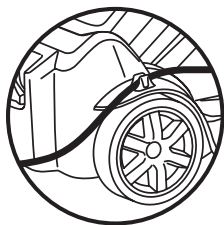

- 1 En mode Lift-Away<sup>MC</sup>, placez le réceptacle sur le support.



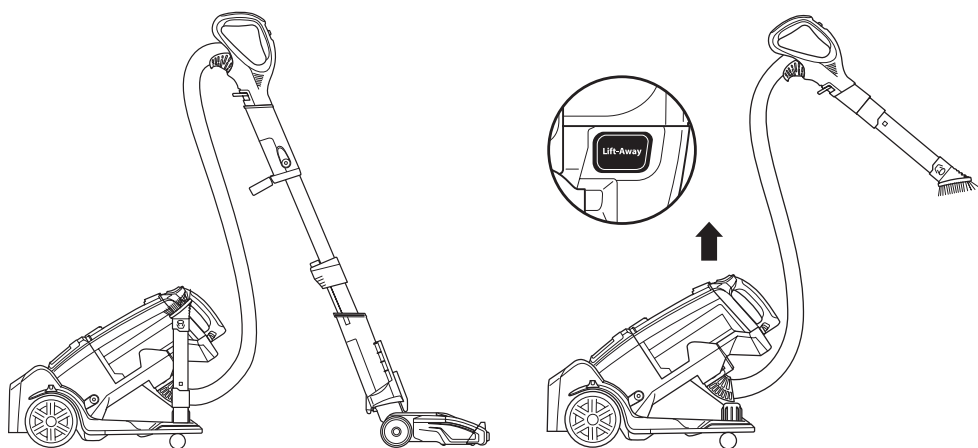

- 2** Le nettoyage en mode Lift-Away<sup>MC</sup> Propulsé vous permet de continuer d'utiliser la buse de plancher motorisée.
- 3** Pour nettoyer des surfaces surélevées, utilisez le tube ou la poignée en y fixant un accessoire. Appuyez sur le bouton de dégagement du tube ou de la poignée, et fixez-y votre accessoire préféré.

### **POUR RETIRER LE RÉCEPTACLE DU SUPPORT**

Lorsque vous avez terminé le nettoyage avec le support, appuyez sur le bouton «Lift-Away» et détachez le réceptacle.

# ACCESSOIRES COMPATIBLES

Plusieurs accessoires sont compatibles avec cet aspirateur.

Le rabat de la boîte présente les accessoires inclus avec ce modèle.

**Pour acheter d'autres accessoires, visitez [sharkaccessories.com](http://sharkaccessories.com).**

## **A Minibrosse motorisée**

Enlève les poils d'animaux, les débris et nettoie en profondeur et avec puissance, pour retirer les phanères des meubles et d'autres surfaces.

## **C Brosse à épousseter à angles multiples**

Cinq positions pour nettoyer les étagères, les stores, les murs et les ventilateurs de plafond. Réglez l'angle de la brosse selon la surface à nettoyer.

## **E Support**

Transforme votre Rotator® en aspirateur-traîneau, ce qui vous donne la liberté de faire rouler le réceptacle, tout en gardant vos outils de nettoyage à portée de la main.

## **G Suceur plat flexible de 46 cm (18 po)**

Allongez et repliez cet accessoire pour atteindre les coins, les plinthes, les espaces restreints ou les plafonds. La pointe en caoutchouc empêche d'égratigner les surfaces.

## **B Brosse motorisée pour les poils d'animaux**

Conçue pour enlever les poils d'animaux et la saleté incrustée sur les marches recouvertes de tapis et les meubles en tissu.

## **D Brosse à épousseter/suceur plat**

Deux outils de nettoyage en un; le suceur plat vous permet de mieux atteindre des espaces restreints, tandis que la brosse à épousseter peut nettoyer une multitude de surfaces.

## **F Accessoire polyvalent pour les poils d'animaux de compagnie**

Deux outils pour nettoyer les dégâts des animaux de compagnie : tout d'abord, une brosse aux soies douces pour nettoyer les débris tenaces. Puis, retirez les soies pour révéler un outil pour les meubles en tissu qui vous permettra d'éliminer les poils d'animaux difficiles à retirer.

## **H Tube d'extension pour l'espace sous les appareils électroménagers**

Nettoyez sous et derrière les gros appareils ménagers et les meubles. L'outil de rallonge peut être retiré et retourné pour nettoyer en dessous des appareils électroménagers.

**A**

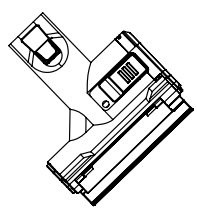

**B**

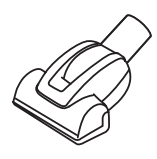

**C**



**D**

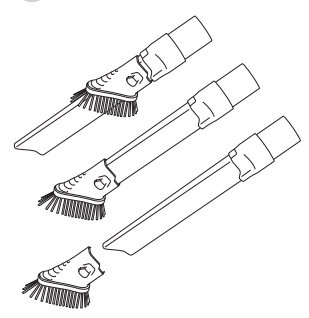

**E**

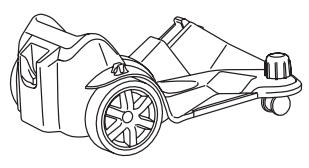

**F**

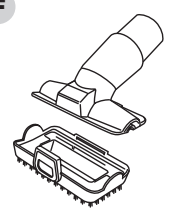

**G**

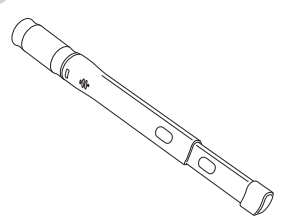

**H**

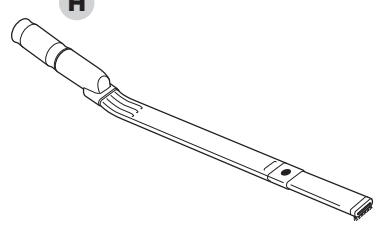

# ENTRETIEN

Pour conserver la puissance d'aspiration optimale de votre aspirateur, suivez les instructions ci-dessous.

Assurez-vous que l'appareil est arrêté et que le cordon est débranché.

**⚠ AVERTISSEMENT : Il se peut que la brosse se mette en mouvement de façon inattendue. Débranchez avant le nettoyage ou l'entretien.**

**⚠ Lavez à la main seulement avec de l'eau afin de prévenir tout dommage résultant de l'utilisation de produits chimiques. Laissez TOUS les filtres sécher entièrement avant de les remettre dans l'aspirateur pour éviter que de l'eau soit aspirée dans les composants électriques.**

**★ IMPORTANT :**  
N'UTILISEZ PAS de savon pour nettoyer les filtres.

## HORAIRE RECOMMANDÉ POUR LE NETTOYAGE DES FILTRES :

### Trousse pour filtre pré-moteur

(mousse et feutre)

XFF680

Nettoyer tous les trois mois.

### Filtre post-moteur

(HEPA)

XHF680

Nettoyer une fois par année.

## ÉTAPE 1

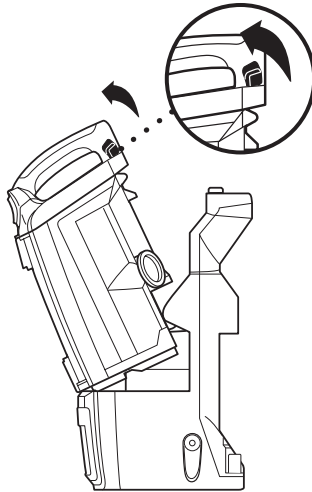

## ÉTAPE 2

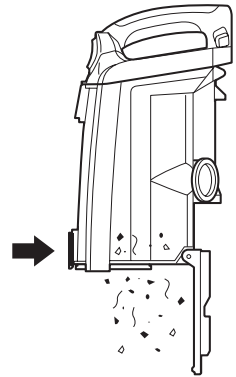

## VIDANGE DU RÉCIPENT À POUSSIÈRE

- 1 Tirez sur la poignée de dégagement du récipient à poussière et soulevez-le du réceptacle.
- 2 En tenant le récipient à poussière au-dessus d'une poubelle, appuyez sur le loquet du bas pour dégager le récipient à poussière et le vider.

## ÉTAPE 3

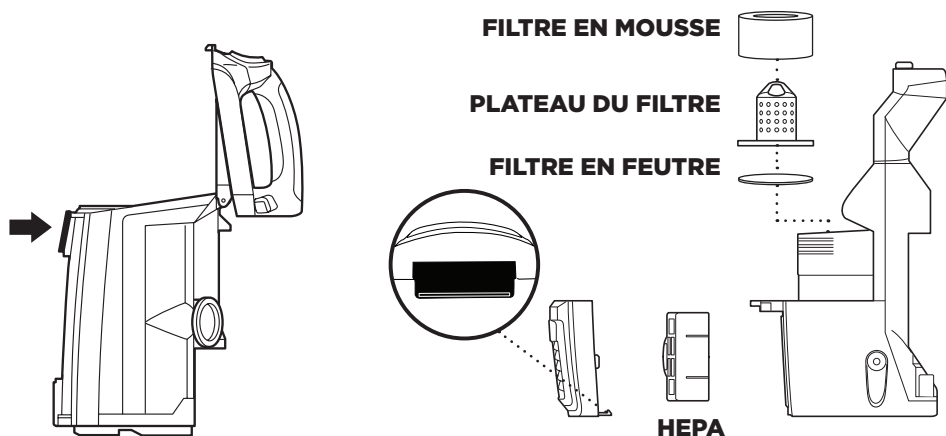

**3** Appuyez sur la poignée de dégagement du dessus du récipient à poussière pour accéder à la grille et retirez les débris accumulés au besoin.

## NETTOYAGE DES FILTRES

**1 Pré-moteur (mousse et feutre) :**  
Une fois que le récipient à poussière est enlevé, retirez les filtres de mousse et de feutre et rincez-les à l'eau. Tapotez les filtres entre les lavages, au besoin, pour retirer la saleté.

**2 Post-moteur (HEPA) :**  
Pour accéder au filtre HEPA, vous devez appuyer sur le bouton situé en dessous de la grille, puis tirer la grille pour l'enlever de l'aspirateur. Retirez et rincez le filtre HEPA.

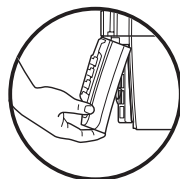

**⚠ AVERTISSEMENT : Il se peut que la brosse se mette en mouvement de façon inattendue. Débranchez avant nettoyage ou entretien.**

**💡 CONSEIL :** Vous pouvez aussi vérifier s'il y a des obstructions dans le boyau et les tubes. Retirez tout simplement la buse de plancher, le récipient de poussière, ainsi que le boyau. Puis, éclairez les orifices avec une lampe de poche.

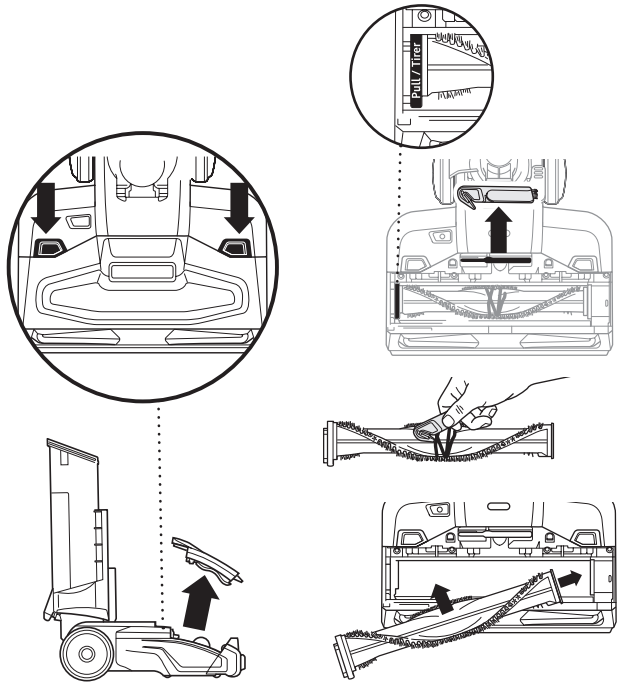

## NETTOYAGE DE LA BROSSSE ROTATIVE

- 1** Appuyez sur les deux boutons de la buse de plancher pour faire ressortir le couvercle du boîtier de la brosse rotative.
- 2** Soulevez la brosse rotative par la languette sur le côté gauche. Pour retirer les ficelles, les cheveux ou les débris qui pourraient s'être enroulés autour de la brosse rotative, utilisez l'accessoire intégré pour retirer les poils. Cet accessoire est situé dans le compartiment sur la buse, au-dessus de la brosse rotative.
- 3** Pour réinstaller la brosse rotative, remettez celle-ci dans son compartiment. Appuyez sur le couvercle du boîtier de la brosse rotative jusqu'à ce qu'elle clic en place.

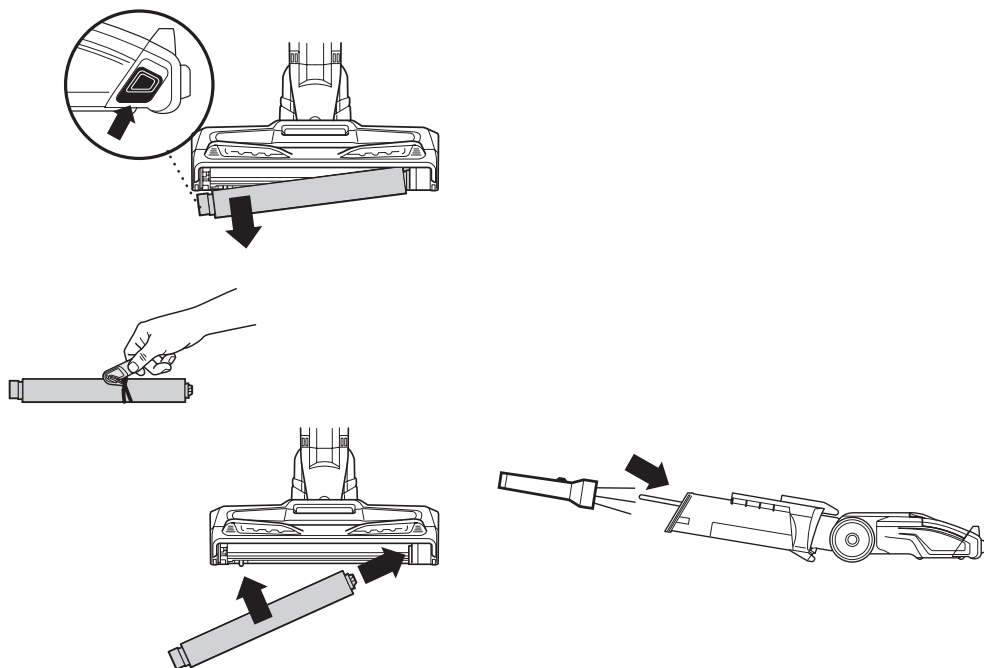

## NETTOYAGE DU ROULEAU DOUX

- 1** Pour enlever le rouleau doux, faites glisser le bouton d'accès de celui-ci vers le haut.
- 2** Utilisez l'accessoire intégré servant à enlever les poils pour retirer les fils, les fibres de tapis ou les cheveux qui pourraient s'être enroulés autour du rouleau doux. Cet accessoire est situé dans le compartiment sur la buse, au-dessus de la brosse rotative. Vous pouvez également retirer les débris du rouleau doux en tapotant ou en essuyant celui-ci avec un linge sec. Si vous voyez une accumulation de fibres ou de cheveux sur les dents derrière le rouleau doux, prenez un linge et essuyez pour enlever l'accumulation.
- 3** Lavez le rouleau doux au besoin. Utilisez uniquement de l'eau et laissez sécher entièrement à l'air libre pendant au moins 24 heures.

- 4** Réinsérez le rouleau doux en faisant glisser celui-ci vers le devant de la buse jusqu'à ce qu'un clic se fasse entendre.

## VÉRIFICATION POUR LA PRÉSENCE D'OBSTRUCTIONS DANS LA BUSE

- 1** Inclinez le col de la buse vers l'arrière pour redresser le conduit d'air, puis éliminez les obstructions dans la buse.

# GUIDE DE DÉPANNAGE

---

**⚠ AVERTISSEMENT : Pour réduire les risques de décharges électriques et de mise en marche involontaire, éteignez et débranchez l'aspirateur avant tout entretien.**

## **L'aspirateur ne ramasse pas la poussière. Aucune succion ou succion faible.**

**(Consultez la section Entretien pour obtenir plus de renseignements.)**

- Vérifiez les filtres pour voir si ceux-ci doivent être nettoyés. Suivez les instructions de rinçage et de séchage des filtres avant d'insérer ceux-ci dans l'aspirateur.
- Le récipient à poussière pourrait être plein; videz-le, le cas échéant.
- Vérifiez le tuyau, les raccords du tuyau, la buse et les accessoires pour déterminer s'ils sont obstrués; éliminez toute obstruction, au besoin.
- Retirez les ficelles, les fibres de tapis ou les cheveux qui pourraient être enroulés autour de la brosse rotative.

## **L'aspirateur soulève les carpettes.**

- Éteignez l'appareil pour dégager la brosse rotative. Déplacez l'interrupteur vers l'option pour les planchers à surface dure (Hard Floor) qui se trouve sur la brosse rotative qui tourne lentement; ce qui est idéal pour les planchers exposés et les carpettes.
- La succion est puissante. Faites attention lorsque vous passez l'aspirateur sur les carpettes et les moquettes à bordure cousue délicatement.

## **La brosse rotative ou le rouleau doux ne tourne pas.**

- Si le voyant lumineux de la brosse rotative figurant sur la buse de plancher devient rouge, la brosse rotative ou le rouleau doux a cessé de fonctionner. Éteignez immédiatement l'aspirateur et débranchez-le. Retirez la buse et enlevez les obstructions. Puis, rebranchez et remettez en marche l'aspirateur.
- Lorsque l'aspirateur est en marche, inclinez la poignée; cela activera automatiquement la brosse rotative.

## **L'aspirateur s'arrête tout seul ou le témoin lumineux de la brosse rotative clignote en rouge.**

- Cet aspirateur est doté d'un thermostat de protection du moteur. Si votre aspirateur surchauffe, le thermostat éteindra automatiquement le moteur de succion de l'appareil. Effectuez les étapes ci-dessous pour réinitialiser le thermostat.
  1. Éteignez l'aspirateur et débranchez-le.
  2. Videz le récipient à poussière et nettoyez les filtres (consultez la section Entretien).
  3. Vérifiez s'il y a des obstructions dans le tuyau, dans les accessoires et dans les orifices d'entrée.
  4. Laissez refroidir l'appareil pendant au moins 45 minutes.
  5. Branchez l'aspirateur et mettez-le en marche.
- Si le tuyau n'est pas bien branché au réceptacle, la connexion électrique peut être mauvaise et le tuyau peut se détacher; ce qui éteindra l'aspirateur.
  1. Éteignez l'aspirateur et débranchez-le.
  2. Videz le récipient à poussière et nettoyez les filtres.
  3. Vérifiez s'il y a des obstructions dans le tuyau, dans les accessoires et dans les orifices d'entrée.
  4. Retirez le cordon d'alimentation du crochet pour cordon, afin de découvrir le dispositif d'enclenchement du tuyau souple.
  5. Assurez-vous que le dispositif d'enclenchement du tuyau souple émet un clic à tous les points de raccordement :
    - a. À l'endroit où le tuyau souple est en contact avec l'arrière du réceptacle (une plus forte pression peut être nécessaire; tirez sur le tuyau souple pour vous assurer qu'il est solidement fixé)
    - b. À l'endroit où le tube s'enclenche dans la buse de plancher
    - c. À l'endroit où la poignée s'enclenche dans le tube
  6. Branchez l'aspirateur et mettez-le en marche.

Remarque : Si l'aspirateur ne se met toujours pas en marche, communiquez avec le service à la clientèle au 1-800-798-7398







# Shark NINJA GARANTIE LIMITÉE DE SEPT (7) ANS

La garantie limitée de sept ans s'applique aux achats effectués auprès de détaillants autorisés de **SharkNinja Operating LLC**. La garantie s'applique uniquement au premier propriétaire et au produit original et n'est pas transférable.

SharkNinja garantit ce produit contre toute défectuosité de matériau ou de main-d'œuvre pour une période de sept ans à partir de la date d'achat, dans le cadre d'un usage domestique normal et si le produit est entretenu conformément aux exigences décrites dans ce manuel d'instructions, sujet aux conditions et aux exclusions énoncées ci-après.

## Que couvre la garantie?

1. L'appareil d'origine ou les composants à l'épreuve de l'usure qui sont défectueux seront réparés ou remplacés, à la seule discrétion de SharkNinja, pendant une période pouvant aller jusqu'à sept ans, à compter de la date d'achat initiale.
2. Dans les rares cas où un appareil est remplacé, la garantie prendra fin six mois après la date de réception de l'appareil de remplacement ou le reste de la période de garantie existante, selon la période la plus longue. Si l'appareil est remplacé, SharkNinja se réserve le droit de le remplacer par un appareil de valeur égale ou supérieure.

## Qu'est-ce qui n'est pas couvert par la garantie?

Nos spécialistes de produits ou du Service à la clientèle sont à votre disposition pour vous fournir toutes les options du service de la garantie offertes, y compris la possibilité de l'améliorer et de choisir nos options de garantie de service VIP disponibles pour certaines catégories de produits.

1. L'usure normale des pièces comme les filtres mousse, les filtres HEPA, les tampons, etc., qui nécessitent un entretien régulier ou un remplacement périodique afin d'assurer le bon fonctionnement de votre appareil, n'est pas couverte par cette garantie.
2. La garantie ne s'applique pas aux appareils utilisés de façon abusive ou à des fins commerciales.
3. SharkNinja assumera les frais de retour de l'appareil à nos sites par le consommateur en vue de la réparation ou du remplacement de l'appareil. Un montant de 19,95 \$ pour les frais de retour de l'appareil sera facturé au moment de l'expédition de l'appareil réparé ou remplacé.
4. Dommages causés par une mauvaise utilisation, des abus, de la négligence lors de la manipulation ou dommages causés par une mauvaise manipulation pendant le transport.
5. Dommages indirects et accessoires.
6. Défectuosités causées par ou découlant de dommages lors de l'expédition ou des réparations, d'un entretien ou d'une modification du produit ou de toute pièce de celui-ci, effectués par un réparateur non autorisé par SharkNinja.
7. Produits achetés ou utilisés à l'extérieur de l'Amérique du Nord.

## Problèmes avec l'appareil/Comment obtenir un service

Si votre appareil ne fonctionne pas comme il le devrait lors d'un usage domestique normal pendant la période de garantie, consultez le site [sharkclean.com](http://sharkclean.com) pour obtenir des informations au sujet de l'entretien du produit que vous pouvez effectuer vous-même. Pour obtenir de l'assistance avec les options du service de la garantie ou avec le produit, veuillez appeler notre service à la clientèle et nos spécialistes de produits au 1 800 798-7398.

## Comment présenter une demande de service sous garantie

Vous pouvez composer le 1 800 798-7398 pour demander l'aide d'un spécialiste du service à la clientèle. Veuillez noter que vous devez téléphoner au 1 800 798-7398 pour soumettre une réclamation au titre de la garantie. Les directives d'emballage et de retour de l'appareil vous seront fournies à ce moment-là.

Pour connaître les heures d'ouverture du service à la clientèle, consultez le site à l'adresse suivante : [sharkclean.com](http://sharkclean.com)

Vous pouvez faire l'achat de pièces de rechange par l'entremise du site [sharkaccessories.com](http://sharkaccessories.com). Pour obtenir plus de renseignements concernant les pièces qualifiées comme pièces d'usure et inusables, veuillez consulter le site [sharkclean.com/warranty](http://sharkclean.com/warranty)

Cette garantie vous accorde des droits spécifiques légaux et vous pouvez aussi bénéficier d'autres droits qui varient d'une province ou d'un État à l'autre.

Certains États américains ou certaines provinces canadiennes n'acceptent pas l'exclusion ou la limitation de dommages accessoires ou indirects; ce qui fait que cette disposition ne s'appliquerait peut-être pas.



**SharkNinja Operating LLC**  
**US: Needham, MA 02494**  
**CAN: Ville St-Laurent, QC H4S 1A7**  
**1-800-798-7398**  
**sharkclean.com**

Illustrations may differ from actual product. We are constantly striving to improve our products, therefore the specifications contained herein are subject to change without notice.

Shark, is a registered trademark of SharkNinja Operating LLC.

DuoClean, Dust-Away, Lift-Away and Rotator are trademarks of SharkNinja Operating LLC.

For SharkNinja U.S. Patent information visit [sharkninja.com/USPatents](http://sharkninja.com/USPatents).

**SharkNinja Operating LLC**  
**É.-U. : Needham, MA 02494**  
**CANADA : Ville St-Laurent QC H4S 1A7**  
**1-800-798-7398**  
**sharkclean.com**

Les illustrations peuvent différer du produit réel. Nous tentons constamment d'améliorer nos produits; par conséquent, les spécifications indiquées dans le présent guide peuvent être modifiées sans préavis.

Shark est une marque déposée de SharkNinja Operating LLC.  
DuoClean, Dust-Away, Lift-Away et Rotator sont des marques de commerce de SharkNinja Operating LLC.

Pour obtenir de l'information sur les brevets de SharkNinja aux É.-U., visitez [sharkninja.com/USPatents](http://sharkninja.com/USPatents).

© 2017 SharkNinja Operating LLC  
NV800C\_Series\_IB\_E\_F\_170711  
PRINTED IN CHINA / IMPRIMÉ EN CHINE



**@sharkcleaning**