

Shark ION^{TM/MC}

ROBOT & HANDHELD

ROBOT ET ASPIRATEUR PORTATIF

Série

RV860WVC

Series

OWNER'S GUIDE

GUIDE D'UTILISATION



@sharkcleaning

IMPORTANT SAFETY INSTRUCTIONS: ROBOT

PLEASE READ CAREFULLY BEFORE USE • FOR HOUSEHOLD USE ONLY

If the charging cable plug does not fit fully into the outlet, reverse the plug. If it still does not fit, contact a qualified electrician. **DO NOT** force into outlet or try to modify to fit.

⚠ WARNING

To reduce the risk of fire, electric shock, injury, or property damage:

GENERAL WARNINGS

1. Robotic vacuum cleaner consists of a robotic vacuum and charging dock with power supply. These components contain electrical connections, electrical wiring, and moving parts that potentially present risk to the user.
2. Before each use, carefully inspect all parts for any damage. If a part is damaged, discontinue use.
3. Use only identical replacement parts.
4. This robotic vacuum cleaner contains no serviceable parts.
5. Use only as described in this manual. **DO NOT** use the robotic vacuum cleaner for any purpose other than those described in this manual.
6. With the exception of filters, **DO NOT** expose any parts of the robotic vacuum cleaner to water or other liquids.

USE WARNINGS

7. This appliance is not intended for use by anyone (including children) with reduced physical, sensory or mental capabilities, or lack of experience and knowledge, unless they have been given supervision or instruction concerning use of the appliance by a person responsible for their safety. Children should be supervised to ensure that they do not play with the appliance.
8. Always turn off the robotic vacuum cleaner before inserting or removing the filter or dust bin.
9. **DO NOT** handle plug, charging dock or robotic vacuum cleaner with wet hands.

10. **DO NOT** use without dust bin and filters in place.
11. Only use Shark® branded filters and accessories. Failure to do so will void the warranty.
12. **DO NOT** damage the charging cord:
 - a) **DO NOT** pull or carry charging dock by the cord or use the cord as a handle.
 - b) **DO NOT** unplug by pulling on cord. Grasp the plug, not the cord.
 - c) **DO NOT** close a door on the cord, pull the cord around sharp corners, or leave the cord near heated surfaces.
13. **DO NOT** put any objects into nozzle or accessory openings. **DO NOT** use with any opening blocked; keep free of dust, lint, hair, and anything that may reduce airflow.
14. **DO NOT** use if robotic vacuum cleaner airflow is restricted. If the air paths become blocked, turn the vacuum cleaner off and remove all obstructions before turn on the unit again.
15. Keep nozzle and all vacuum openings away from hair, face, fingers, uncovered feet, or loose clothing.
16. **DO NOT** use if robotic vacuum cleaner is not working as it should, or has been dropped, damaged, left outdoors, or dropped into water.
17. **DO NOT** place vacuum cleaner on unstable surfaces.

18. **DO NOT** use to pick up:
 - a) Liquids
 - b) Large objects
 - c) Hard or sharp objects (glass, nails, screws, or coins)
 - d) Large quantities of dust (drywall dust, fireplace ash, or embers). **DO NOT** use as an attachment to power tools for dust collection.
 - e) Smoking or burning objects (hot coals, cigarette butts, or matches)
 - f) Flammable or combustible materials (lighter fluid, gasoline, or kerosene)
 - g) Toxic materials (chlorine bleach, ammonia, or drain cleaner)
19. **DO NOT** use in the following areas:
 - a) Wet or damp surfaces
 - b) Outdoor areas
 - c) Spaces that are enclosed and may contain explosive or toxic fumes or vapors (lighter fluid, gasoline, kerosene, paint, paint thinners, mothproofing substances, or flammable dust)
20. Turn off the robotic vacuum cleaner before any adjustment, cleaning, maintenance or troubleshooting.
21. Allow all filters to air-dry completely before replacing in the robotic vacuum cleaner to prevent liquid from being drawn into electric parts.
22. **DO NOT** modify or attempt to repair the robotic vacuum cleaner or the battery yourself, except as indicated in this manual. **DO NOT** use the vacuum if it has been modified or damaged.

BATTERY USE

23. The battery is the power source for the vacuum. Carefully read and follow all charging instructions.
24. To prevent unintentional starting, ensure the vacuum is powered off before picking up or carrying the vacuum. **DO NOT** carry the appliance with your finger on the power switch.
25. Use **ONLY** the Shark® charging dock RVDOK850WV and battery RVBAT850. Use of batteries or battery chargers other than those indicated may create a risk of fire.
26. Keep the battery away from all metal objects such as paper clips, coins, keys, nails, or screws. Shorting the battery terminals together increases the risk of fire or burns.
27. Under abusive conditions, liquids may be ejected from the battery. Avoid contact with this liquid, as it may cause irritation or burns. If contact occurs, flush with water. If liquid contacts eyes, seek medical help.
28. Robotic vacuum cleaner should not be stored, charged, or used at temperatures below 50°F (10°C) or above 104°F (40°C). Ensure that the battery and vacuum have reached room temperature before charging or use. Exposing the battery to temperatures outside of this range may damage the battery and increase the risk of fire.
29. **DO NOT** expose the robotic vacuum cleaner or battery to fire or temperatures above 265°F (130°C) as it may cause explosion.

For additional warnings, go to sharkclean.com/robothelp

SAVE THESE INSTRUCTIONS

IMPORTANT SAFETY INSTRUCTIONS: HANDHELD

PLEASE READ CAREFULLY BEFORE USE • FOR HOUSEHOLD USE ONLY

If the charging cable plug does not fit fully into the outlet, reverse the plug. If it still does not fit, contact a qualified electrician. **DO NOT** force into outlet or try to modify to fit.

⚠ WARNING

To reduce the risk of injury, fire, electric shock, and property damage resulting from improper use of the appliance, carefully observe the following instructions. This unit contains electrical connections and moving parts that potentially present risk to the user.

POWER SUPPLY, CHARGING DOCK, AND VACUUM CONTAIN ELECTRICAL CONNECTIONS:

- There are **NO** serviceable parts.
- **DO NOT** use to vacuum any liquids.
- **DO NOT** immerse in water or other liquids.
- If vacuum is damaged, discontinue use.
- To avoid fire, explosion, or injury, inspect vacuum and charging dock for any damage before use.
- **DO NOT** use damaged vacuum or charging dock.
- **DO NOT** use outdoors or on wet surfaces. Use only on dry surfaces.
- If vacuum cleaner is not working as it should, or has been dropped, damaged, left outdoors, or immersed in water, return it to SharkNinja Operating LLC for examination, repair, or adjustment.
- **DO NOT** handle charger or vacuum cleaner with wet hands.
- **DO NOT** leave vacuum cleaner unattended while powered on.
- Keep vacuum away from heated surfaces.
- Always turn off vacuum before connecting charging dock.
- Use only Shark® chargers and batteries. Other types of batteries may burst, causing injury and damage.
- Use charging dock on flat and stable surfaces only.
- **DO NOT** incinerate appliance, even if it is severely damaged, as lithium-ion battery may explode in a fire.

GENERAL USE

- **DO NOT** carry the charger by the cord or yank to disconnect from an outlet; instead grasp the plug and pull to disconnect.
- Keep charger cord away from heated surfaces.
- Use only as described in this manual.
- Keep your work area well lit.
- To avoid unintentional starting, always turn off the vacuum cleaner before picking it up or carrying it, and before attaching or detaching the charger, dust cup, filter, or any accessories.
- **DO NOT** put any objects into openings.
- **DO NOT** use if any opening is blocked; keep free of dust, lint, hair, or anything that may reduce airflow.
- **DO NOT** allow young children to operate the appliance or use as a toy. Close supervision is necessary when any appliance is used near children.
- **DO NOT** use without dust cup and filter in place.
- **DO NOT** use if airflow is restricted; if the air paths become blocked, turn off the vacuum cleaner. Clear all obstructions and power on again.
- Keep nozzle away from hair, face, fingers, uncovered feet, or loose clothing.
- Only use manufacturer's recommended attachments.
- **DO NOT** charge at temperatures below 50°F (10°C) or above 104°F (40°C). Charging improperly or at temperatures outside of the specified range may damage the battery and increase the risk of fire.
- Store the appliance indoors. **DO NOT** use or store it below 37.4°F (3°C). Ensure the appliance is at room temperature before operating.

DUST CUP/FILTERS/ACCESSORIES

Before turning on the vacuum:

- Make sure filter is thoroughly dry after routine cleaning.
- Make sure dust cup and filter are in place after routine maintenance.
- Make sure accessories are free of blockages and keep openings away from face and body.
- Use only Shark® brand filters and accessories. Using other brands will void warranty.

GENERAL CLEANING

- **DO NOT** vacuum up hard or sharp objects such as glass, nails, screws, or coins that could damage the vacuum cleaner.
- **DO NOT** vacuum up drywall dust, fireplace ash, or embers.
- **DO NOT** use as an attachment to power tools for dust collection.
- **DO NOT** vacuum up smoking or burning objects such as hot coals, cigarette butts, or matches.
- **DO NOT** vacuum up flammable or combustible materials (e.g., lighter fluid, gasoline, or kerosene) or use vacuum in areas where they may be present.
- **DO NOT** vacuum up toxic solutions (e.g., chlorine bleach, ammonia, or drain cleaner).
- **DO NOT** use in an enclosed space where vapors are present from paint, paint thinner, moth-proofing substances, flammable dust, or other explosive or toxic materials.
- **DO NOT** immerse vacuum cleaner in water or other liquids.
- Use extra care when cleaning on stairs.

LITHIUM-ION BATTERY

- The battery is the power source for the appliance. **DO NOT** carry the appliance with your finger on the power button. **DO NOT** charge appliance with the power on.
- Use only the included charging dock to charge. Use of incorrect charger may create a risk of fire.
- Use appliance only with included lithium-ion battery. Use of any other battery may create a risk of injury and fire.
- Under abusive conditions, liquid may be ejected from the battery. Avoid contact with liquid, as it may cause irritation or burns. If contact occurs, flush with water. If liquid contacts eyes, seek medical help.
- Store the appliance indoors. To maintain battery life, **DO NOT** use or store battery at temperatures below 37.4°F (3°C) or above 104°F (40°C).
- **DO NOT** expose appliance to fire or temperature above 266°F (130°C) as it may cause explosion.
- There are **NO** serviceable parts. To ensure safety, **DO NOT** modify or attempt to repair the appliance.

SAVE THESE INSTRUCTIONS

CHARGING THE SHARK ION™ ROBOT

IMPORTANT: The Shark ION Robot has a pre-installed rechargeable battery. Battery must be fully charged before using.

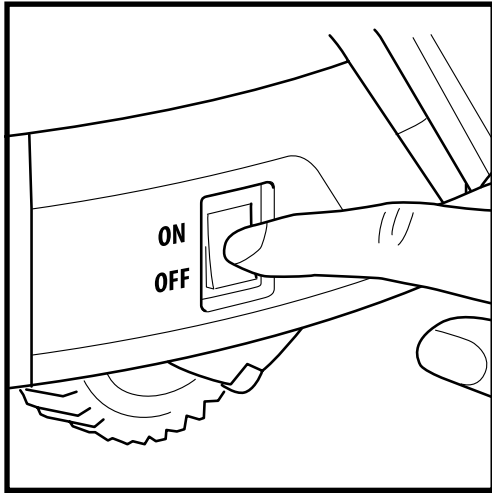

The power must be ON in order to charge the battery. Press the **Power** button on the side of the robot.

CHARGE INDICATOR LIGHTS

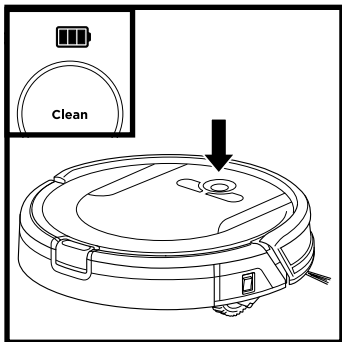

The blue **Charge Indicator Lights** show how much charge is remaining.

In Use

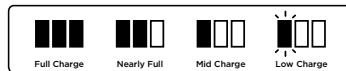

While Charging

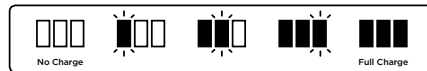

While the battery is charging, all three blue LED lights will cycle until charging is complete.

If all the indicator lights are off, then either the power switch is turned OFF or there is no charge remaining. Turn the power switch ON. If all indicator lights remain off, then charge the unit on the dock.

CHARGING THE SHARK ION™ ROBOT

CHARGING DOCK

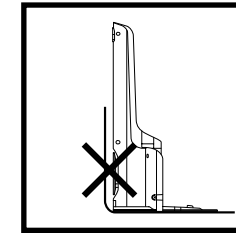
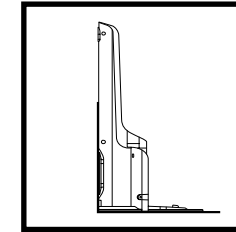
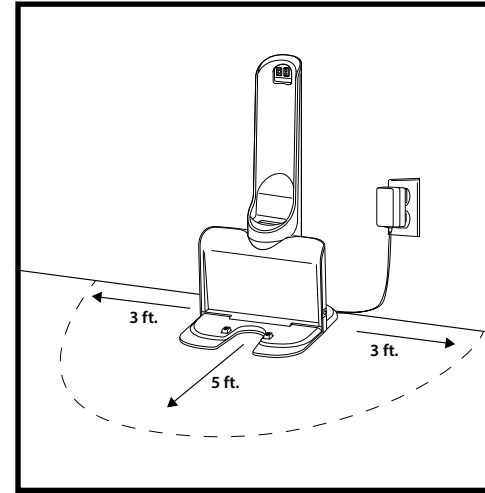

Place the **Charging Dock** on a level surface with its back against a wall, in a space without obstructions, that can easily be accessed by your robot. Remove any objects that are closer than 3 feet (1 meter) from either side of the dock, or closer than 5 feet (1.52 meters) from the front of the dock. Plug the **Charging Adapter** into a wall outlet. The dock must be plugged in continually for the robot to find it. The robot will beep when it starts charging on the dock.

CHARGING

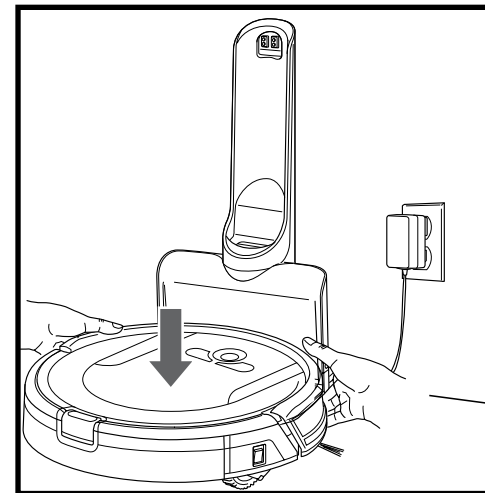

If the robot has no charge and cannot return to the charging dock, place it on the dock manually.

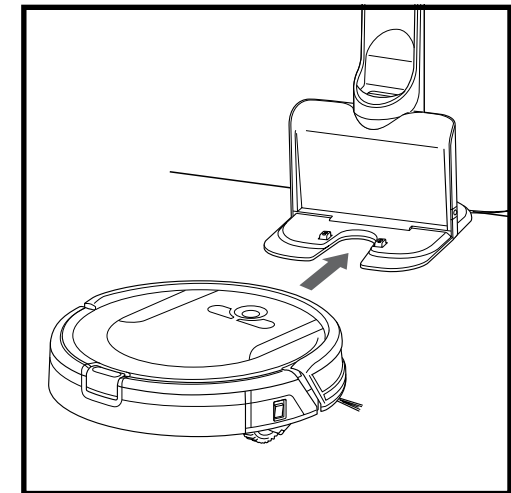

When the cleaning cycle is complete, or if the battery is running low, the robot will begin to search for the dock. If the unit doesn't return to the dock, the battery charge may have run out.

CHARGING THE SHARK ION™ HANDHELD

CHARGING DOCK

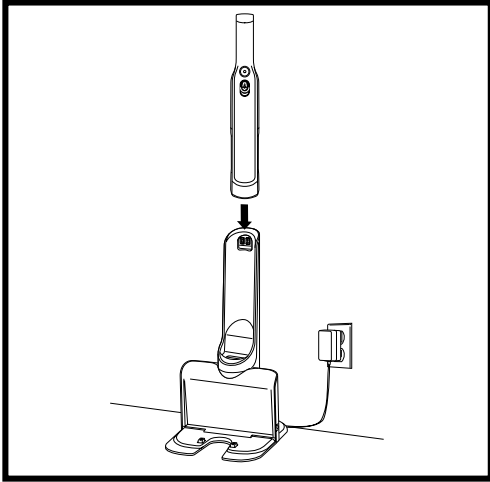

Prior to first use, the lithium-ion battery must be charged completely, even if it comes with a partial charge.

Place the Shark ION Handheld onto the charging dock with the air-intake nozzle in the cradle.

Plug the charging dock into a wall outlet.

CHARGE INDICATOR LIGHTS

NOTE: During first use, discharge fully to properly condition the battery. It takes approximately 2.5 hours to charge completely.

In Use



Solid blue

Low Battery



Blinking

Charging



Fades in and out

Charged



Dim

IMPORTANT: The Shark ION Power Handheld has a pre-installed rechargeable battery. Battery must be fully charged before using.

USING THE SHARK ION™ ROBOT

BUTTONS AND INDICATOR LIGHTS

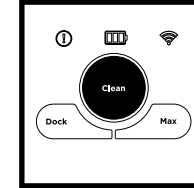
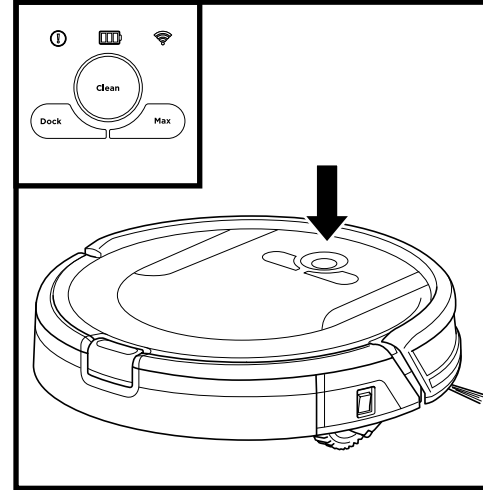

CLEAN BUTTON

Press to begin a long-running cleaning session. Press again to stop.

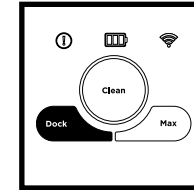

DOCK BUTTON

Press to stop cleaning and send robot back to the charging dock.

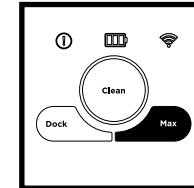

MAX MODE BUTTON

Press to begin a powerful cleaning.

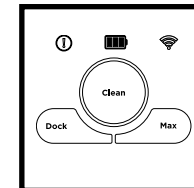

CHARGE INDICATOR LIGHTS

Display the amount of charge remaining in the battery.

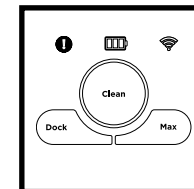

“!” ERROR INDICATOR

See Troubleshooting section for full list of error codes.

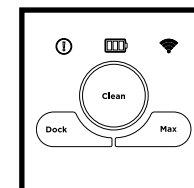

WI-FI INDICATOR

Blue light: connected to Wi-Fi.
Red light: not connected.
Flashing blue: setup mode.
No light: not set up yet.

INSTALLING THE SIDE BRUSHES

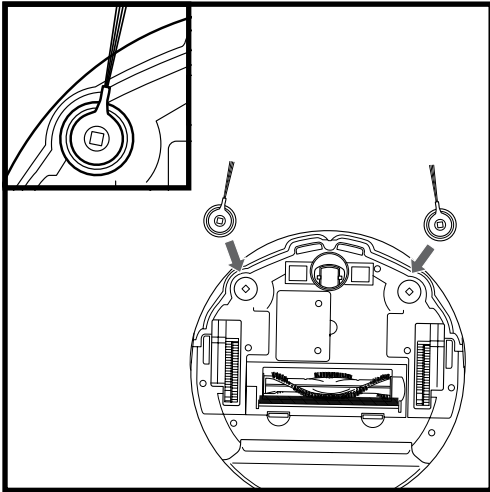

The 2 included side brushes snap onto the square pegs on the bottom of the robot. Press brushes down onto the pegs until they click into place.

MANUAL CLEANING MODE

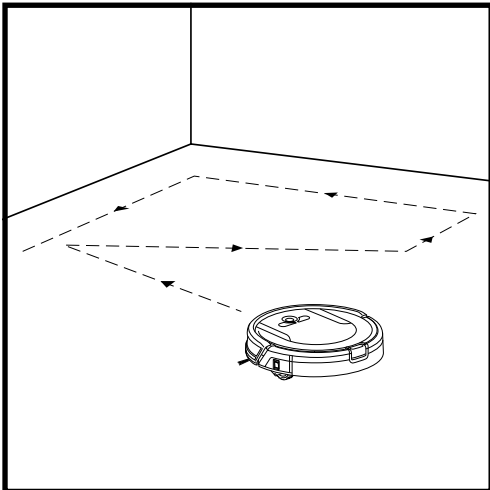

To manually start a cleaning cycle, press the **Clean** button on the robot or on the mobile app. To stop the robot before it finishes cleaning and automatically returns to the dock, press the button again.

IMPORTANT: Before cleaning an entire room for the first time, we recommend that you first test your robot on a small section of the floor to ensure there is no scratching.

IMPORTANT: Robot uses cliff sensors to avoid stairs and other steep drops. Sensors may work less effectively when they are dirty. For best results, clean sensors regularly.

TIP: To preserve battery life, turn off the power switch if robot will not be used for a long period of time.

TIP: To preserve battery life, unit should be recharged at least once every three months.

USING THE SHARK ION ROBOT APP AND VOICE CONTROLS

The Shark ION Robot app will guide you through easy setup of your Shark ION Robot.

Control the unit remotely:

- Schedule cleaning times for up to 7 days a week.
- Start, stop, or dock your Shark ION Robot from your phone anywhere with Wi-Fi connectivity.

The app will also provide you access to:

- Tips, Tricks, and FAQs
- Tech Support
- Troubleshooting

DOWNLOADING THE SHARK ION ROBOT APP

Follow the steps below or scan the QR code to go directly to the download page.



Apple:



- Tap on the App Store icon
- Search the Apple App Store for "Shark ION Robot"
- Tap on the Shark ION Robot app
- Tap Install on the next page
- Your installation should begin

OR

Type the address below into your web browser: bit.ly/shark-ios



Android:



- Tap on the Google Play Store icon
- In the Play Store, search for "Shark ION Robot"
- Tap on the Shark ION Robot app
- Tap install on the Shark ION Robot app page
- Your installation should begin

OR

Type the address below into your web browser: bit.ly/shark-droid

SETTING UP VOICE CONTROL WITH THE GOOGLE ASSISTANT OR AMAZON ALEXA

Visit sharkclean.com/app for setup instructions.

VOICE CONTROL COMMANDS FOR THE GOOGLE ASSISTANT OR AMAZON ALEXA:

Google Assistant:

- "OK Google, tell Shark to start cleaning."
- "OK Google, tell Shark to pause my robot."
- "OK Google, tell Shark to send my robot to the dock."

Amazon Alexa:

- "Alexa, tell Shark to start cleaning."
- "Alexa, tell Shark to pause my robot."
- "Alexa, tell Shark to send my robot to the dock."

PAIRING THE ROBOT WITH A SMART PHONE

To ensure you successfully pair with the robot:

- Confirm your Wi-Fi router and/or home network supports a 2.4 GHz network.
- Confirm your Wi-Fi network name.
- Confirm your Wi-Fi network password.
- Reboot your home router.
- Confirm you have downloaded the latest version of the Shark ION Robot app on App Store or Google Play Store.

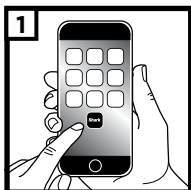

Launch the app.



If you have an account, tap **Sign In**. To create an account, enter a valid e-mail address and create a password. A confirmation code will be sent to the e-mail address provided.



Enter confirmation code.



Read and agree to the **Terms of Use**.

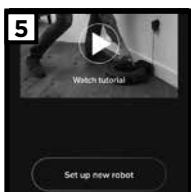

Watch the video tutorial on setting up and using the app.



Make sure the robot is on. Press and hold the **Dock** and **Max** buttons at the same time for 5 seconds, or until the robot beeps. The **Wi-Fi Indicator** light will begin to blink on your robot.

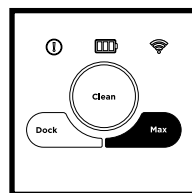
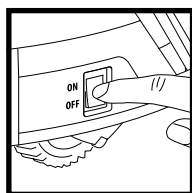

Make sure your phone is connected to the same 2.4 GHz Wi-Fi network that your robot will be connected to.

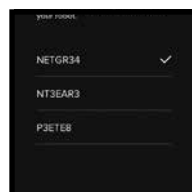

PAIRING THE ROBOT WITH A SMART PHONE



Connect your phone to the robot's Wi-Fi Network. The network's name will start with SHARK_RV-.



Your phone will automatically connect to your robot.



You will be notified when your robot is connected.

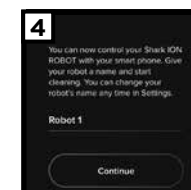

Give your robot a name, then tap **Continue** button.

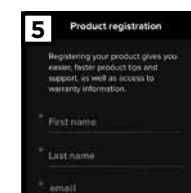

Register your robot. You are now ready to schedule cleaning days and times for your robot.

For more information, see sharkclean.com/app

USING THE SHARK ION™ ROBOT

Smart Sensor Technology

Smart Sensor Technology allows your robot to navigate around obstructions as it cleans. During your first few cleanings, you may need to make some small adjustments to optimize your robot's performance.

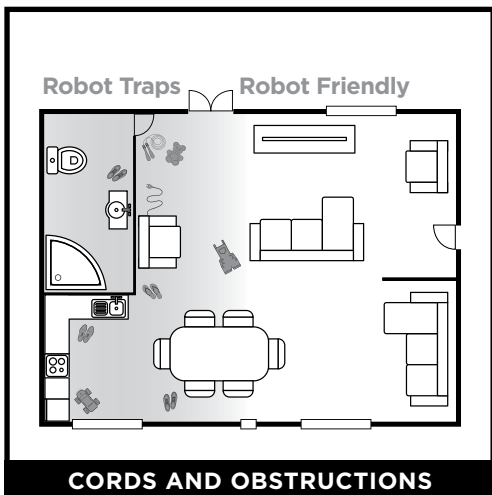

Before cleaning, clear away cords and other obstructions or block off the area with the included BotBoundary™ strips.



To prevent your robot from becoming trapped, use furniture risers or BotBoundary strips.

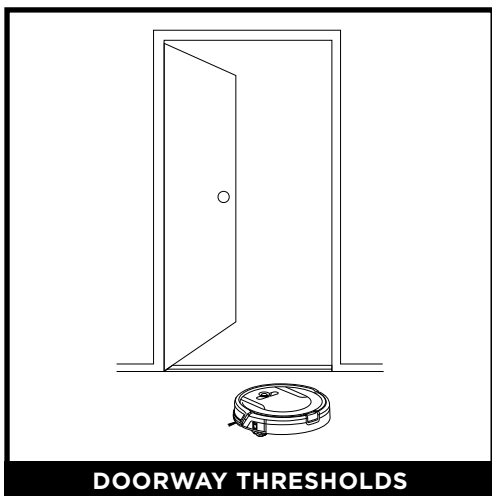

Your robot may have some trouble clearing some high thresholds. Block off high thresholds with BotBoundary strips.

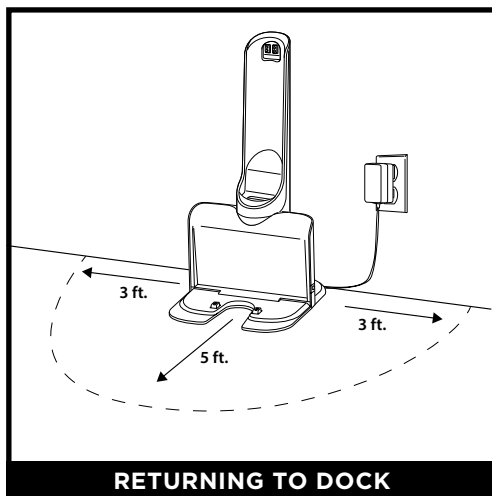

Make sure the dock is set up as shown. If your robot roams too far, it could have trouble finding the dock. It may be helpful to block off part of your home with the included BotBoundary strips, or to add a second dock (available at sharkaccessories.com)

USING THE SHARK ION™ ROBOT

BotBoundary™ strips

To keep Shark ION Robot away from certain areas, such as pet bowls, fragile objects, power strips, or doorways, use the BotBoundary strips to quickly and easily create “no-go zones”.

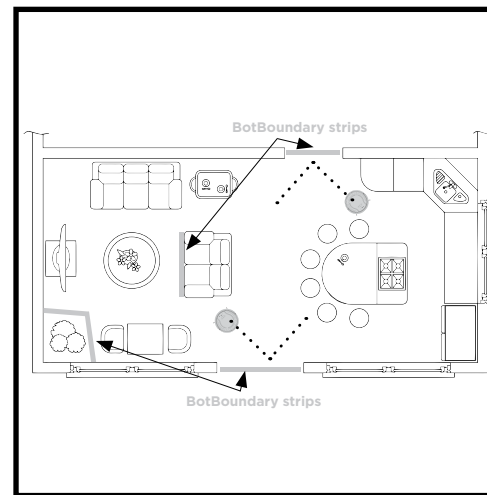

Identify areas or objects you want the vacuum to avoid.

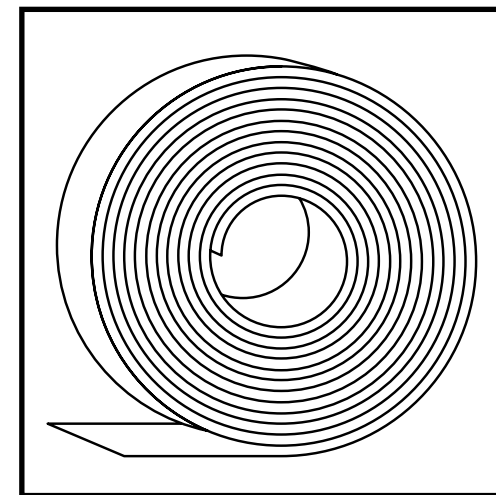

Cut the BotBoundary strip to the desired length (18"/45cm minimum) so that it spans the length of the doorway or object you want to block off.

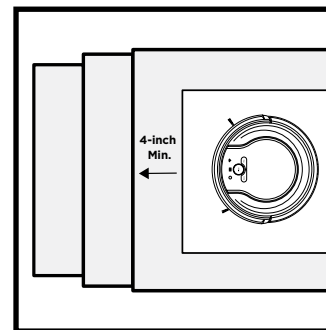

For your robot's cliff sensors to work properly, all runners, rugs, or carpets must be at least 4 inches from any stairs (or extend over the edge of the stairs.)

If a runner, rug, or carpet edge is less than 4 inches from the stairs and can't be moved, use a BotBoundary strip to block off the stairs.

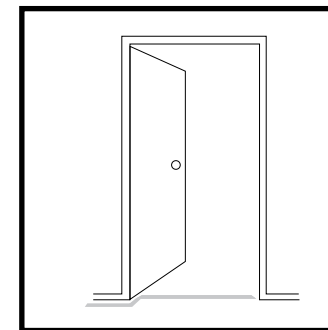

For best results, make sure your BotBoundary strip is completely flat against the floor. Make a closed loop around an object, or place the strips between fixed objects, like door frames or the legs of a couch to create no-go zones.

NOTE: To prevent bumping, place strips at least 2 inches in front of the object you want to block off.

NOTE: You do not need to use BotBoundary strips on stairs. Your robot has cliff sensors that will prevent it from falling off any ledges or stairs.

USING THE SHARK ION™ HANDHELD

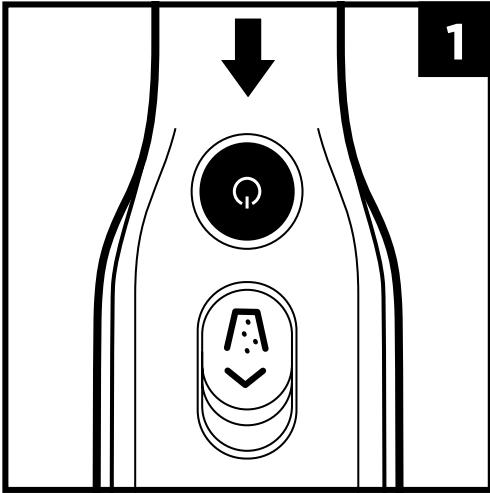

Press Power button.

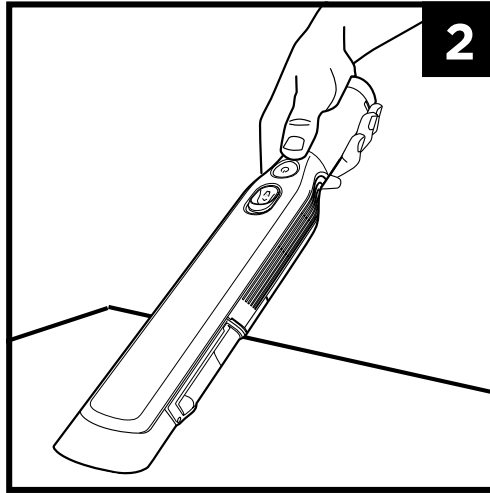

Run the nozzle over the surface to be cleaned.

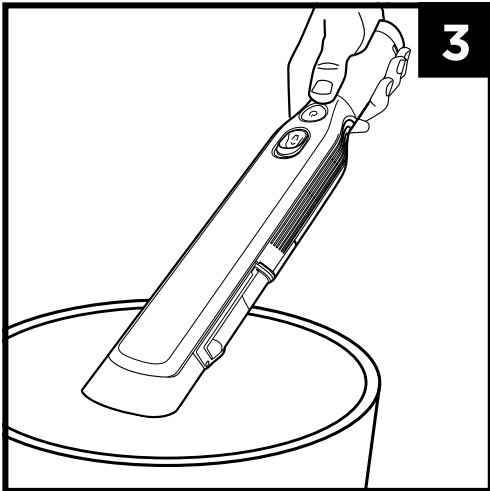

Hold your ION Power Handheld over the trash.

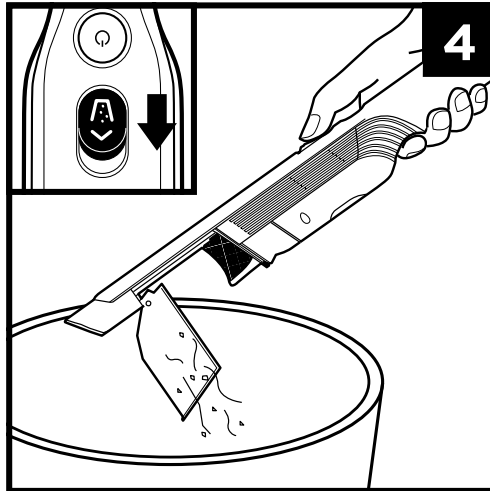

Slide dust cup button forward to release debris.

MAINTENANCE: ROBOT

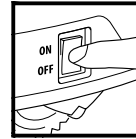

CAUTION: Turn off power before performing any maintenance.

EMPTYING THE DUST BIN

EMPTY DUST BIN AFTER EACH USE.

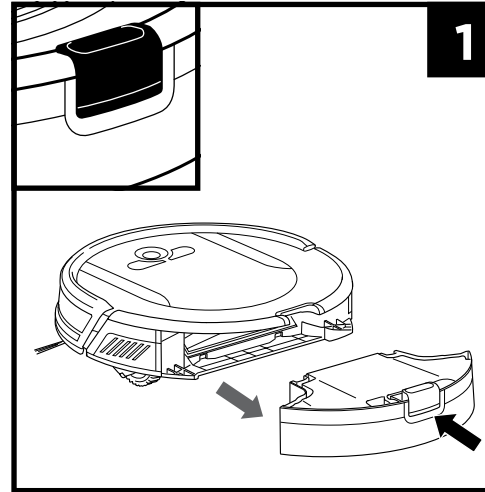

Press the dust bin removal button and slide out the dust bin at a slight downward angle.

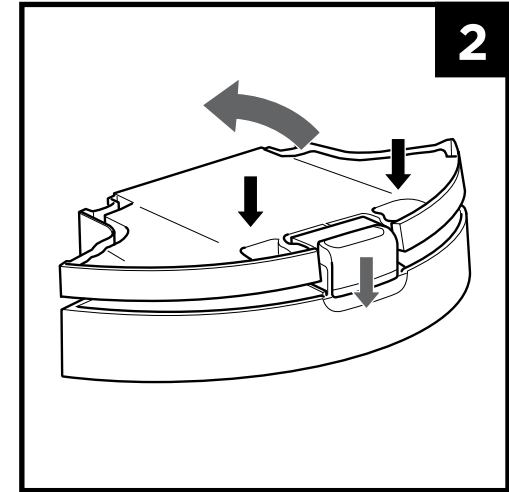

Press and hold the button down with one hand while inserting fingers into slots and pulling the lid open.

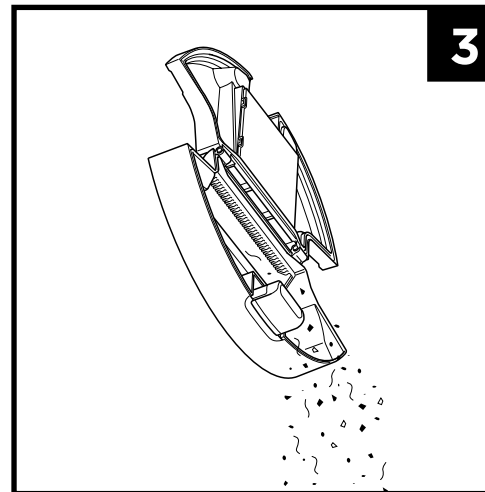

Empty debris and dust into trash.

MAINTENANCE: ROBOT

CLEANING THE FILTER

CLEAN FILTER EVERY WEEK.
REPLACE FILTER EVERY TWO MONTHS. See sharkaccessories.com for replacement filters.

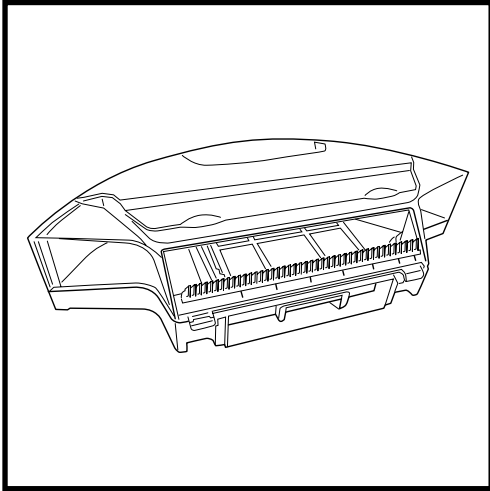

Remove and empty the dust bin. Clean any hair or debris off the **Anti-Tangle Comb** on the back of the dust bin.

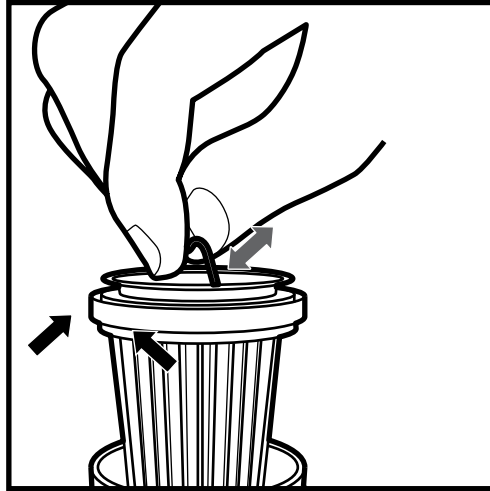

Pull filter out of the dust bin by the tabs.

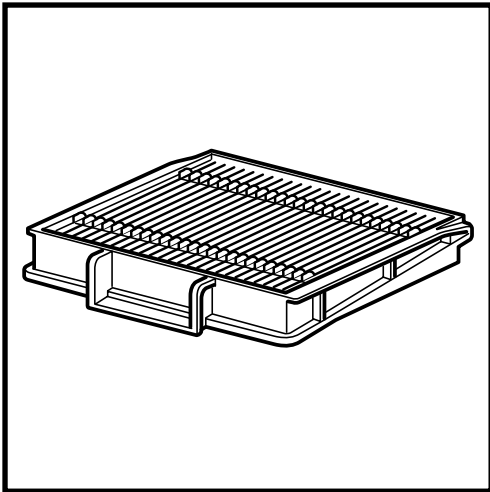

Lightly tap the filter to remove dust and debris. Rinse filter with water only, and let air-dry 24 hours before reinstalling.

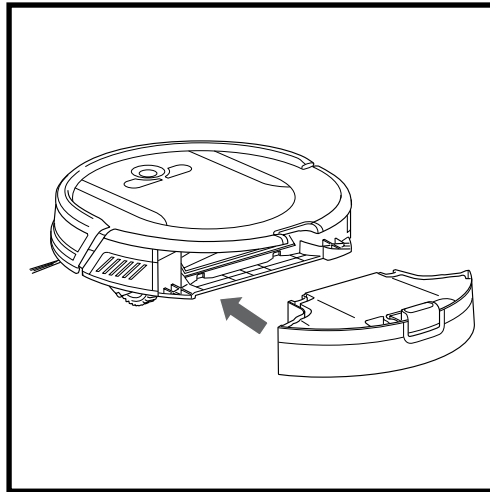

Reinsert the filter into the dust bin. Slide the dust bin back into the robot.

MAINTENANCE: ROBOT

CLEANING THE BRUSHROLL

CLEAN BRUSHROLL EVERY WEEK.
REPLACE BRUSHROLL EVERY 6 to 12 MONTHS, OR WHEN VISIBLY WORN. See sharkaccessories.com for replacement parts.

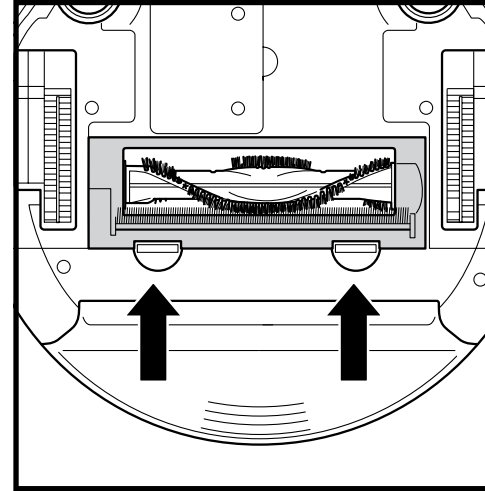

Push up on the tabs on the brushroll access door, then lift off the door.

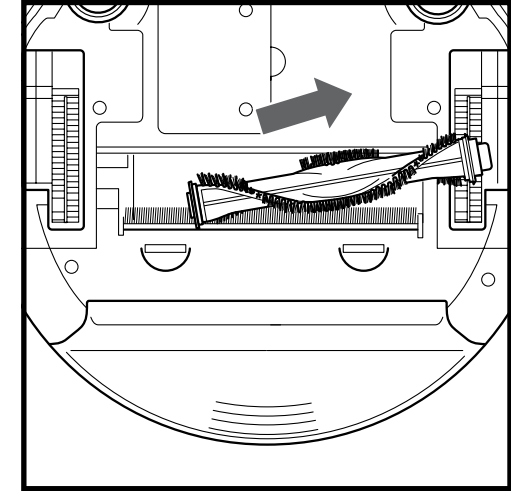

Lift out the brushroll. Remove the cap on the end of the brushroll. Clean off any hair or debris, then replace cap.

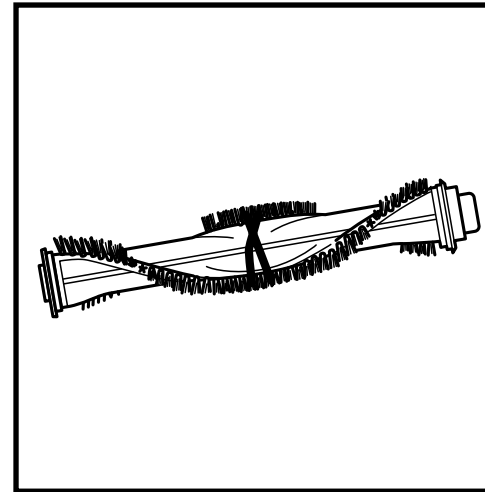

Clean the brushroll periodically and whenever hair appears.

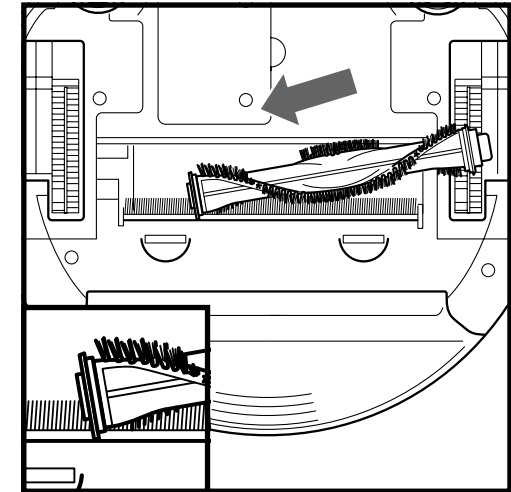

Reinstall the brushroll, inserting the flat end first. Close the brushroll access door and press down until it clicks into place.

NOTE: When removing the brushroll cap, make sure to not let the bushing inside the cap fall out. When cleaning brushroll, be sure to not cut anything other than hair, string, fibers, or other debris.

MAINTENANCE: ROBOT

CLEANING SENSORS AND CHARGING PADS

CLEAN SENSORS AND CHARGING PADS PERIODICALLY AS NEEDED. Gently dust off the sensors and pads located on the bottom of the unit with a dry cloth or cleaning brush.

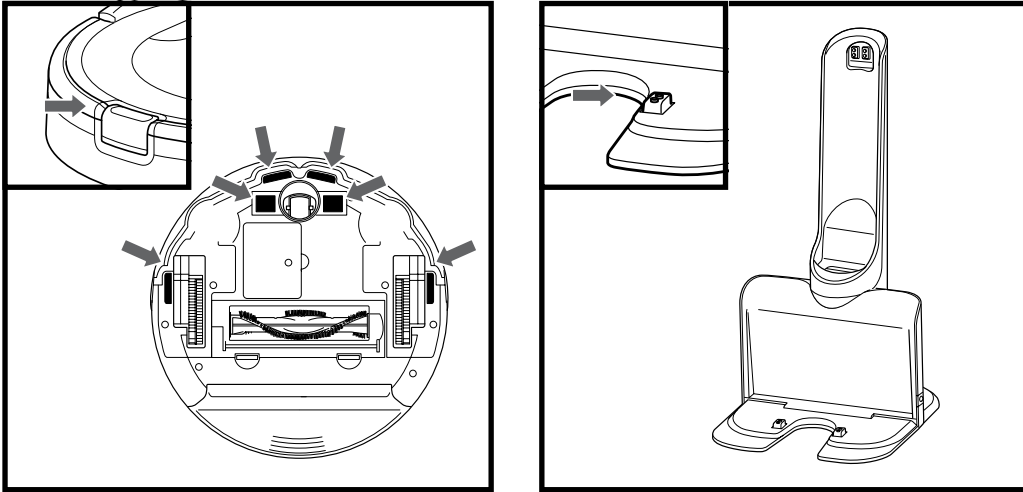

CLEANING SIDE BRUSHES

CLEAN SIDE BRUSHES AS NEEDED. CHECK WEEKLY.
RECOMMENDED REPLACEMENT SCHEDULE: Replace when visibly worn. See sharkaccessories.com for replacement parts.

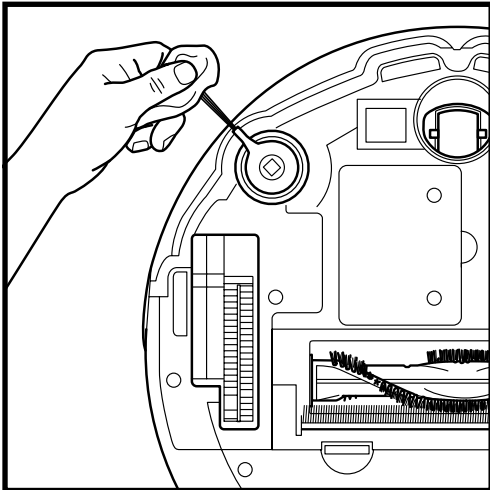

Carefully unwind and remove any string or hair wrapped around brushes.
Gently wipe brushes with a damp cloth. Be sure to let them air-dry completely before reinstalling them.

NOTE: Remove any side brushes that are bent or damaged. To remove a brush, lift it off its post. See "Installing the Side Brushes" for instructions on how to attach and remove the brushes.

MAINTENANCE: ROBOT

CLEANING THE FRONT CASTER WHEEL

REMOVE AND CLEAN FRONT WHEEL EVERY WEEK. REPLACE FRONT WHEEL EVERY 12 MONTHS.
See sharkaccessories.com for replacement parts.

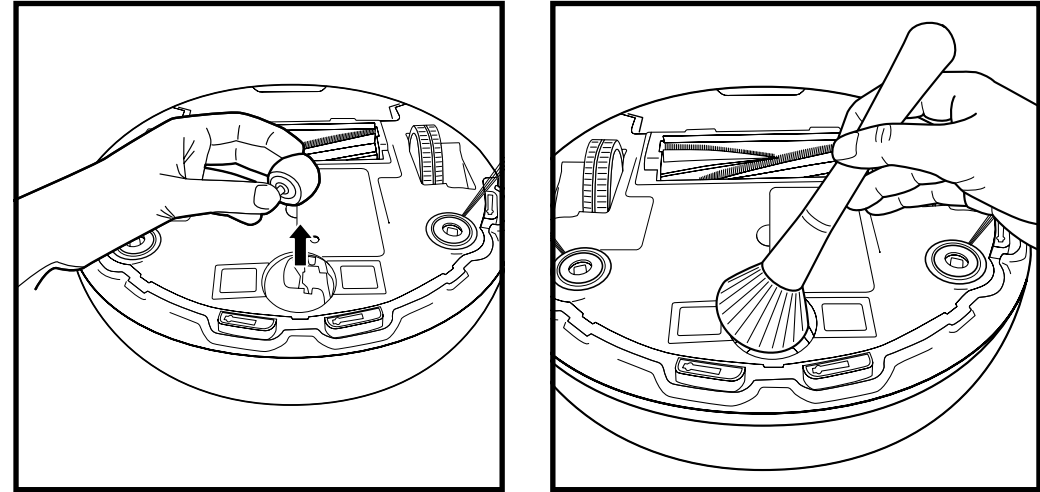

Pull the caster wheel from its housing and remove any debris buildup.

Clean the wheel housing, then reinsert the caster wheel.

REPLACING THE BATTERY

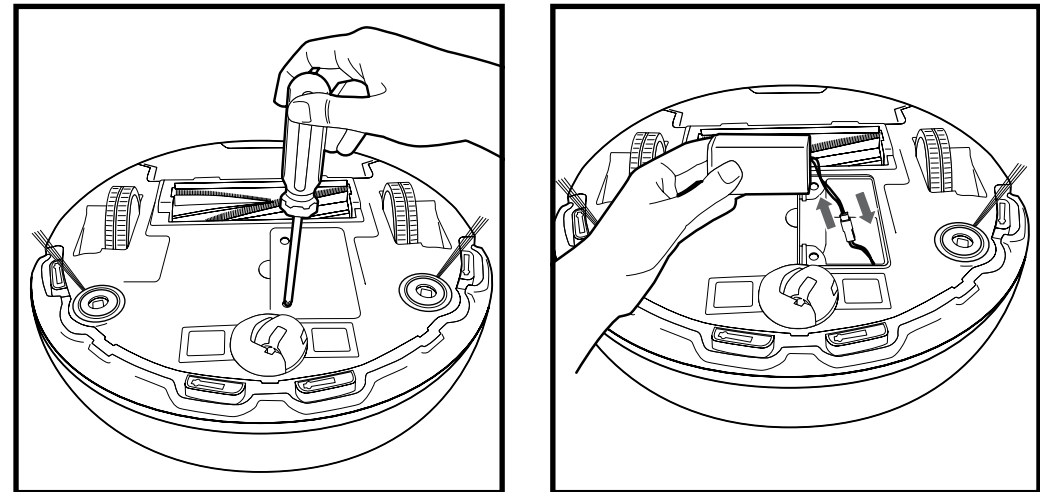

To remove the battery, turn the unit over and unscrew the battery cover with a Phillips-head screwdriver.

Unplug the old battery from its connector, then plug in the new battery. Replace battery cover and screw it back into place. See Battery Recycling information on back of cover.

MAINTENANCE: ROBOT

REPLACEMENT PARTS

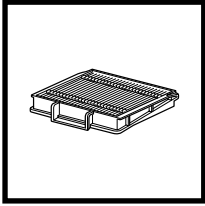

Robot Filter
RVFFK950

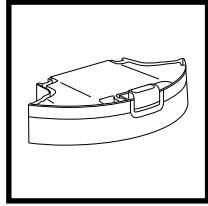

Dust Bin
1151FK850

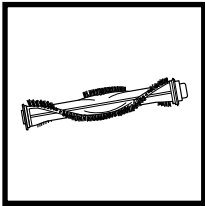

Brushroll
1152FK950

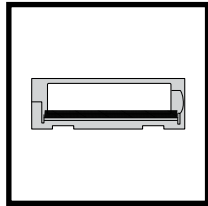

Brushroll Access Door
1154FK950

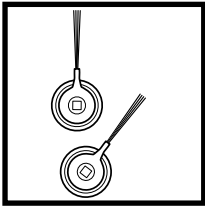

Side Brushes
RVSBK950

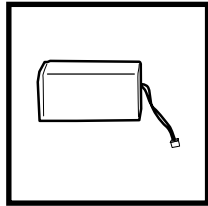

Robot Battery
RVBAT850

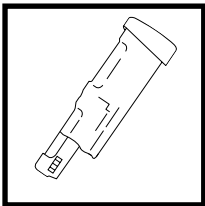

Hand Vacuum Battery
XFBT200

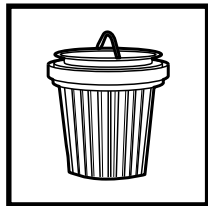

Hand Vacuum Filter
XHFVW200

NOTE: To order replacement parts and filters, visit sharkaccessories.com.

MAINTENANCE: HANDHELD

EMPTYING THE DUST CUP

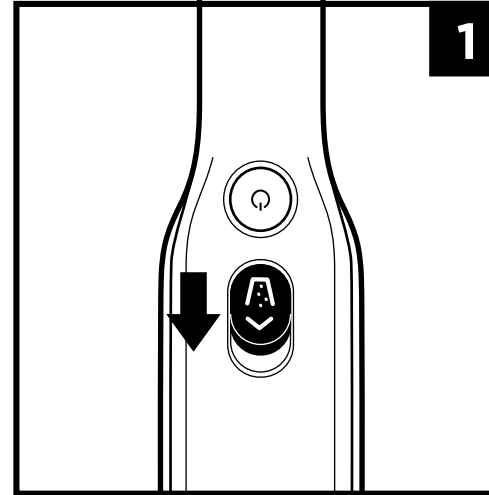

With the power off, slide the Open Dust Cup button forward, and the dust cup will swing open.

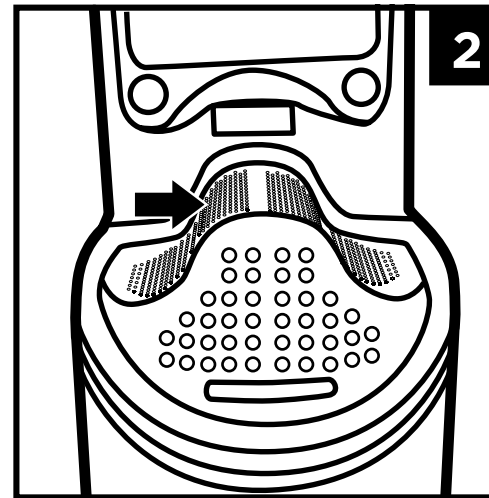
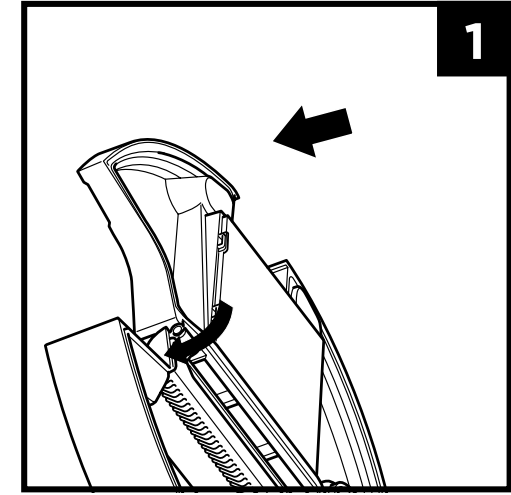

Tap dust cup filter screen lightly to knock off dust and debris.

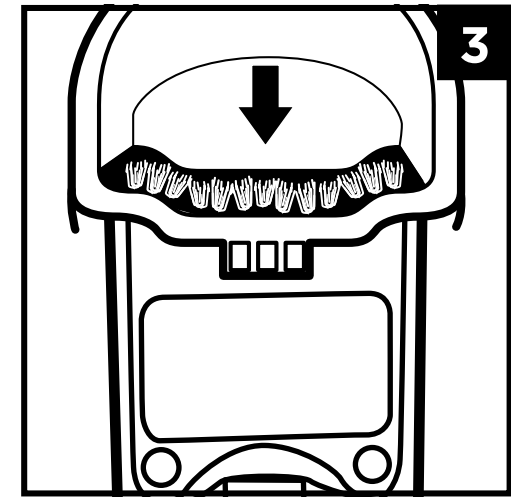

Wipe dust cup bristle lightly with dry cloth to remove dust and dirt.

MAINTENANCE: HANDHELD

CLEANING THE FILTERS

To clean the filter, hand-wash only with water and let air-dry for 24 hours before reinstalling. To clean the filter housing, make sure filter is removed, then hand-wash only with soap and water.

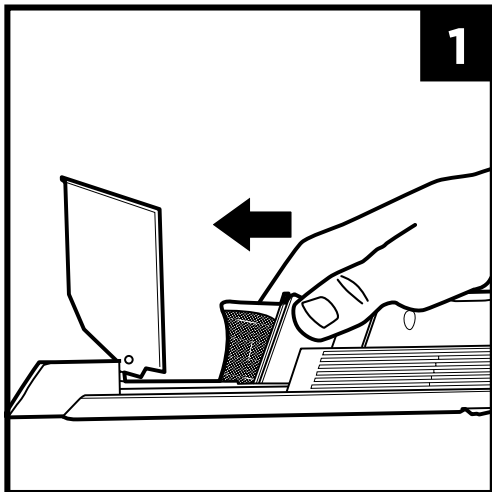

1 With the dust cup open and the power off, slide the filter housing forward to remove.

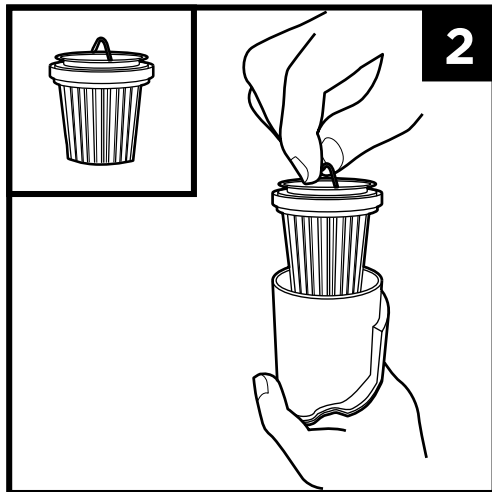

2 Lift the filter by the metal ring to remove it from the housing.

MAINTENANCE: HANDHELD

CLEANING THE DUST CUP

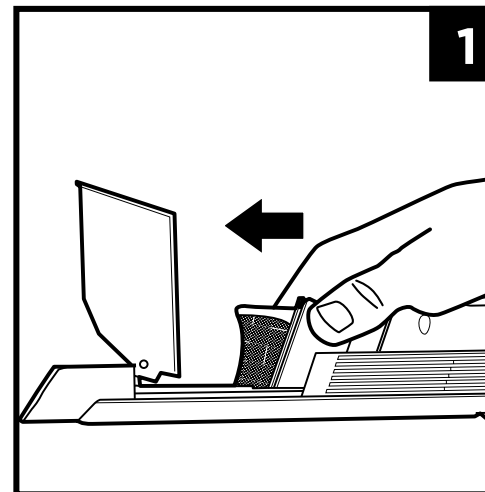

1 With the dust cup open and the power off, slide the filter housing forward to remove.

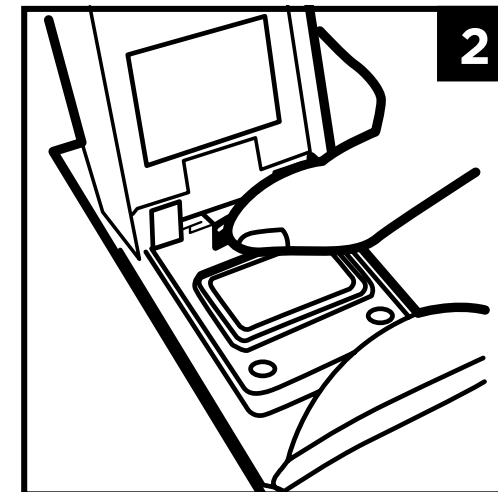

2 With the dust cup open, push the release button.

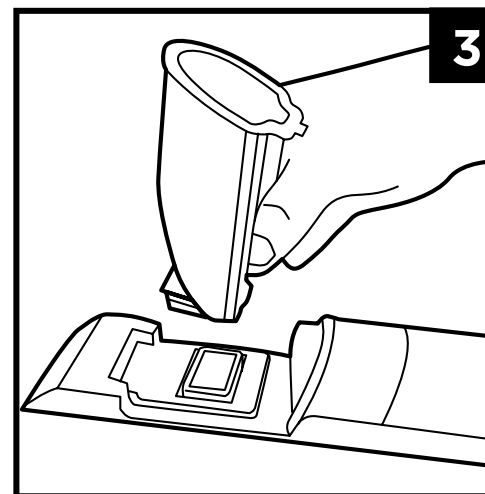

3 While pressing tab, lift off the dust cup, then hand-wash with soap and water only. Let parts air-dry fully before reinstalling.

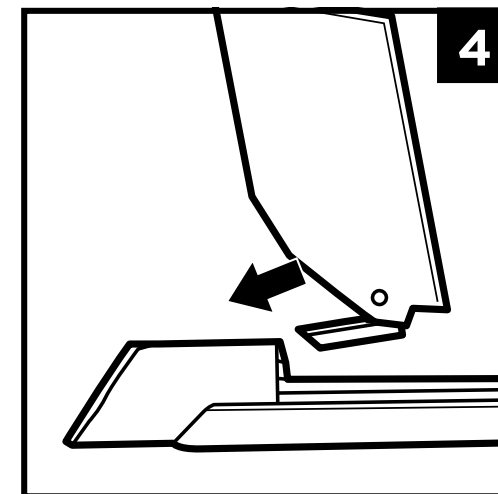

4 To reinstall, slide the tab on the dust cup into the slot on the bottom of the nozzle until it clicks into place.

DO NOT wash any parts of this vacuum or its accessories in a dishwasher.

MAINTENANCE: ROBOT**TROUBLESHOOTING**

If any error lights are illuminated or flashing on your Shark ION™ Robot, see the error code chart below:

ERROR CODE	SOLUTION
ALL LED LIGHTS are off	Power may be turned off or battery may need charging. Turn power switch to On position. If no response, plug in unit to charge battery.
CLEAN (RED) + ! flashing together	Suction motor failure. Remove blockages and clean filters. Remove dust bin and make sure nothing is blocking suction.
CLEAN LIGHT flashing red	Robot may be stuck on an obstacle. Move robot to a new location on a level surface. Front bumper may be jammed. Check bumper. If light continues to flash, remove the front caster wheel and clean the wheel housing.
MAX LIGHT flashing	Robot may be stuck on an obstacle. Move robot to a new location on a level surface. Front bumper may be jammed. Check bumper. If light continues to flash, remove the front caster wheel and clean the wheel housing.
DOCK LIGHT flashing	Your robot's BotBoundary™ sensors are reporting an error. Please contact Customer Service at 1-800-798-7398.
CLEAN (RED) + DOCK flashing together	Cliff sensors are reporting an error. Wipe cliff sensors with a clean cloth. Robot cannot start due to an error. Ensure your robot is on a level surface with no obstructions.
CLEAN (RED) + MAX flashing together	The dust bin has been removed and needs to be reinserted.
MAX AND ! LIGHTS flashing together	A side brush is stuck. Remove debris from side brushes.
CLEAN (RED) + MAX + ! flashing together	A wheel is stuck. Remove debris from wheel.
DOCK, MAX, AND ! LIGHTS flashing together	Blockage in brushroll. Remove obstruction.

For all other issues, please call Customer Service at 1-800-798-7398.

MAINTENANCE: HANDHELD**TROUBLESHOOTING**

LIGHT INDICATOR	WHAT IT MEANS
LIGHT BLINKING BLUE	Low battery.
LIGHT BLINKS BLUE TWICE, THEN PAUSES	Blockage. Turn off power and remove blockage, then turn power back on.
SOLID BLUE LIGHT	Power is on.
BLUE LIGHT FADES IN AND OUT STEADILY	Unit is charging.
DIM BLUE LIGHT	Unit is fully charged.
NO LIGHT	Power is off, or unit needs recharge.

The Shark ION™ Handheld will not operate.

- The battery needs to be recharged.
- Try using a different electrical outlet to charge.
- The battery is damaged and needs to be replaced.

The Shark ION Handheld will not pick up debris or suction is weak.

- The dust cup is full. Empty the dust cup.
- The filter needs cleaning or replacement. Clean or replace the filter.
- The battery needs to be recharged.
- The filter screen is clogged and needs cleaning. Open dust cup and clean filter screen.

Dust is escaping from the Shark ION Handheld.

- The filter is not installed correctly. Remove filter, then reinstall.
- The dust cup filter has a hole or a puncture and needs to be replaced.
- The dust cup is not installed correctly. Remove dust cup, then reinstall.

Attached accessory does not work.

- The accessory is blocked. Carefully remove all lint, hair, or other debris.
- The accessory won't fit into the Shark ION Handheld. Carefully remove all lint, hair or other debris from the nozzle of the vacuum.

END-USER LICENSE AGREEMENT FOR SHARKNINJA SOFTWARE

IMPORTANT: PLEASE READ THE TERMS AND CONDITIONS OF THIS LICENSE AGREEMENT CAREFULLY BEFORE CONTINUING WITH THIS PROGRAM INSTALL OR USE OF THIS PRODUCT: SharkNinja Operating LLC's ("SharkNinja") End-User License Agreement ("EULA") is a legal agreement between You (either a single entity or an individual) and SharkNinja for SharkNinja's Software Applications, including those installed by You onto your SharkNinja products or already installed on your device, including all firmware (referred hereafter as "SN APPS"). By installing, copying, checking a box, clicking a button confirming your agreement to these terms, or otherwise continuing to use the SN APPS, You agree to be bound by the terms of this EULA. This license agreement represents the entire agreement concerning SN APPS between You and SharkNinja, and it supersedes any prior proposal, representation, or understanding between the parties. If You do not agree to the terms of this EULA, do not install or use the SN APPS or this product. The SN APPS are protected by copyright laws and international copyright treaties, as well as other intellectual property laws and treaties.

1. GRANT OF LICENSE. The SN APPS are licensed as follows:

- 1.1 Installation and Use. SharkNinja grants You the right to download, install, and use SN APPS on the specified platform for which the SN APP was designed and in connection with SharkNinja products with which the SN APPS are designed to operate ("SN Devices").
- 1.2 Backup Copies. You may also make a copy of SN APPS downloaded and installed by You for backup and archival purposes.
2. DESCRIPTION OF OTHER RIGHTS AND LIMITATIONS.
 - 2.1 Maintenance of Copyright Notices. You must not remove or alter any copyright notices on any and all copies of the SN APPS.
 - 2.2 Distribution. You may not distribute copies of the SN APPS to third parties.
 - 2.3 Prohibition on Reverse Engineering, Decompilation, and Disassembly. You may not reverse engineer, decompile, or disassemble SN APPS, except and only to the extent that such activity is expressly permitted by applicable law notwithstanding this limitation.
 - 2.4 Rental. You may not rent, lease, or lend SN APPS without written permission from SharkNinja.
 - 2.5 NOT FOR RESALE SOFTWARE. Applications identified as "Not for Resale" or "NFR," may not be resold, transferred, or used for any purpose other than demonstration, test, or evaluation.
 - 2.6 Support Services. SharkNinja may provide You with support services related to SN APPS ("Support Services"). Any supplemental software code provided to You as part of the Support Services shall be considered part of SN APPS and subject to the terms and conditions of this EULA.
 - 2.7 Compliance with Applicable Laws. You must comply with all applicable laws regarding use of SN APPS.

3. UPDATES. SharkNinja may provide You with upgrades or updates to SN APPS. This EULA will govern any upgrades provided by SharkNinja that replace and/or supplement SN APPS, unless such upgrade is accompanied by a separate EULA, in which case the terms of that EULA will govern. If You decide not to download and use an upgrade or update provided by SharkNinja, You understand that You could put SN Apps at risk to serious security threats or cause SN Apps to become unusable or unstable.

4. DATA AND PRIVACY. SharkNinja is committed to ensuring your privacy by adhering to high standards of fairness and integrity. We are committed to keeping our customers informed about how we use the information we gather from You through the use of each of our websites or SN APPS. Our privacy practices are described in SharkNinja's Privacy Policy, as well as in separate notices given when an app, product, or service is purchased or downloaded. By using SN APPS or providing us with your personal information, You are accepting and consenting to the practices, terms, and conditions described in SharkNinja's Privacy Policy. At all times your information will be treated in accordance with the SharkNinja Privacy Policy, which is incorporated by reference into this EULA and can be viewed at the following URL: <http://www.sharkninja.com/privacypolicy>.

5. THIRD-PARTY APPLICATION LIBRARIES AND EMBEDDED SOFTWARE.

- 5.1 You acknowledge that Ayla Networks, Inc. ("Ayla") has provided certain application libraries that have been embedded into SN APPS ("Ayla Application Libraries") and enables SN Devices to connect to the Ayla Cloud Service ("Ayla Embedded Software").
- 5.2 You will not use the Ayla Application Libraries except as an incorporated portion of SN APPS, unmodified from the form provided to You.
- 5.3 You will not use the Ayla Embedded Software except as an incorporated portion of SN Devices, unmodified from the form provided to You.
- 5.4 You will not modify, adapt, translate, or create derivative works based on, or decompile, disassemble, reverse engineer, or otherwise attempt to derive the source code or underlying algorithms of, the Ayla Application Libraries or the Ayla Embedded Software.
- 5.5 SharkNinja retains all ownership of SN APPS (and the Ayla Application Libraries contained therein) and any software installed on SN Devices (including the Ayla Embedded Software) and only a license thereto is granted to You for use in connection with the SN APPS and SN Devices.

END-USER LICENSE AGREEMENT FOR SHARKNINJA SOFTWARE

5.6 You will not use the Ayla Application Libraries or Ayla Embedded Software to attempt to gain unauthorized access to or use of the systems/services of SharkNinja's other licensors; nor will You transmit viruses, worms, Trojan horses, time bombs, spyware, malware, cancelbots, passive collection mechanisms, robots, data mining software, or any other malicious or invasive code or program into the systems/services of SharkNinja's other licensors.

5.7 You will not use the Ayla Application Libraries or Ayla Embedded Software to interfere with, breach, or circumvent any security feature, authentication feature, or any other feature that restricts or enforces limitations on the use of, or access to, the systems/services of SharkNinja's other licensors.

5.8 You will not probe, attack, scan, or test the vulnerability of the systems/services of SharkNinja's other licensors.

5.9 SharkNinja's other licensors of the SN APPS, Ayla Application Libraries, and the Ayla Embedded Software are the express third-party beneficiaries of this EULA, and the provisions of this Section of this EULA are made expressly for the benefit of such licensors, and are enforceable by such licensors.

6. TERMINATION. Without prejudice to any other rights, SharkNinja may terminate this EULA if You fail to comply with the terms and conditions of this EULA. In such event, You must destroy all copies of SN APPS in your possession.

7. COPYRIGHT. All title, including but not limited to copyrights, in and to SN APPS and any copies thereof are owned by SharkNinja or its suppliers. All title and intellectual property rights in and to the content which may be accessed through use of SN APPS are the property of the respective content owner and may be protected by applicable copyright or other intellectual property laws and treaties. This EULA grants You no rights to use such content. All rights not expressly granted are reserved by SharkNinja.

8. OPEN SOURCE SOFTWARE. You hereby acknowledge that SN APPS may contain software that is subject to "open source" or "free software" licenses ("Open Source Software"). The license granted by this EULA does not apply to Open Source Software contained in the SN APPS. Rather, the terms and conditions in the applicable Open Source Software license shall apply to the Open Source Software. Nothing in this EULA limits your rights under, or grants You rights that supersede, any Open Source Software license. You acknowledge that the Open Source Software license is solely between You and the applicable licensor of the Open Source Software. To the extent the terms of the licenses applicable to the Open Source Software require SharkNinja to make an offer to provide the Open Source Software, such offer is hereby made, and You may exercise it by contacting SharkNinja at the below address.

9. NO WARRANTIES. SharkNinja expressly disclaims any warranty for SN APPS, Ayla Application Libraries, or Ayla Embedded Software. SN APPS, Ayla Application Libraries, and Ayla Embedded Software are provided 'As Is' without any express or implied warranty of any kind, including but not limited to any warranties of merchantability, noninfringement, fitness of a particular purpose, or title. SharkNinja does not warrant or assume responsibility for the accuracy or completeness of any information, text, graphics, links, or other items contained within the SN APPS. SharkNinja makes no warranties respecting any harm that may be caused by the transmission of a computer virus, worm, logic bomb, or other such computer program. SharkNinja further expressly disclaims any warranty or representation to any third party.

10. LIMITATION OF LIABILITY. In no event shall SharkNinja or its suppliers be liable for any special, incidental, punitive, indirect, or consequential damages whatsoever (including, but not limited to, damages for loss of profits or confidential or other information, for business interruption, for personal injury, for loss of privacy, for failure to meet any duty including of good faith or of reasonable care, for negligence, and for any other pecuniary or other loss whatsoever) arising out of or in any way related to the use of or inability to use SN Devices or SN APPS, the provision of or failure to provide support or other services, information, software, and related content through the product or otherwise arising out of the use of SN APPS, or otherwise under or in connection with any provision of this EULA, even in the event of the fault, tort (including negligence), strict liability, breach of contract, or breach of warranty of SharkNinja or any supplier, and even if SharkNinja or any supplier has been advised of the possibility of such damages. SharkNinja shall have no liability with respect to the content of the SN APPS or any part thereof, including but not limited to errors or omissions contained therein, libel, infringements of rights of publicity, privacy, trademark rights, business interruption, personal injury, loss of privacy, moral rights, or the disclosure of confidential information.

11. APPLICABLE LAW. The laws of the Commonwealth of Massachusetts will govern this EULA and You hereby consent to exclusive jurisdiction and venue in the state and federal courts sitting in the Commonwealth of Massachusetts.

12. ASSIGNMENT. SharkNinja may assign this EULA without notice to Licensor.

13. ENTIRE AGREEMENT. This EULA (including any addendum or amendment to this EULA which is included with the SN Devices) is the entire agreement between You and SharkNinja relating to the SN APPS and supersedes all prior or contemporaneous oral or written communications, proposals and representations with respect to the SN APPS or any other subject matter covered by this EULA. To the extent the terms of any SharkNinja policies or programs for support services conflict with the terms of this EULA, the terms of this EULA shall control.

If You have questions regarding this EULA, please contact SharkNinja at 89 A Street, Suite 100, Needham, MA 02494.



One (1) YEAR LIMITED WARRANTY: ROBOT

The 1-Year Limited Warranty applies to purchases made from authorized retailers of **SharkNinja Operating LLC**. Warranty coverage applies to the original owner and to the original product only and is not transferable.

SharkNinja warrants that the unit shall be free from defects in material and workmanship for a period of 1 year from the date of purchase when it is used under normal household conditions and maintained according to the requirements outlined in this instruction manual, subject to the following conditions and exclusions.

What is covered in my warranty?

1. The original unit and/or non-wearable components deemed defective, in SharkNinja's sole discretion, will be repaired or replaced for up to 1 year from the original purchase date.
2. In the rare event that a replacement unit is issued, the warranty coverage ends six months following the receipt date of the replacement unit or the remainder of the existing warranty, whichever is greater. If the unit is replaced, SharkNinja reserves the right to replace the unit with one of equal or greater value.

What is not covered in my warranty?

Our Customer Service/Product Specialists are available to provide all the warranty service options available to you, including the possibility of upgrading to our VIP Warranty Service Options for select product categories.

1. Normal wear and tear of wearable parts such as filters, pads etc., which require regular maintenance and/or replacement to ensure the proper functioning of your unit are not covered by this warranty.
2. Any unit that has been tampered with or used for commercial purposes.
3. SharkNinja will cover the cost for the customer to send in the unit to us for repair or replacement. A fee of \$24.95 (subject to change) for return shipping costs will be charged at the time of return shipment of the repaired or replacement unit.
4. Damage caused by misuse, abuse, or negligent handling, or damage due to mishandling in transit.
5. Consequential and incidental damages.
6. Defects caused by or resulting from damages from shipping or from repairs, service or alteration to the product or any of its parts which have been performed by a repair person not authorized by SharkNinja.
7. Products purchased, used or operated outside of North America.

Problems with your unit/How to get service

If your appliance fails to operate properly while in use under normal household conditions within the warranty period, visit sharkclean.com/support for product care/maintenance self-help. Our Customer Service and product specialists are also available at 1-800-798-7398 to assist with product support and warranty service options.

How to initiate a warranty claim

You can call 1-800-798-7398 to have a Customer Service specialist assist you. Please note you must call 1-800-798-7398 to initiate a warranty claim. Return and Packing Instruction information will be provided at that time.

For Customer Service hours, visit sharkclean.com/support.

Replacement parts are available for purchase at sharkaccessories.com. For more information on which parts are classified as wearable and non-wearable, please visit sharkclean.com/warranty

This warranty gives you specific legal rights, and you also may have other rights that vary from state to state.

Some states do not permit the exclusion or limitation of incidental or consequential damages, so the above may not apply to you.



Two (2) YEAR LIMITED WARRANTY: HANDHELD

The 2-Year Limited Warranty applies to purchases made from authorized retailers of **SharkNinja Operating LLC**. **Warranty** coverage applies to the original owner and to the original product only and is not transferable.

SharkNinja warrants that the unit shall be free from defects in material and workmanship for a period of 2 years from the date of purchase when it is used under normal household conditions and maintained according to the requirements outlined in this instruction manual, subject to the following conditions and exclusions.

What is covered in my warranty?

1. The original unit and/or non-wearable components deemed defective, in SharkNinja's sole discretion, will be repaired or replaced for up to 2 years from the original purchase date.
2. In the rare event that a replacement unit is issued, the warranty coverage ends six months following the receipt date of the replacement unit or the remainder of the existing warranty, whichever is greater. If the unit is replaced, SharkNinja reserves the right to replace the unit with one of equal or greater value.

What is not covered in my warranty?

Our Customer Service/Product Specialists are available to provide all the warranty service options available to you, including the possibility of upgrading to our VIP Warranty Service Options for select product categories.

1. Normal wear and tear of wearable parts which require regular maintenance and/or replacement to ensure the proper functioning of your unit are not covered by this warranty.
2. Any unit that has been tampered with or used for commercial purposes.
3. SharkNinja will cover the cost for the customer to send in the unit to us for repair or replacement. A fee of \$19.95 (subject to change) for return shipping costs will be charged at the time of return shipment of the repaired or replacement unit.
4. Damage caused by misuse, abuse, or negligent handling, or damage due to mishandling in transit.
5. Consequential and incidental damages.
6. Defects caused by or resulting from damages from shipping or from repairs, service or alteration to the product or any of its parts which have been performed by a repair person not authorized by SharkNinja.
7. Products purchased, used or operated outside of North America.

Problems with your unit/How to get service:

If your appliance fails to operate properly while in use under normal household conditions within the warranty period, visit sharkclean.com/support for product care/maintenance self-help. Our Customer Service and product specialists are also available at **1-800-798-7398** to assist with product support and warranty service options.

How to initiate a warranty claim:

You can call 1-800-798-7398 to have a Customer Service specialist assist you. Please note you must call 1-800-798-7398 to initiate a warranty claim. Return and packing instruction information will be provided at that time.

For Customer Service hours, visit sharkclean.com/support

Replacement parts are available for purchase at sharkaccessories.com. For more information on which parts are classified as wearable or non-wearable, please visit sharkclean.com/warranty.

This warranty gives you specific legal rights, and you also may have other rights that vary from state to state. Some states do not permit the exclusion or limitation of incidental or consequential damages, so the above may not apply to you.

REGISTER YOUR PURCHASE



registryourshark.com



RECORD THIS INFORMATION

Model Number: _____

Date Code: _____

Date of Purchase: _____
(Keep receipt)

Store of Purchase: _____

TIP: You can find the model and serial numbers on the QR code label which is located on the bottom of the robot and handheld vacuum.

TECHNICAL SPECIFICATIONS: ROBOT

Voltage: 16.8 V

Battery type: DC 16.8 V Li-ion 2550 mAh

Expected runtime: 60 minutes

Expected charging time: 3 hours

TECHNICAL SPECIFICATIONS: HANDHELD

Voltage: 10.8 V

Motor Watts: 120W

Amps: 11.1A

BATTERY REMOVAL AND DISPOSAL

This product uses a battery. When the battery no longer holds a charge, it should be removed from the vacuum and recycled. **DO NOT** incinerate or compost the battery.

When your lithium-ion battery needs to be replaced, dispose of it or recycle it in accordance with local ordinances or regulations. In some areas, it is illegal to place spent lithium-ion batteries in the trash or in a municipal solid waste stream. Return spent battery to an authorized recycling center or to retailer for recycling. Contact your local recycling center for information on where to drop off the spent battery.

For more information on battery removal for disposal, please visit sharkclean.com/batterysupport.

The RBRC™ (Rechargeable Battery Recycling Corporation) seal on the lithium-ion battery indicates that the costs to recycle the battery at the end of its useful life have already been paid by SharkNinja. In some areas, it is illegal to place spent lithium-ion batteries in the trash or municipal solid waste stream and the RBRC program provides an environmentally conscious alternative.

RBRC, in cooperation with SharkNinja and other battery users, has established programs in the United States and Canada to facilitate the collection of spent lithium-ion batteries. Help protect our environment and conserve natural resources by returning the spent lithium-ion battery to an authorized SharkNinja service center or to your local retailer for recycling. You may also contact your local recycling center for information on where to drop off the spent battery, or call 1-800-798-7398.

NOTES

IMPORTANTES CONSIGNES DE SÉCURITÉ : ROBOT

VEUILLEZ LES LIRE ATTENTIVEMENT AVANT D'UTILISER L'APPAREIL • POUR UN USAGE DOMESTIQUE SEULEMENT

Si la fiche d'alimentation du chargeur ne s'insère pas à fond dans la prise de courant, inversez alors le sens de la fiche. Si elle ne s'insère toujours pas, communiquez avec un électricien qualifié. **NE FORCEZ PAS** pour insérer la fiche dans la prise, et ne tentez pas de la modifier.

⚠ AVERTISSEMENT

Afin de réduire les risques d'incendie, de décharges électriques, de blessure ou de dommage matériel :

AVERTISSEMENTS GÉNÉRAUX

1. Aspirateur robot qui comprend l'aspirateur robot et une station de recharge ainsi qu'un bloc d'alimentation. Ces composants comportent des raccordements électriques, du filage électrique et des pièces amovibles pouvant exposer l'utilisateur à certains risques.
2. Avant chaque utilisation, inspectez soigneusement toutes les pièces afin de déceler tout dommage. Si une pièce est endommagée, cessez l'utilisation.
3. Utilisez uniquement des pièces de rechange identiques.
4. Cet aspirateur robot ne renferme aucune pièce qui peut être réparée.
5. Utilisez cet appareil uniquement aux fins décrites dans ce manuel. **N'UTILISEZ PAS** l'aspirateur robot pour un usage autre que ceux décrits dans le présent manuel.
6. À l'exception des filtres, **N'EXPOSEZ** aucune des pièces de l'aspirateur robot à l'eau ou à d'autres liquides.

AVERTISSEMENTS CONCERNANT L'UTILISATION

7. Cet appareil n'est pas conçu pour être utilisé par des personnes (y compris les enfants) avec des capacités physiques, sensorielles ou mentales réduites, ou manquant d'expérience et de connaissances à moins qu'elles soient supervisées ou aient reçu des instructions concernant l'utilisation de l'appareil par une personne responsable de leur sécurité. Les enfants doivent être surveillés afin qu'ils ne puissent pas jouer avec cet appareil.
8. Éteignez toujours l'aspirateur robot avant d'insérer ou de retirer le filtre ou le récipient à poussière.

9. **NE MANIPULEZ PAS** la fiche, la station de recharge ou l'aspirateur robot avec les mains mouillées.
10. **N'UTILISEZ PAS** l'appareil sans que le récipient à poussière et tous les filtres soient bien en place.
11. Utilisez uniquement des filtres et des accessoires de marque Shark^{MD}. Sinon, la garantie sera annulée.
12. **N'ENDOMMAGEZ PAS** le cordon de recharge :
 - a) **N'UTILISEZ PAS** le cordon comme poignée pour porter ou pour tirer la station de recharge.
 - b) **NE DÉBRANCHEZ PAS** l'appareil en tirant sur le cordon. Agrippez la fiche et non le cordon.
 - c) **NE FERMEZ PAS** une porte sur le cordon, ne tirez pas le cordon sur des coins pointus et ne laissez pas le cordon près de surfaces chaudes.
13. **ÉVITEZ** d'insérer des objets dans les ouvertures de la buse ou de tout autre accessoire. **N'UTILISEZ PAS** l'appareil si une ouverture est obstruée. Veillez à ce que les ouvertures ne soient pas bloquées par de la poussière, de la peluche, des cheveux ou tout autre élément qui pourrait gêner la circulation de l'air.
14. **N'UTILISEZ PAS** l'aspirateur robot si le débit d'air de l'aspirateur est obstrué. Si les passages d'air se bloquent, éteignez l'aspirateur et retirez toutes les obstructions avant d'allumer l'appareil de nouveau.
15. Tenez la buse et tous les orifices de l'aspirateur éloignés des cheveux, du visage, des doigts, des pieds déchaussés ou des vêtements amples.
16. **N'UTILISEZ PAS** l'aspirateur robot s'il ne fonctionne pas comme prévu, ou s'il a été échappé sur le sol, endommagé, laissé à l'extérieur ou immergé.

17. **NE PLACEZ PAS** l'aspirateur sur des surfaces instables.
18. **N'UTILISEZ PAS** l'appareil pour aspirer :
 - a) Des liquides
 - b) Des objets de grande taille
 - c) Des objets durs ou tranchants (verre, clous, vis ou pièces de monnaie)
 - d) De grandes quantités de poussière (poussière de cloison sèche, cendres ou braises de foyer). **N'UTILISEZ PAS** l'aspirateur comme accessoire pour un outil électrique pour l'aspiration de la poussière.
 - e) Des objets fumants ou brûlants (charbons ardents, mégots de cigarettes ou allumettes)
 - f) Des matériaux inflammables ou combustibles (essence à briquet, essence ou kérosène)
 - g) Des matières toxiques (eau de Javel, ammoniaque ou produit débouchant)
19. **N'UTILISEZ PAS** l'appareil dans les endroits suivants :
 - a) Surfaces humides ou mouillées
 - b) À l'extérieur
 - c) Dans des endroits fermés pouvant contenir des matières explosives, des émanations ou vapeurs toxiques (essence à briquet, essence, kérosène, peinture, diluants à peinture, produits de traitement antimite ou poussières inflammables)
20. Éteignez l'aspirateur robot avant de procéder à tout ajustement, nettoyage, entretien ou dépannage.
21. Laissez tous les filtres sécher complètement avant de les remettre dans l'aspirateur robot pour éviter que du liquide ne soit aspiré dans les composants électriques.
22. **NE MODIFIEZ PAS NI NE TENTEZ** de réparer l'aspirateur robot ou la batterie vous-même, à moins d'indication contraire dans ce manuel. **N'UTILISEZ PAS** l'aspirateur s'il a été modifié ou endommagé.

UTILISATION DE LA BATTERIE

23. La batterie est la source d'alimentation de l'aspirateur. Lisez attentivement et respectez les instructions de chargement.
24. Afin d'éviter qu'il ne se mette en marche par erreur, assurez-vous que l'aspirateur est éteint avant de le soulever ou de le transporter. **NE TRANSPORTEZ PAS** l'appareil avec votre doigt sur le bouton d'alimentation.
25. Utilisez **SEULEMENT** la station de recharge Shark^{MD} RVDOK850WV et la batterie RVBAT850. L'utilisation d'autres chargeurs ou d'autres batteries que celles-ci pourrait causer un risque d'incendie.
26. Gardez la batterie à l'écart des objets métalliques comme des trombones, de la monnaie, des clés, des clous ou des vis. Court-circuiter les bornes de la batterie augmente le risque d'incendie ou de brûlures.
27. Si la batterie est utilisée de façon inappropriée, il se peut que du liquide s'en échappe. Évitez le contact avec ce liquide, car il pourrait causer des irritations ou des brûlures. En cas de contact, rincez à l'eau. Si le liquide entre en contact avec les yeux, obtenez de l'aide médicale.
28. L'aspirateur robot ne doit pas être entreposé, chargé ou utilisé à des températures inférieures à 10 °C (50 °F) ou supérieures à 40 °C (104 °F). Assurez-vous que la batterie et l'aspirateur ont atteint la température de la pièce avant de charger ou d'utiliser. Exposer la batterie à des températures qui ne sont pas comprises dans cet écart peut endommager la batterie et augmenter le risque d'incendie.
29. **N'EXPOSEZ PAS** l'aspirateur robot ou la batterie au feu ou à une température supérieure à 130 °C (265 °F), car cela peut provoquer une explosion.

Pour obtenir d'autres avertissements, consultez sharkclean.com/robothelp

CONSERVEZ CES INSTRUCTIONS

IMPORTANTES CONSIGNES DE SÉCURITÉ : ASPIRATEUR PORTATIF

VEUILLEZ LES LIRE ATTENTIVEMENT AVANT D'UTILISER L'APPAREIL • POUR UN USAGE DOMESTIQUE SEULEMENT

Si la fiche d'alimentation du chargeur ne s'insère pas à fond dans la prise de courant, inversez alors le sens de la fiche. Si elle ne s'insère toujours pas, communiquez avec un électricien qualifié. **NE FORCEZ PAS** pour insérer la fiche dans la prise, et ne tentez pas de la modifier.

A AVERTISSEMENT

Afin de réduire les risques de blessures, d'incendie, de décharges électriques et de dommages matériels causés par une mauvaise utilisation de l'appareil, veuillez suivre attentivement les instructions ci-dessous. Cet appareil comporte des raccordements électriques et des pièces amovibles pouvant exposer l'utilisateur à certains risques.

LE BLOC D'ALIMENTATION, LA STATION DE RECHARGE ET L'ASPIRATEUR CONTIENNENT DES CONNEXIONS ÉLECTRIQUES :

- **AUCUNE** de ces pièces ne peut être réparée.
- **N'UTILISEZ PAS** cet aspirateur pour aspirer des liquides.
- **NE PLONGEZ PAS** l'appareil dans de l'eau ou dans d'autres liquides.
- Si l'aspirateur est endommagé, cessez l'utilisation.
- Pour éviter les incendies, les explosions ou les blessures, inspectez l'aspirateur et la station de recharge afin de détecter tout dommage avant l'utilisation.
- **N'UTILISEZ PAS** l'aspirateur ou la station de recharge s'ils sont endommagés.
- **N'UTILISEZ PAS** l'appareil à l'extérieur ni sur des surfaces humides. Utilisez l'appareil uniquement sur des surfaces sèches.
- Si l'aspirateur ne fonctionne pas comme prévu, est tombé, a été endommagé, a été laissé à l'extérieur ou a été immergé dans l'eau, retournez-le à SharkNinja Operating LLC aux fins d'examen, de réparation ou d'ajustement.
- **NE MANIPULEZ PAS** le chargeur ou l'aspirateur avec les mains mouillées.
- **NE LAISSEZ PAS** l'aspirateur sans surveillance pendant qu'il est sous tension.
- Maintenez l'aspirateur à l'écart des surfaces chaudes.
- Éteignez toujours l'aspirateur avant de le connecter à la station de recharge.
- Utilisez uniquement les stations de recharge et les batteries Shark^{MD}. D'autres types de batteries peuvent éclater, causant ainsi des blessures et des dommages matériels.
- Utilisez la station de recharge seulement sur une surface plane et stable.

- **NE METTEZ PAS** l'appareil dans le feu, même s'il est gravement endommagé, car la batterie au lithium-ion pourrait exploser.

EMPLOI GÉNÉRAL

- **NE TRANSPORTEZ PAS** l'appareil par le cordon et ne tirez pas sur celui-ci pour débrancher l'appareil; tirez plutôt sur la fiche.
- Maintenez le cordon du chargeur à l'écart des surfaces chaudes.
- Utilisez cet appareil uniquement aux fins décrites dans ce manuel.
- Maintenez la zone de travail bien éclairée.
- Pour éviter tout démarrage involontaire de l'aspirateur, éteignez toujours l'aspirateur avant de le prendre ou de le transporter et avant de brancher ou de débrancher le chargeur, de retirer ou de replacer le récipient à poussière, le filtre, ou tout autre accessoire.
- **N'INSÉREZ PAS** d'objets dans les ouvertures de l'appareil.
- **N'UTILISEZ PAS** l'appareil si une ouverture est obstruée; maintenez l'appareil exempt de poussière, de peluche, de cheveux ou de tout autre élément qui pourrait obstruer la circulation de l'air.
- **NE LAISSEZ PAS** de jeunes enfants utiliser l'appareil ou s'en servir comme jouet. Une surveillance étroite est nécessaire lorsqu'un appareil est utilisé en présence d'enfants.
- **N'UTILISEZ PAS** l'appareil sans que le récipient à poussière et les filtres soient en place.
- **N'UTILISEZ PAS** l'appareil si le débit d'air est bloqué; si les passages d'air sont bloqués, éteignez l'aspirateur. Éliminez toute obstruction avant de remettre sous tension.
- Maintenez la buse éloignée des cheveux, du visage, des doigts, des pieds déchaussés ou des vêtements amples.
- N'utilisez que les accessoires recommandés par le fabricant.

- **NE CHARGEZ PAS** à des températures inférieures à 10 °C (50 °F) ou supérieures à 40 °C (104 °F). Le chargement incorrect ou à des températures hors de la plage indiquée peut endommager l'appareil et augmenter le risque d'incendie.
- Entreposez l'appareil à l'intérieur. **N'UTILISEZ PAS NI NE RANGEZ** l'appareil à des températures inférieures à 3°C (37,4°F). Assurez-vous que l'appareil est à température ambiante avant de l'utiliser.

RÉCIPIENT À POUSSIÈRE, FILTRES ET ACCESSOIRES

Avant de mettre l'aspirateur en marche :

- Assurez-vous que le filtre est complètement sec après le nettoyage de routine.
- Après l'entretien de routine, assurez-vous que le récipient à poussière et tous les filtres sont en place.
- Assurez-vous que les accessoires ne sont pas obstrués et maintenez les ouvertures loin de votre visage et de votre corps.
- Utilisez uniquement des filtres et des accessoires de marque Shark^{MD}. L'utilisation de toute autre marque annulera la garantie.

NETTOYAGE GÉNÉRAL

- **N'UTILISEZ PAS** l'aspirateur pour aspirer des objets durs ou pointus qui pourraient endommager l'aspirateur, comme du verre, des clous, des vis ou de la monnaie.
- **N'UTILISEZ PAS** l'aspirateur pour aspirer de la poussière de cloison sèche, des cendres de foyer ou de la braise.
- **N'UTILISEZ PAS** l'aspirateur comme accessoire pour outils électriques ou pour l'aspiration de la poussière.
- **N'ASPIREZ PAS** d'objets fumants ou brûlants comme des braises chaudes, des mégots de cigarettes ou des allumettes.
- **N'ASPIREZ PAS** de matières inflammables ou combustibles (p. ex., de l'essence à briquet, du carburant ou du kérosène) et n'utilisez pas l'aspirateur dans des endroits où ces produits peuvent être présents.

- **N'ASPIREZ PAS** de substances toxiques (p. ex., de l'eau de javel, de l'ammoniaque ou des déboucheurs).
- **N'UTILISEZ PAS** l'appareil dans un espace clos où il y a présence de vapeurs provenant de peinture, de diluant à peinture, de produits de traitement antimite, de poussière inflammable ou d'autres matières toxiques ou explosives.
- **N'IMMERGEZ PAS** l'aspirateur dans l'eau ou dans d'autres liquides.
- Faites preuve d'extrême prudence lorsque vous nettoyez les marches des escaliers.

BATTERIE LITHIUM-ION

- La batterie au lithium-ion est la source d'alimentation de l'appareil. **NE TRANSPORTEZ PAS** l'appareil avec votre doigt sur le bouton d'alimentation. **NE CHARGEZ PAS** l'appareil tandis qu'il fonctionne.
- Utilisez uniquement la station de recharge incluse pour charger. L'utilisation d'un chargeur inapproprié peut entraîner un risque d'incendie.
- Utilisez l'appareil seulement avec la batterie lithium-ion incluse. L'utilisation de toute autre batterie peut entraîner un risque de blessure et d'incendie.
- Si la batterie est utilisée de façon inappropriée, il se peut que du liquide s'en échappe. Évitez le contact avec le liquide, car il pourrait causer des irritations ou des brûlures. En cas de contact, rincez à l'eau. Si le liquide entre en contact avec les yeux, obtenez de l'aide médicale.
- Entreposez l'appareil à l'intérieur. Pour préserver la durée de vie de la batterie, **N'UTILISEZ PAS NI NE RANGEZ** la batterie à des températures inférieures à 3 °C (37,4 °F) ou supérieures à 40 °C (104 °F).
- **N'EXPOSEZ PAS** l'appareil au feu ou à une température supérieure à 130 °C (266 °F), car cela peut provoquer une explosion.
- **AUCUNE** de ces pièces ne peut être réparée. Afin d'assurer la sécurité, **NE MODIFIEZ PAS ET NE TENTEZ PAS** de réparer l'appareil.

CONSERVEZ CES INSTRUCTIONS

CHARGER LE SHARK ION^{MC} ROBOT

IMPORTANT : Le Shark ION Robot est doté d'une batterie rechargeable préinstallée. La batterie doit être complètement chargée avant l'utilisation de l'appareil.

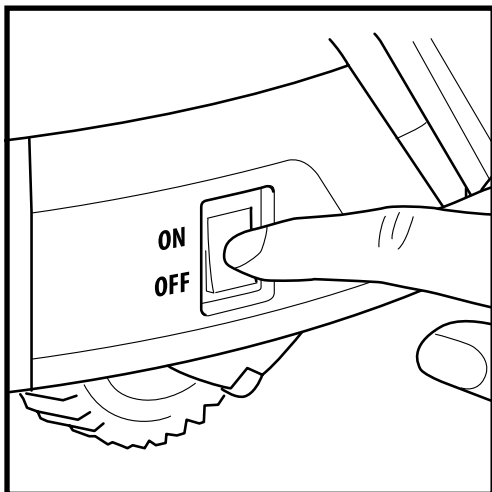

L'appareil doit être en position ON (marche) pour charger la batterie. Appuyez sur le bouton **mise en marche** sur le côté du robot.

VOYANTS LUMINEUX DE RECHARGE

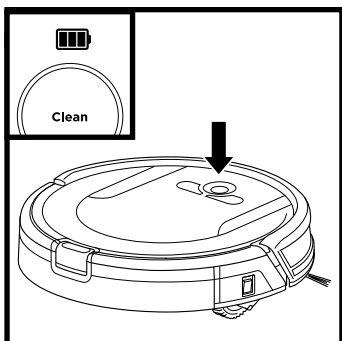

Les **Voyants lumineux de recharge** bleus indiquent la charge restante.

En cours d'utilisation

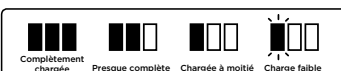

Durant la charge



Pendant que la batterie se recharge, les trois voyants lumineux à DEL bleus s'allumeront en alternance jusqu'à ce que l'appareil soit complètement chargé.

Si tous les voyants lumineux de la batterie sont éteints, l'interrupteur d'alimentation est en position OFF (arrêt) ou il n'y a plus de charge restante. Mettez l'interrupteur à la position ON (marche).

Si tous les voyants lumineux restent éteints, rechargez l'appareil directement sur la station.

CHARGER LE SHARK ION^{MC} ROBOT

STATION DE RECHARGE

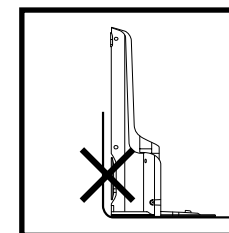
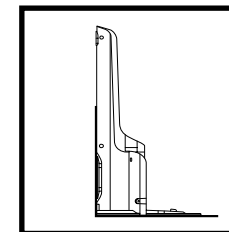
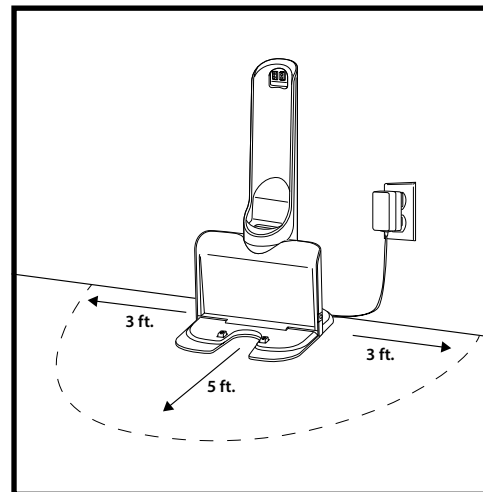

Mettez la **station de recharge** sur une surface au niveau avec la partie arrière contre un mur, dans un espace sans obstruction et facile à atteindre par votre aspirateur robot. Enlevez tous les objets situés à moins de 1 mètre (3 pieds) de chaque côté de la station ou à moins de 1,52 mètre (5 pieds) à l'avant de la station. Branchez l'**adaptateur du chargeur** dans une prise murale. La station de recharge doit être branchée en continu pour que le robot puisse la trouver. Le robot émettra un signal sonore lorsqu'il commence à se charger sur la station.

EN CHARGE

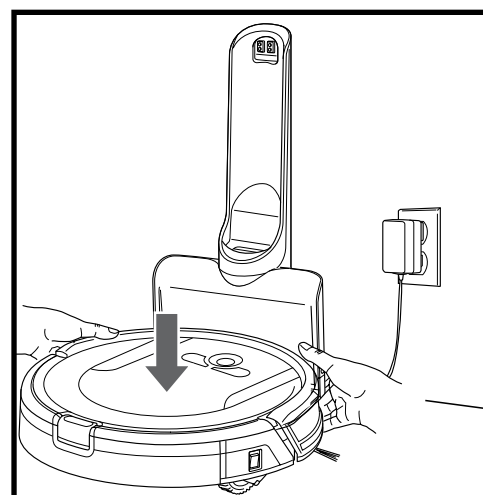

Si le robot n'a plus de charge et ne peut pas retourner à la station de recharge, placez-le vous-même sur la station.

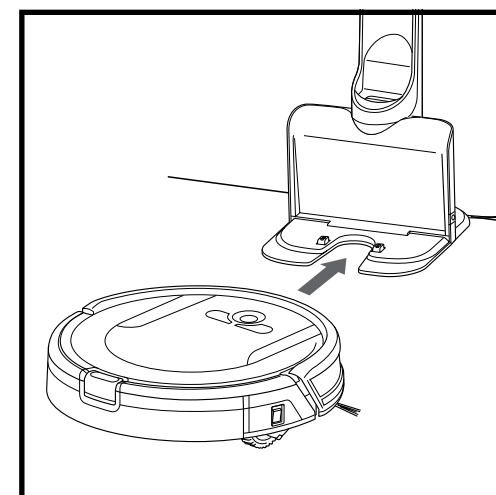

Lorsque le cycle de nettoyage se termine, ou si la batterie est faible, le robot commencera à chercher la station. Si l'appareil ne retourne pas à la station de recharge, la charge de la batterie peut être épuisée.

CHARGER LE SHARK ION^{MC} ASPIRATEUR PORTATIF

STATION DE RECHARGE

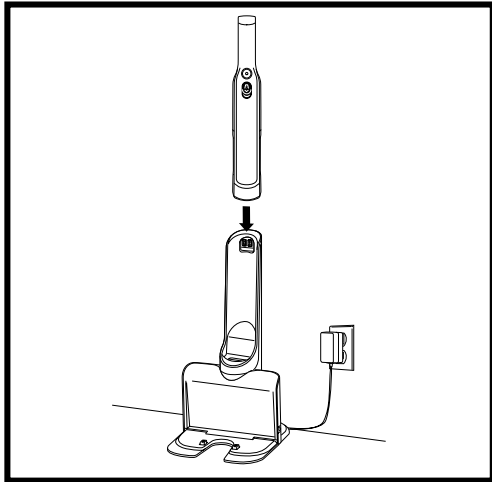

Avant la première utilisation, la batterie au lithium-ion doit être chargée complètement, même si elle est fournie avec une charge partielle.

Placez le Shark ION aspirateur portatif sur la station de recharge avec la buse d'entrée d'air dans le support.

Branchez la station de recharge dans une prise murale.

VOYANTS LUMINEUX DE RECHARGE

REMARQUE : Pendant la première utilisation, déchargez entièrement votre batterie afin de la conditionner. Il faut environ 2,5 heures pour charger entièrement la batterie.

En cours d'utilisation



Allumé en bleu continu

Batterie faible



Clignotant

En charge



Voyant lumineux qui alterne entre allumé et éteint

Chargée



Luminosité atténuée

IMPORTANT : Le Shark ION Power aspirateur portatif est doté d'une batterie rechargeable préinstallée. La batterie doit être complètement chargée avant l'utilisation de l'appareil.

UTILISATION DU SHARK ION^{MC} ROBOT

BOUTONS ET VOYANTS LUMINEUX

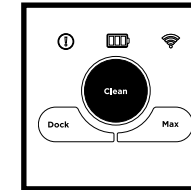
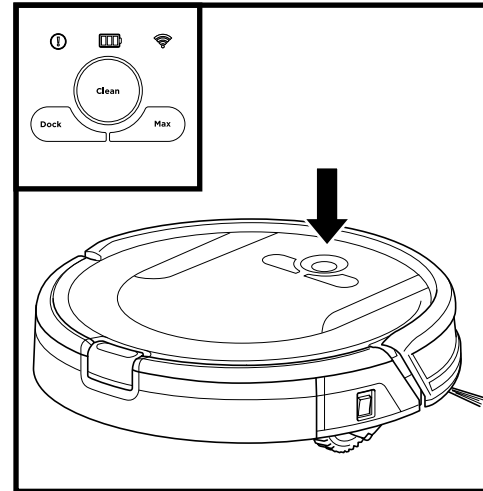

BOUON CLEAN (nettoyer)
Appuyez pour commencer un long cycle de nettoyage. Appuyez à nouveau sur le bouton pour l'arrêter.

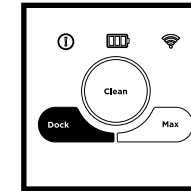

BOUON DOCK (station de recharge)
Appuyez pour arrêter le nettoyage et renvoyer l'appareil sur la station de recharge.

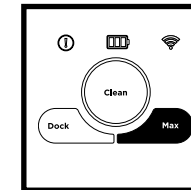

BOUON MAX MODE (mode max.)
Appuyez pour augmenter la puissance de nettoyage.

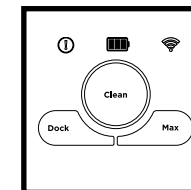

VOYANTS LUMINEUX DE RECHARGE
Les voyants lumineux indiquent la quantité de charge restante dans la batterie.

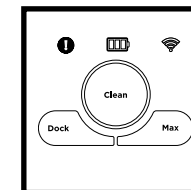

VOYANT LUMINEUX D'ERREUR « ! »
Consultez la section Dépannage pour voir la liste complète des codes d'erreurs.

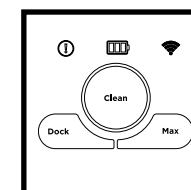

VOYANT LUMINEUX WI-FI
Voyant bleu : connecté au Wi-Fi.
Voyant rouge : non connecté.
Voyant bleu clignotant : mode de configuration.
Aucun voyant : pas encore configuré.

INSTALLATION DES BROSSES LATÉRALES

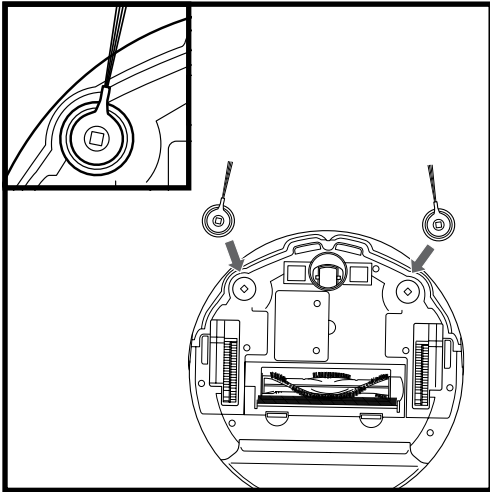

Les deux brosses latérales incluses s'enclenchent sur les chevilles carrées situées sur la base du robot. Poussez les brosses sur les chevilles jusqu'à ce qu'elles s'enclenchent en place.

MODE DE NETTOYAGE MANUEL

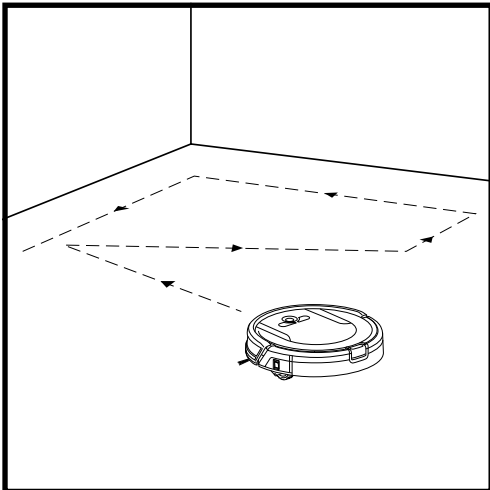

Pour démarrer un cycle de nettoyage manuellement, appuyez sur le bouton **Clean (nettoyer)**, sur le robot ou dans l'application mobile. Pour arrêter le robot avant qu'il ne termine le nettoyage et retourne automatiquement à la station, appuyez à nouveau sur le bouton.

IMPORTANT : Avant de nettoyer une pièce entière pour la première fois, nous vous recommandons de tester d'abord votre appareil sur une petite partie du plancher afin de vous assurer qu'il ne cause pas de rayures.

IMPORTANT : Le robot utilise des capteurs de chute pour éviter les escaliers et d'autres escarpements abrupts. Les capteurs fonctionnent moins efficacement lorsqu'ils sont sales. Pour de meilleurs résultats, nettoyez les capteurs régulièrement.

UN CONSEIL : Pour préserver la durée de vie de la batterie lorsque le robot n'est pas utilisé pendant une période prolongée, mettez l'interrupteur d'alimentation en position d'arrêt.

UN CONSEIL : Pour préserver la durée de vie de la batterie, l'appareil doit être rechargé au moins une fois par trimestre.

UTILISATION DE L'APPLICATION SHARK ION ROBOT ET DES COMMANDES VOCALES

L'application Shark ION Robot vous guidera à travers l'installation facile de votre Shark ION Robot.

Contrôle de l'appareil à distance :

- Programmez les heures de nettoyage jusqu'à 7 jours par semaine.
- Mettez en marche, arrêtez ou rechargez votre Shark ION Robot à partir de votre téléphone de n'importe quel endroit où vous avez une connexion sans fil.

L'application vous fournit également l'accès à ce qui suit :

- Astuces, guides et FAQ
- Assistance technique
- Guide de dépannage

TÉLÉCHARGEMENT DE L'APPLICATION SHARK ION ROBOT

Suivez les étapes ci-dessous ou numérisez le code QR pour vous rendre directement à la page de téléchargement.



Apple :



- Appuyez sur l'icône App Store
- Recherchez « Shark ION Robot » dans l'App Store d'Apple
- Appuyez sur l'application Shark ION Robot
- Appuyez sur Install (installer) à la page suivante
- L'installation devrait commencer

OU

Entrez l'adresse ci-dessous dans votre navigateur Web : bit.ly/shark-ios



Android :



- Appuyez sur l'icône Google Play Store
- Dans le Play Store, recherchez « Shark ION Robot »
- Appuyez sur l'application Shark ION Robot
- Appuyez sur Install (installer) à la page de l'application Shark ION Robot
- L'installation devrait commencer

OU

Entrez l'adresse ci-dessous dans votre navigateur Web : bit.ly/shark-droid

CONFIGURATION DE LA COMMANDE VOCALE AVEC L'ASSISTANT GOOGLE OU ALEXA D'AMAZON

Visitez sharkclean.com/app pour obtenir les instructions d'installation.

COMMANDES VOCALES POUR L'ASSISTANT GOOGLE OU ALEXA D'AMAZON :

Assistant Google :

- « OK Google, dis à Shark de commencer le nettoyage. »
- « OK Google, dis à Shark d'arrêter mon robot. »
- « OK Google, dis à Shark d'envoyer mon robot à la station de recharge. »

Alexa d'Amazon :

- « Alexa, dis à Shark de commencer le nettoyage. »
- « Alexa, dis à Shark d'arrêter mon robot. »
- « Alexa, dis à Shark d'envoyer mon robot à la station. »

JUMELAGE DU ROBOT AVEC UN TÉLÉPHONE INTELLIGENT

Afin d'assurer que vous effectuez un jumelage réussi avec le robot :

- Confirmez que votre routeur Wi-Fi et/ou votre réseau à domicile prend en charge un réseau 2,4 GHz.
- Confirmez le nom de votre réseau Wi-Fi.
- Confirmez le mot de passe de votre réseau Wi-Fi.
- Redémarrez votre routeur résidentiel.
- Confirmez avoir téléchargé la dernière version de l'application Shark ION Robot sur l'App Store ou Google Play Store.

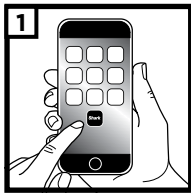

Lancez l'application.



Si vous avez déjà un compte, appuyez sur **Sign In (connexion)**. Pour créer un nouveau compte, entrez une adresse courriel valide et créez un mot de passe. Un code de confirmation sera envoyé à l'adresse courriel fournie.



Entrez le code de confirmation.



Lisez et acceptez les **Conditions d'utilisation**.

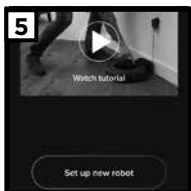

Visionnez le tutoriel vidéo concernant la configuration et l'utilisation de l'application.



Assurez-vous que le robot est sous tension.

Appuyez et maintenez les boutons **Dock (station de recharge)** et **Max** en même temps durant 5 secondes, ou jusqu'à ce que le robot émette un signal sonore. Le **voyant lumineux Wi-Fi** de votre robot commencera à clignoter.

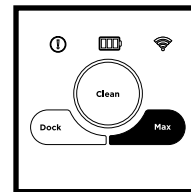
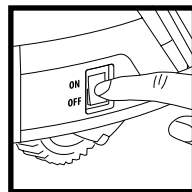

Assurez-vous que votre téléphone est connecté au même réseau Wi-Fi 2,4 GHz que votre robot.

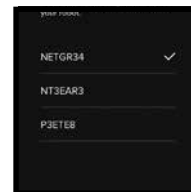

JUMELAGE DU ROBOT AVEC UN TÉLÉPHONE INTELLIGENT



Connectez votre téléphone au même réseau Wi-Fi que le robot. Le nom du réseau commence par SHARK_RV-.



Votre téléphone se connectera automatiquement à votre robot.



Une notification vous sera envoyée lorsque votre robot sera connecté.

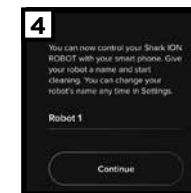

Donnez un nom à votre robot, puis appuyez sur le bouton **Continue (continuer)**.

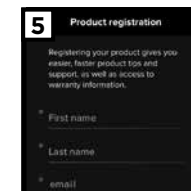

Enregistrez votre robot. Vous pouvez maintenant programmer les journées et les heures de nettoyage de votre robot.

Pour plus d'information, veuillez visiter sharkclean.com/app

Technologie Smart Sensor

Grâce à la technologie de capteurs intelligents **Smart Sensor**, votre robot peut naviguer autour des obstacles lorsqu'il nettoie votre plancher. Lors de vos premiers nettoyages, vous devrez peut-être faire certaines modifications pour optimiser la performance de votre robot.

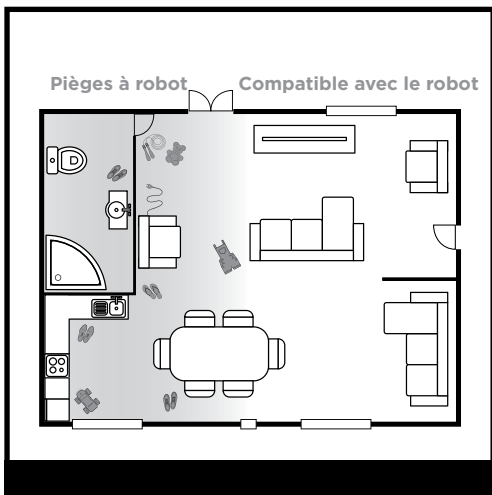

Avant le nettoyage, déplacez les cordons et éliminez les obstructions ou délimitez la zone de nettoyage avec les lanières BotBoundary^{MC} incluses.

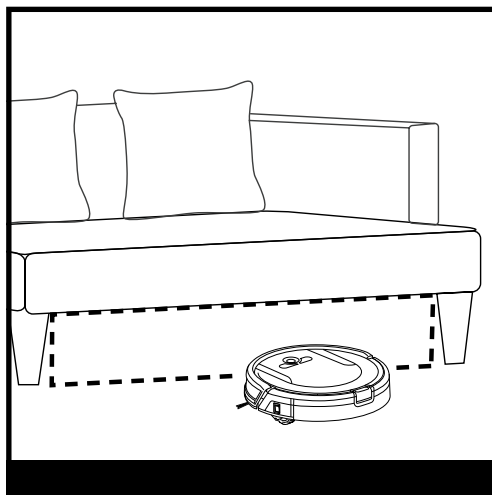

Pour éviter que votre robot ne se coince, utilisez des rehausseurs de mobilier ou des lanières BotBoundary.

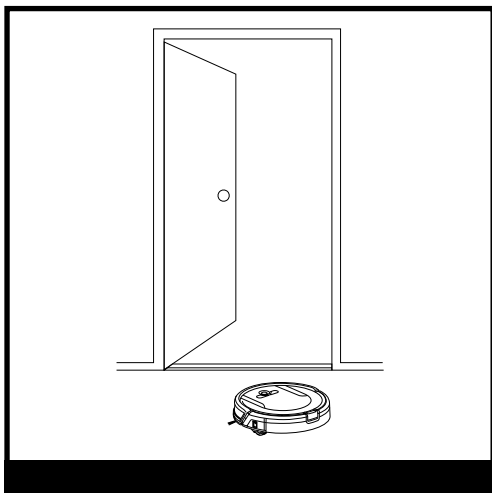

Votre robot pourrait éprouver de la difficulté avec certains seuils élevés. Bloquez l'accès aux seuils élevés en utilisant les lanières BotBoundary.

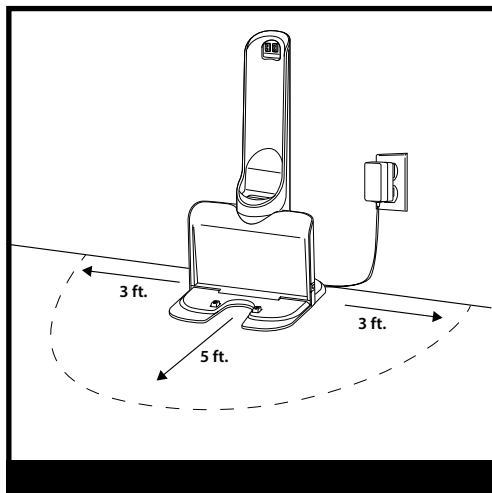

Assurez-vous que la station de recharge est installée comme indiqué. Si votre robot va trop loin, il pourrait avoir de la difficulté à revenir à la station de recharge. Il peut être utile de bloquer une partie de votre maison avec les lanières BotBoundary incluses, ou d'ajouter une deuxième station de recharge (disponibles sur sharkaccessories.com)

Lanières BotBoundary^{MC}

Pour empêcher Shark ION Robot d'approcher de certains obstacles, comme les bols de nourriture des animaux domestiques, les objets fragiles, les barres d'alimentation, ou les cadres de portes, utilisez les lanières BotBoundary pour créer une « zone interdite » rapidement et facilement.

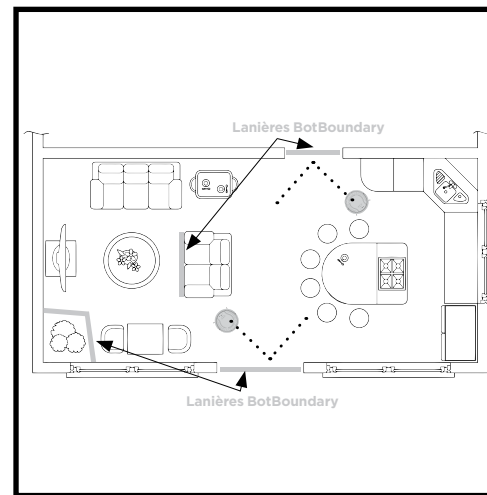

Identifiez les zones ou les objets que vous souhaitez que votre robot évite.

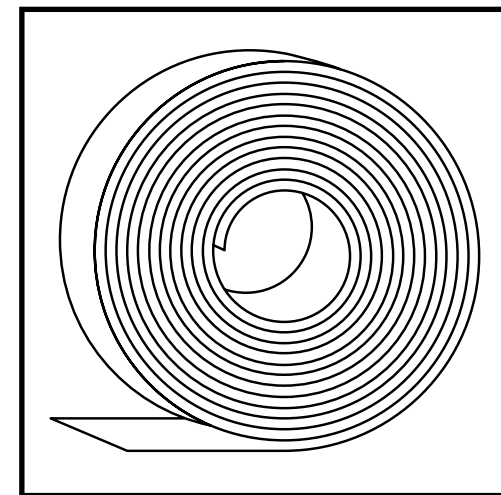

Coupez la lanière de BotBoundary à la longueur désirée (45 cm/18 po minimum) afin qu'elle couvre tout le périmètre d'un objet ou qu'elle s'étende sur la longueur de la porte que vous souhaitez bloquer.

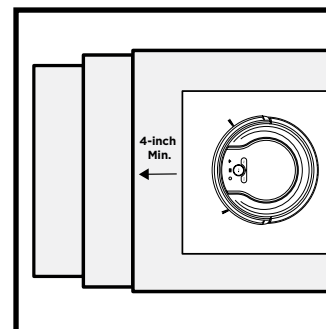

Pour que les capteurs de chute de votre robot fonctionnent adéquatement, tous les tapis ou les carpettes doivent être placés à un minimum de 10 cm (4 po) des escaliers (ou se prolonger par-dessus la limite des marches).

Si l'extrémité d'un tapis ou d'une carpe est à moins de 10 cm (4 po) des marches et ne peut être déplacée, utilisez une lanière BotBoundary pour bloquer l'accès aux escaliers.

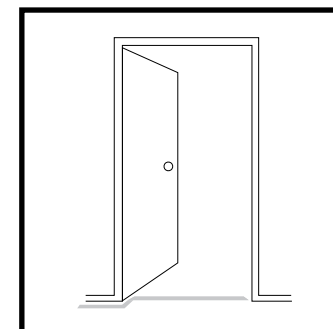

Pour de meilleurs résultats, assurez-vous que votre lanière BotBoundary est complètement à plat sur le plancher. Créez une boucle fermée autour d'un objet, ou placez les lanières entre des objets fixes, comme les cadres de porte ou les pattes d'un divan pour créer des « zones interdites ».

REMARQUE : Pour empêcher le robot de se heurter à un objet, placez les lanières à une distance minimale de 5 cm (2 po) devant l'objet en question.

REMARQUE : Il n'est pas nécessaire d'utiliser les lanières BotBoundary pour les escaliers. Votre robot est équipé de capteurs de chute pour prévenir les chutes dans les escaliers et en bas des corniches.

UTILISATION DE L'ASPIRATEUR PORTATIF SHARK ION^{MC}

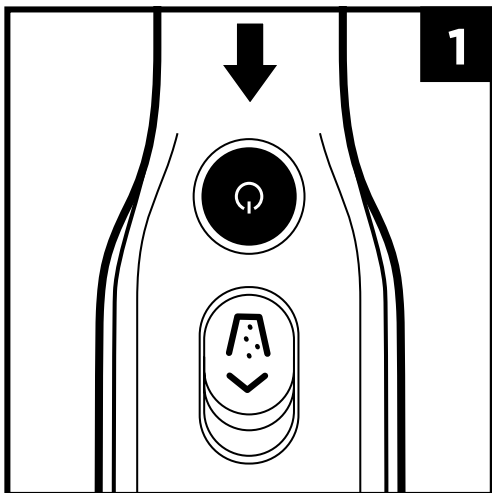

Appuyez sur le bouton mise en marche.

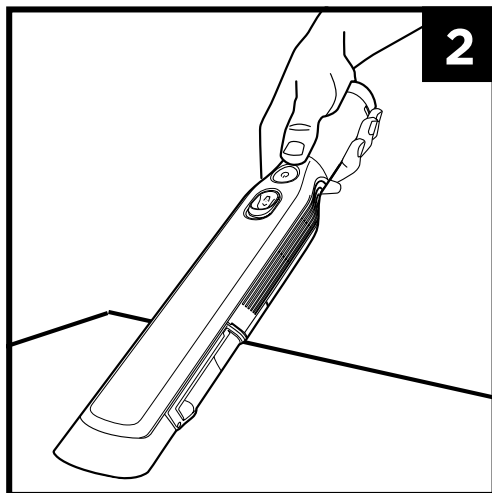

Passez la buse sur la surface à nettoyer.

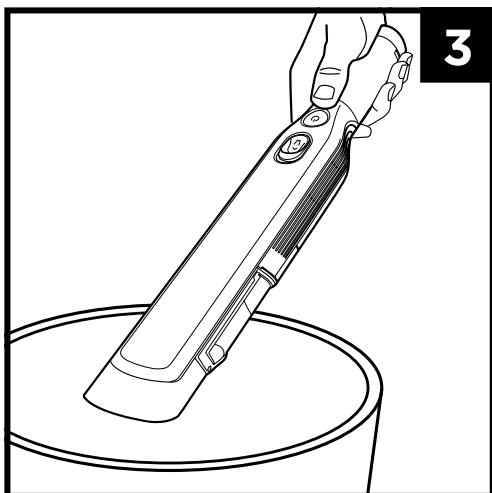

Tenez votre ION Power aspirateur portable au-dessus de la poubelle.

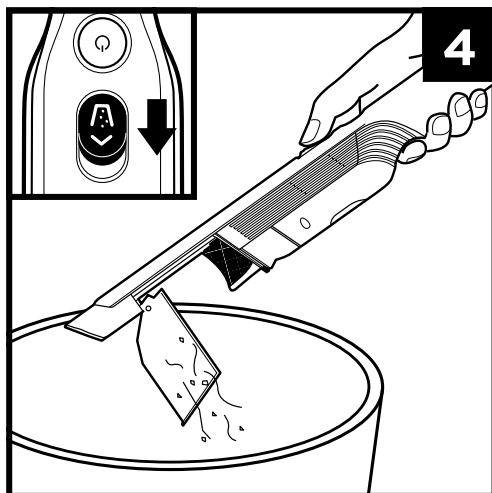

Glissez le bouton du récipient à poussière vers l'avant pour libérer les débris.

ENTRETIEN : ROBOT

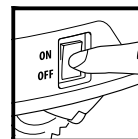

ATTENTION : Mettez l'appareil hors tension avant d'effectuer tout entretien.

VIDANGE DU RÉCIPIENT À POUSSIÈRE

VIDEZ LE RÉCIPIENT À POUSSIÈRE APRÈS CHAQUE UTILISATION.

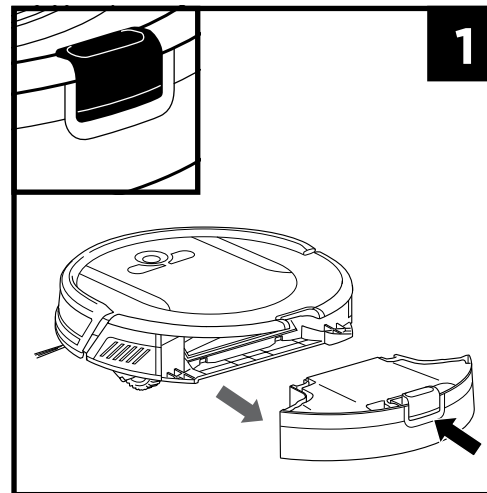

Appuyez sur le bouton de dégagement du récipient à poussière avec une légère inclinaison vers le bas.

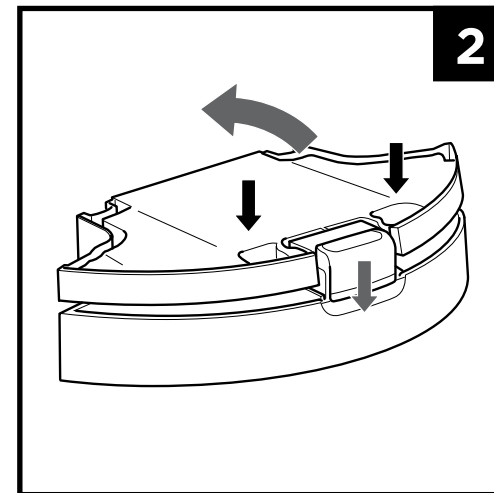

Appuyez et tenez le bouton avec une main en insérant les doigts dans les fentes et en tirant sur le couvercle pour l'ouvrir.

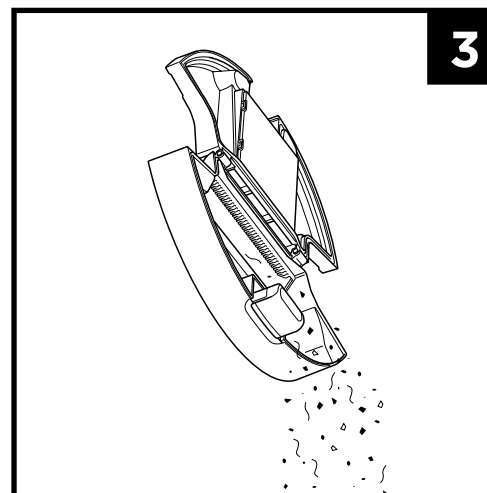

Jetez les débris et la poussière aux ordures.

ENTRETIEN : ROBOT

NETTOYAGE DU FILTRE

NETTOYEZ LE FILTRE CHAQUE SEMAINE. REMPLACEZ LE FILTRE TOUS LES DEUX MOIS. Pour les filtres de remplacement, consultez le site sharkaccessories.com.

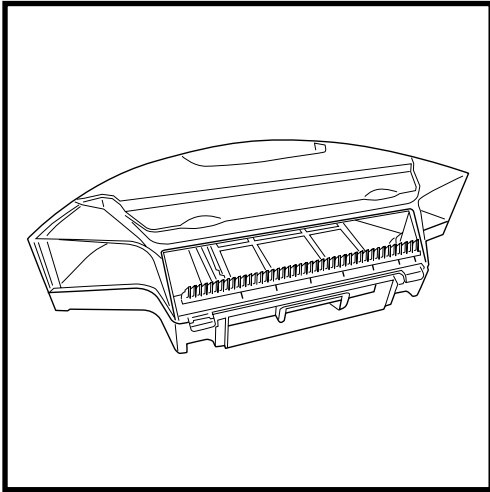

Retirez et videz le récipient à poussière. Retirez tous les poils, cheveux et débris coincés dans le **peigne anti-enchevêtrement** situé à l'arrière du récipient à poussière.

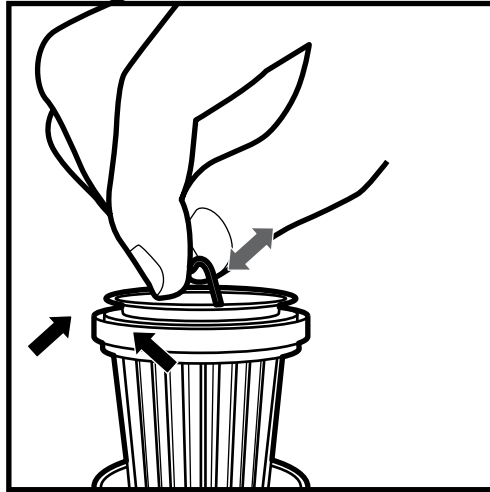

Tirez sur la languette pour retirer le filtre du récipient à poussière.

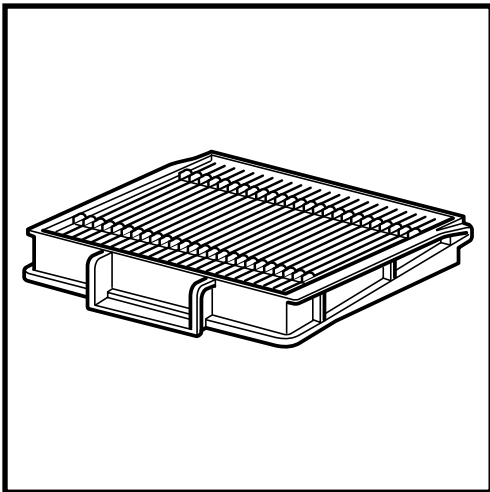

Tapotez légèrement le filtre pour déloger la poussière et les débris. Rincez le filtre avec de l'eau seulement et laissez-le sécher à l'air pendant 24 heures avant de le remplacer.

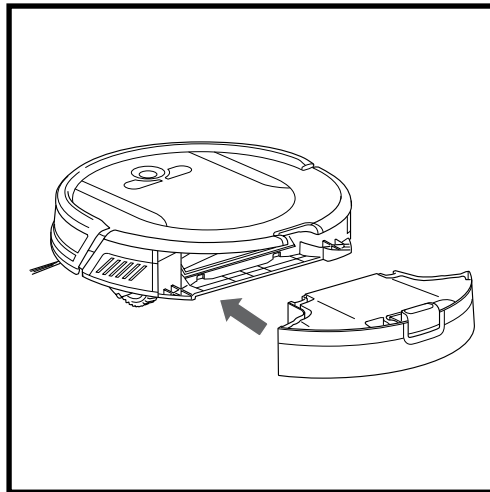

Réinsérez le filtre dans le récipient à poussière. Réinsérez le récipient à poussière dans le robot.

ENTRETIEN : ROBOT

NETTOYAGE DE LA BROSE ROTATIVE

NETTOYEZ LA BROSE ROTATIVE CHAQUE SEMAINE. REMPLACEZ LA BROSE ROTATIVE TOUS LES 6 À 12 MOIS, OU LORSQU'ELLE EST VISIBLEMENT USÉE. Pour les pièces de remplacement, consultez le site sharkaccessories.com.

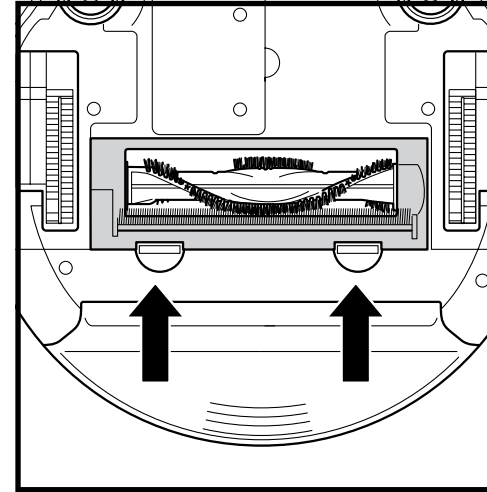

Poussez les languettes de la porte d'accès à la brose rotative vers le haut, puis retirez la porte.

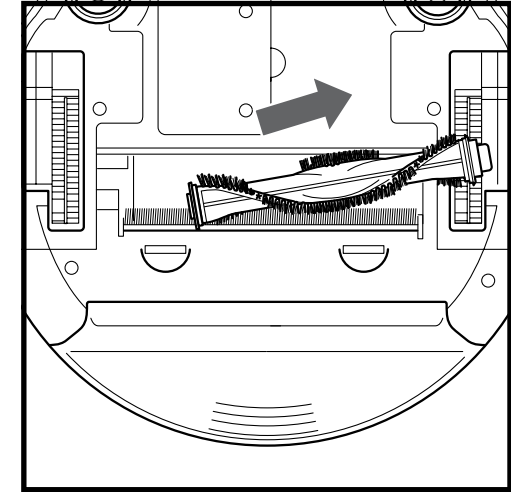

Soulevez la brosse rotative. Retirez le couvercle de l'extrémité de la brosse rotative. Nettoyez les poils et autres débris, puis replacez le couvercle.

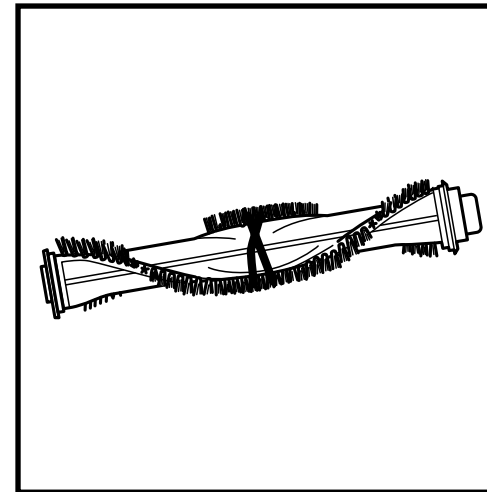

Nettoyez la brosse rotative périodiquement et chaque fois que vous constatez une accumulation de cheveux ou de poils.

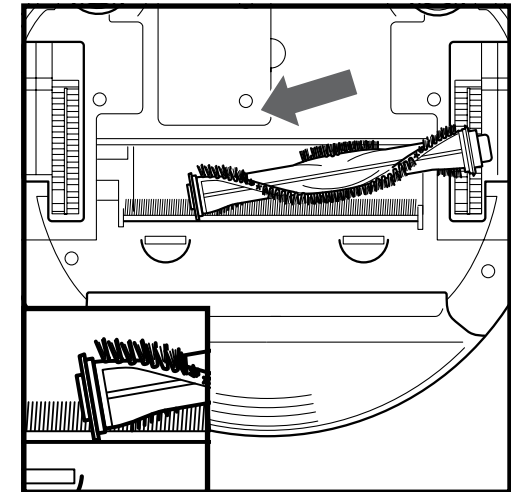

Réinstallez la brosse rotative en insérant l'extrémité plate en premier. Fermez la porte d'accès de la brosse rotative et poussez vers le bas jusqu'à ce qu'elle s'enclenche en place.

REMARQUE : Lorsque vous retirez le couvercle de la brosse rotative, faites attention de ne pas échapper la douille qui s'y trouve. Quand vous nettoyez la brosse rotative, assurez-vous de ne couper que les cheveux, ficelles, fibres ou autres débris.

NETTOYAGE DES CAPTEURS ET DES TAMPONS DE CHARGEMENT

NETTOYEZ LES CAPTEURS ET LES TAMPONS DE CHARGEMENT PÉRIODIQUEMENT AU BESOIN. Avec un chiffon sec ou une brosse de nettoyage, essayez doucement les capteurs et les tampons situés sur la partie inférieure du robot.

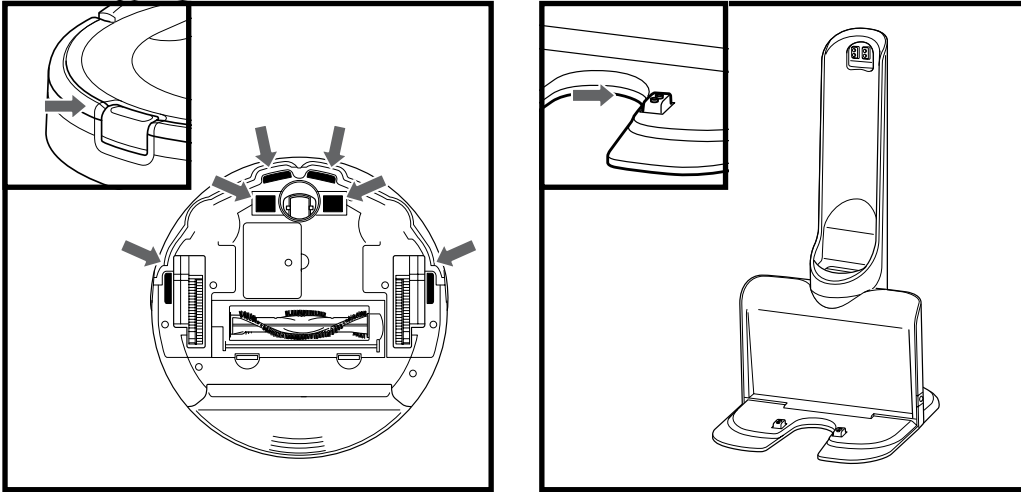

NETTOYAGE DES BROSSES LATÉRALES

NETTOYEZ LES BROSSES LATÉRALES AU BESOIN. VÉRIFIEZ CHAQUE SEMAINE. PROGRAMME DEREMPLACEMENTRECOMMANDÉ : Remplacez-les lorsque leur usure devient apparente. Pour les pièces de remplacement, consultez le site sharkaccessories.com.

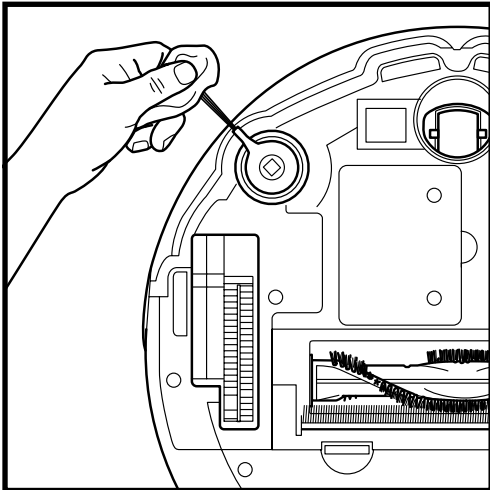

Déroulez soigneusement tout fil ou cheveu enroulé autour des brosses rotatives.

Essuyez délicatement les brosses avec un chiffon humide. Assurez-vous de laisser les filtres sécher complètement avant de les réinstaller.

REMARQUE : Retirez les brosses latérales courbées ou endommagées. Pour retirer une brosse, soulevez-la de son ancrage. Consultez « Installation des brosses latérales » pour les instructions sur la manière d'attacher et de détacher les brosses.

NETTOYAGE DE LA ROULETTE PIVOTANTE AVANT

RETIREZ ET NETTOYEZ LA ROULETTE AVANT CHAQUE SEMAINE. REMPLACEZ LA ROULETTE AVANT TOUTS LES 12 MOIS. Pour les pièces de remplacement, consultez le site sharkaccessories.com.

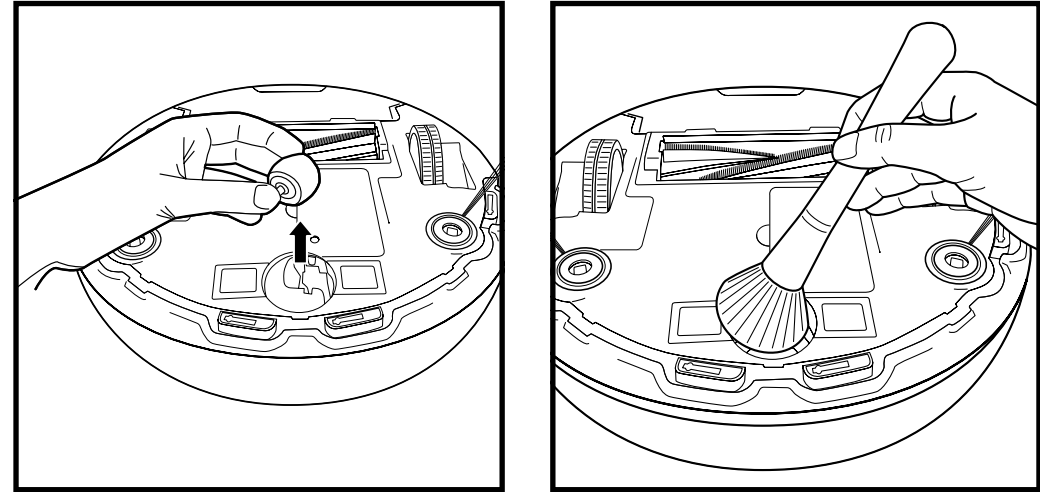

Retirez la roulette de sa cavité et retirez toutes les accumulations de débris.

Nettoyez la cavité, avant de réinsérer la roulette.

REPLACEMENT DE LA BATTERIE

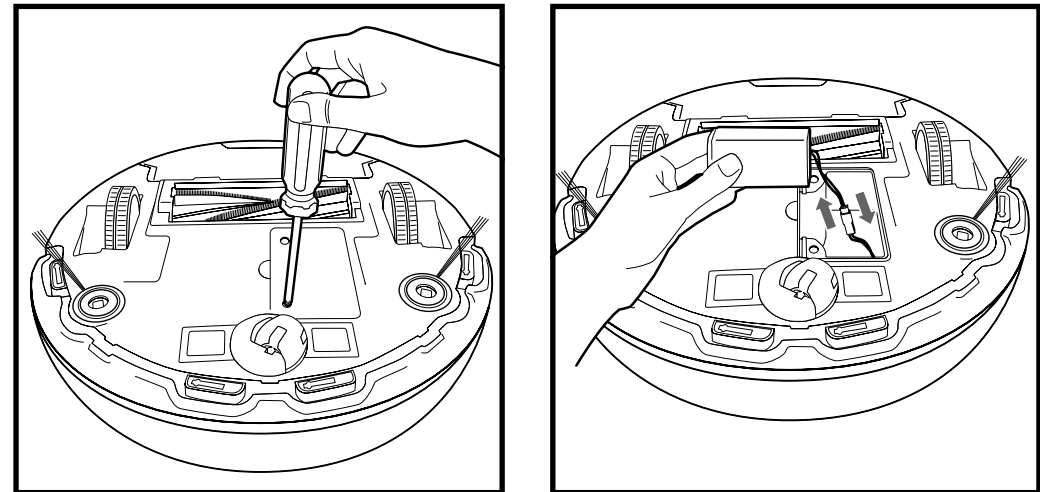

Pour retirer la batterie, retournez l'appareil et dévissez le couvercle de la batterie à l'aide d'un tournevis cruciforme (Phillips).

Retirez l'ancienne batterie de son connecteur, puis installez la nouvelle batterie. Remettez le couvercle de la batterie et vissez-le en place. Consultez l'information concernant le recyclage de la batterie à l'arrière du couvercle.

ENTRETIEN : ROBOT

PIÈCES DE RECHANGE

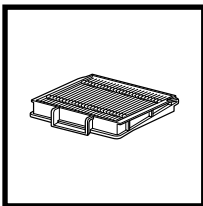

Filtre pour robot
RVFFK950

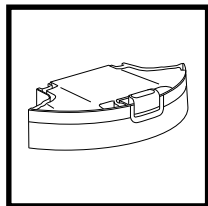

Réceptacle à poussière
1151FK850

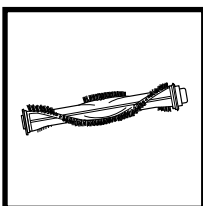

Brosse rotative
1152FK950

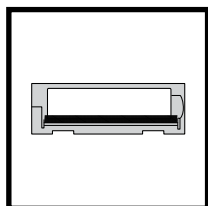

Porte d'accès à la brosse rotative
1154FK950

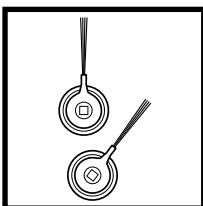

Brosses latérales
RVSBK950

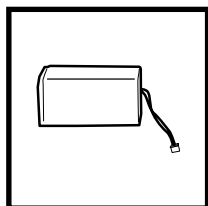

Batterie du robot
RVBAT850

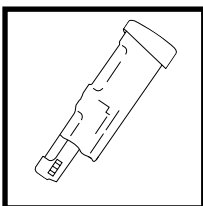

Batterie pour aspirateur portatif
XFBT200

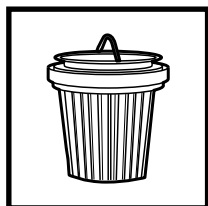

Filtre pour aspirateur portatif
XHFVW200

REMARQUE : Pour commander des pièces de rechange ou des filtres, visitez le sharkaccessories.com.

ENTRETIEN : ASPIRATEUR PORTATIF

VIDANGE DU RÉCIPENT À POUSSIÈRE

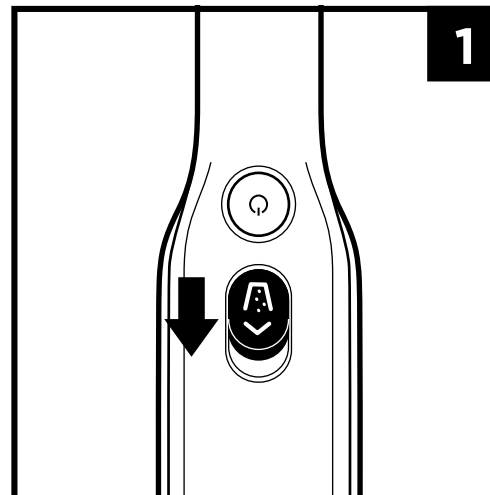

Lorsque l'appareil est hors tension, glissez le bouton d'ouverture du récipient à poussière et le récipient à poussière basculera pour s'ouvrir.

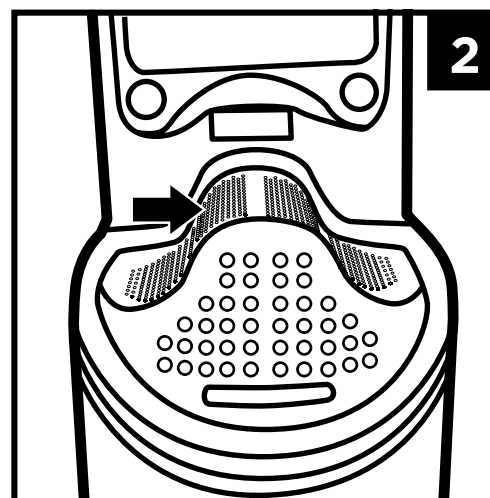
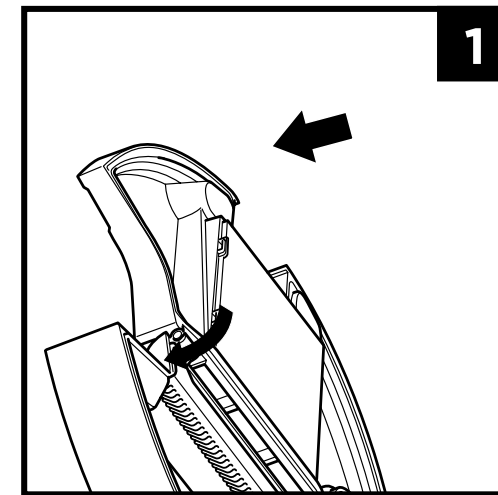

Tapotez doucement le grillage du filtre pour dégager la poussière et les débris.

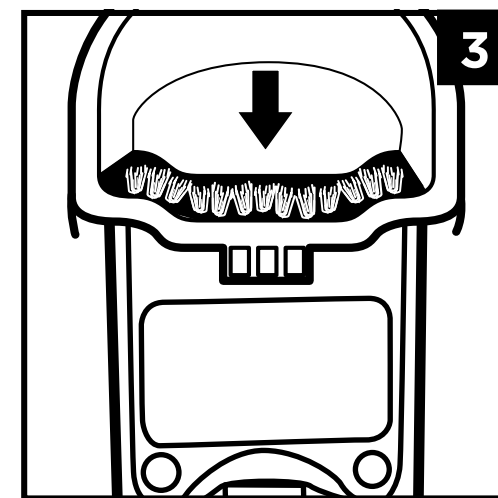

Essuyez doucement les soies du récipient à poussière pour éliminer la poussière et la saleté.

NETTOYAGE DES FILTRES

Rincez le filtre avec de l'eau SEULEMENT et laissez-le sécher à l'air pendant 24 heures avant de le replacer. Pour nettoyer le boîtier du filtre, assurez-vous que le filtre est retiré, puis lavez à la main seulement au savon et à l'eau.

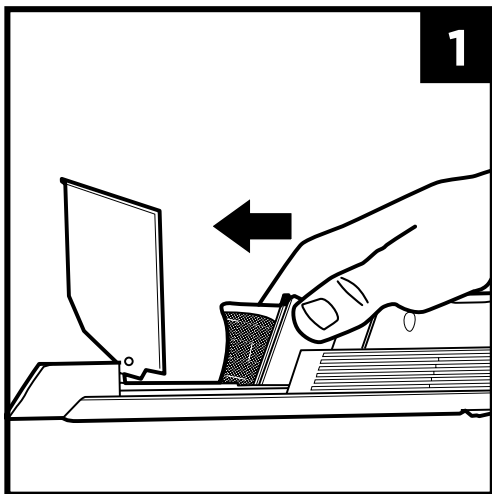

Alors que le récipient à poussière est ouvert et que l'appareil est hors tension, glissez le boîtier du filtre vers l'avant pour le retirer.

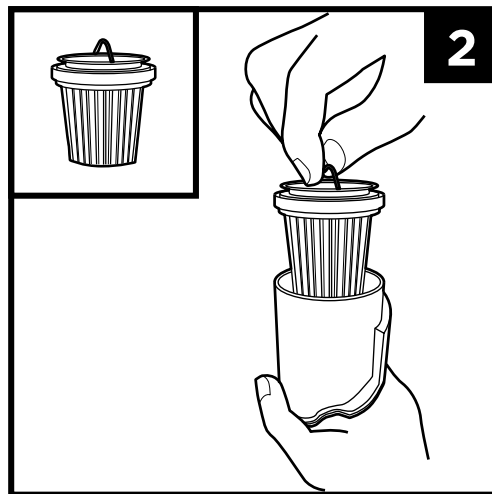

Soulevez le filtre par l'anneau de métal pour le retirer du boîtier.

NETTOYAGE DU RÉCIPENT À POUSSIÈRE

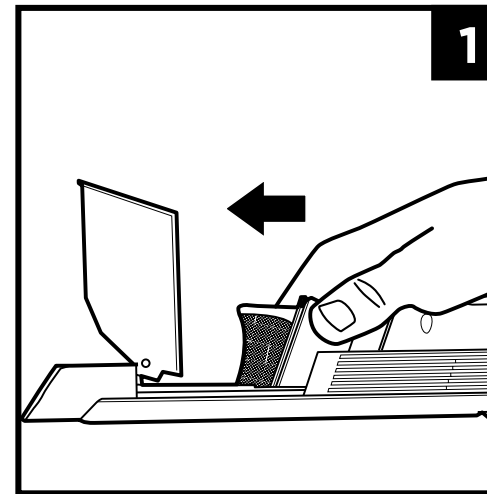

Alors que le récipient à poussière est ouvert et que l'appareil est hors tension, glissez le boîtier du filtre vers l'avant pour le retirer.

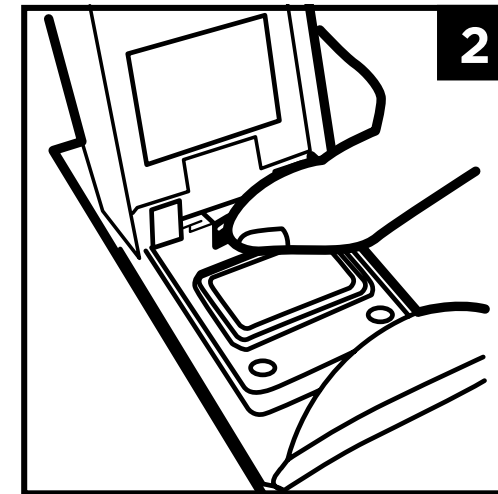

Alors que le récipient à poussière est ouvert, appuyez sur le bouton pour dégager.

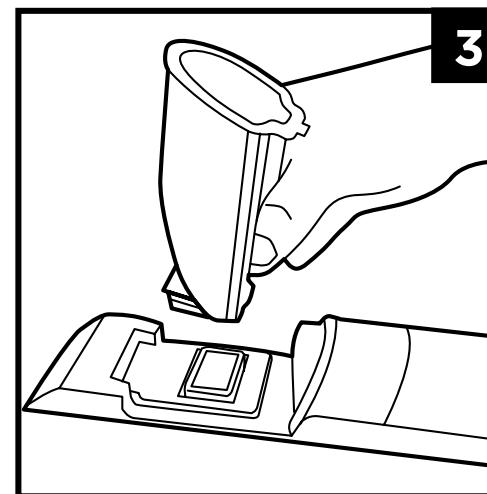

En appuyant sur la languette, soulevez le récipient à poussière, puis lavez à la main seulement avec du savon et de l'eau. Laissez les pièces sécher complètement avant de réinstaller.

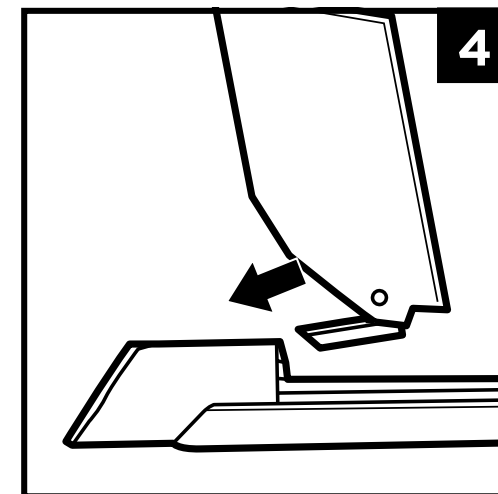

Pour réinstaller, glissez la languette du récipient à poussière dans la fente à la base de la buse jusqu'à ce qu'elle s'enclenche en place.

NE LAVEZ PAS les pièces de cet aspirateur ou ses accessoires au lave-vaisselle.

ENTRETIEN : ROBOT

DÉPANNAGE

Si des voyants d'erreur s'allument ou clignotent sur votre Shark ION^{MC} Robot, consultez le tableau des codes d'erreur ci-dessous :

CODE D'ERREUR	SOLUTION
TOUS LES VOYANTS DEL sont éteints.	L'appareil est possiblement hors tension, et la batterie est peut-être déchargée. Mettez l'interrupteur d'alimentation en position On (marche). Si cela n'a aucun effet, branchez l'appareil pour le recharger.
LES VOYANTS CLEAN (nettoyer) (ROUGE) ET ! clignotent en même temps.	Panne du moteur d'aspiration. Retirez ce qui obstrue la paroi et nettoyez les filtres. Retirez le récipient à poussière et assurez-vous que rien ne bloque l'aspiration.
LE VOYANT CLEAN (nettoyer) clignote en rouge	Le robot pourrait être coincé dans un obstacle. Soulevez le robot et déposez-le sur une surface plane. Le parechoc avant pourrait être coincé. Vérifiez le parechoc. Si le voyant continue de clignoter, retirez la roue avant et nettoyez la cavité de celle-ci.
LE VOYANT MAX clignote	Le robot pourrait être coincé dans un obstacle. Soulevez le robot et déposez-le sur une surface plane. Le parechoc avant pourrait être coincé. Vérifiez le parechoc. Si le voyant continue de clignoter, retirez la roue avant et nettoyez la cavité de celle-ci.
LE VOYANT DOCK (station de recharge) clignote	Les capteurs BotBoundary ^{MC} de votre robot signalent une erreur. Veuillez communiquer avec le service à la clientèle au 1 800 798-7398.
LES VOYANTS CLEAN (nettoyer) (ROUGE) ET DOCK (station de recharge) clignotent en même temps	Les capteurs de chute signalent une erreur. Essayez les capteurs de chute avec un chiffon propre. Le robot ne peut pas démarrer en raison d'une erreur. Assurez-vous que votre robot est sur une surface plane sans obstruction.
LES VOYANTS CLEAN (nettoyer) (ROUGE) ET MAX clignotent en même temps	Le récipient à poussière a été retiré et doit être réinséré.
LES VOYANTS MAX ET ! clignotent en même temps	Une brosse latérale est coincée. Retirez les débris des brosses latérales.
LES VOYANTS CLEAN (nettoyer) (ROUGE), MAX ET ! clignotent en même temps	Une des roues est coincée. Retirez les débris coincés dans la roue.
LES VOYANTS DOCK (station de recharge), MAX ET ! clignotent en même temps.	Obstruction dans la brosse rotative. Retirez ce qui est coincé.

Si vous rencontrez toute autre difficulté, veuillez contacter notre service à la clientèle au 1 800 798-7398.

ENTRETIEN : ASPIRATEUR PORTATIF

DÉPANNAGE

VOYANT LUMINEUX	CE QUE CELA VEUT DIRE
VOYANT BLEU CLIGNOTANT	Batterie faible.
LE VOYANT LUMINEUX CLIGNOTE DEUX FOIS, PUIS ARRÊTE	Blocage. Mettez hors tension, enlevez l'obstruction, puis remettez en marche.
VOYANT LUMINEUX BLEU CONTINU	L'appareil est sous tension.
VOYANT LUMINEUX BLEU QUI ALTERNE ENTRE ALLUMÉ ET ÉTEINT	L'appareil se recharge.
VOYANT LUMINEUX DE FAIBLE INTENSITÉ	L'appareil est complètement chargé.
AUCUN VOYANT LUMINEUX	L'appareil est hors tension ou doit être rechargé.

L'aspirateur portatif Shark ION^{MC} ne fonctionne pas.

- Il faut recharger la batterie.
- Essayez d'utiliser une prise de courant différente pour recharger la batterie.
- La batterie est endommagée et doit être remplacée.

L'aspirateur portatif Shark ION^{MC} ne ramasse pas les débris ou la succion est faible.

- Le récipient à poussière est plein. Videz le récipient à poussière.
- Il faut nettoyer ou remplacer le filtre. Nettoyez ou remplacez le filtre.
- Il faut recharger la batterie.
- Le grillage du filtre est obstrué et doit être nettoyé. Ouvrez le couvercle du récipient à poussière et nettoyez le grillage du filtre.

De la poussière s'échappe de l'aspirateur portatif Shark ION.

- Le filtre du récipient à poussière n'est pas bien installé. Retirez le filtre et réinstallez-le.
- Le filtre du récipient à poussière est perforé ou fendu et doit être remplacé.
- Le filtre du récipient à poussière n'est pas bien installé. Retirez le récipient à poussière, puis réinstallez-le.

L'accessoire fixé ne fonctionne pas.

- L'accessoire est bloqué. Retirez soigneusement toute la charpie, les poils, les cheveux et autres débris de la brosse motorisée.
- L'accessoire ne s'insère pas dans l'aspirateur portatif Shark ION. Retirez soigneusement toute la peluche, les cheveux ou autres débris de l'embout de l'aspirateur.

IMPORTANT : VEUILLEZ LIRE ATTENTIVEMENT LES CONDITIONS DE CE CONTRAT DE LICENCE AVANT DE CONTINUER L'INSTALLATION DE CE PROGRAMME OU L'UTILISATION DE CE PRODUIT : Le contrat de licence d'utilisateur final (« CLUF ») de SharkNinja Operating LLC (« SharkNinja ») est un accord juridique entre vous (une entité morale ou une personne physique) et SharkNinja pour les logiciels de SharkNinja, y compris ceux que vous avez installés sur vos produits SharkNinja ou ceux qui sont déjà installés sur votre appareil, incluant tout le micrologiciel (ci-après dénommés les « APPLIS SN »). En installant, en copiant, en cochant une case, en cliquant sur un bouton confirmant votre accord à ces conditions, ou en continuant à utiliser les APPLIS SN, vous acceptez d'être lié par les conditions de ce CLUF. Ce contrat de licence représente l'intégralité de l'accord concernant les APPLIS SN entre vous et SharkNinja, et il remplace toute proposition, représentation ou entente antérieure entre les parties. Si vous n'acceptez pas les conditions de ce CLUF, n'installez pas les APPLIS SN, ne les utilisez pas et n'utilisez pas ce produit.

Les APPLIS SN sont protégées par les lois sur le droit d'auteur et les traités internationaux relatifs au droit d'auteur, ainsi que par d'autres lois et traités concernant la propriété intellectuelle.

1. OCTROI DE LICENCE. Les APPLIS SN font l'objet de la licence suivante :

1.1 Installation et utilisation. SharkNinja vous accorde le droit de télécharger, d'installer et d'utiliser les APPLIS SN sur la plate-forme indiquée pour laquelle les APPLIS SN ont été conçues et concernant les produits SharkNinja pour le fonctionnement desquels les APPLIS SN ont été créées (« dispositifs SN »).

1.2 Copies de sauvegarde. Vous pouvez également faire une copie des APPLIS SN que vous avez téléchargées et installées aux fins de sauvegarde et d'archivage.

2. DESCRIPTION DES AUTRES DROITS ET LIMITATIONS.

2.1 Conservation des avis de droit d'auteur. Vous ne devez pas supprimer ni modifier les avis de droit d'auteur sur toute copie des APPLIS SN.

2.2 Distribution. Il vous est interdit de distribuer des copies des APPLIS SN à des tiers.

2.3 Prohibition de désossage, de décompilation et de démontage. Il vous est interdit de faire le désossage, la décompilation ou le démontage des APPLIS SN, sauf et uniquement dans la mesure où cette activité est expressément autorisée par la loi applicable, en dépit de cette limitation.

2.4 Location. Il vous est interdit de louer ou de prêter les APPLIS SN sans l'autorisation écrite de SharkNinja.

2.5 LOGICIEL À REVENTE INTERDITE. Les applications portant la marque comme « revente interdite » ou « RI » ne peuvent être revendues, cédées ou utilisées à des fins autres que la démonstration, le test ou l'évaluation.

2.6 Services d'assistance. SharkNinja peut vous fournir des services d'assistance liés aux APPLIS SN (« services d'assistance »). Tout code de logiciel supplémentaire qui vous est fourni dans le cadre des services d'assistance fait partie intégrante des APPLIS SN et est assujéti aux conditions de ce CLUF.

2.7 Conformité aux lois applicables. Vous devez respecter toutes les lois applicables concernant l'utilisation des APPLIS SN.

3. MISES À JOUR. SharkNinja peut vous fournir des mises à niveau ou des mises à jour des APPLIS SN. Ce CLUF régira toutes les mises à niveau fournies par SharkNinja qui remplacent ou complètent les APPLIS SN, à moins que ladite mise à niveau soit accompagnée d'un CLUF distinct, auquel cas les conditions de ce dernier prévaudront. Si vous décidez de ne pas télécharger et de ne pas utiliser toute mise à niveau ou mise à jour fournie par SharkNinja, vous comprenez que vous pourriez exposer les APPLIS SN au risque de sérieuses menaces contre la sécurité ou rendre les APPLIS SN inutilisables ou instables.

4. DONNÉES ET CONFIDENTIALITÉ. SharkNinja s'engage à assurer le respect de votre vie privée en se conformant à des normes élevées d'équité et d'intégrité. Nous nous engageons à informer nos clients de la façon dont nous utilisons les informations que nous recueillons auprès de vous par l'entremise de l'utilisation de chacun de nos sites Web ou APPLIS SN sécurisés. Nos pratiques de respect de la vie privée sont décrites dans la politique de confidentialité de SharkNinja, ainsi que dans des avis séparés lorsqu'une application, un produit ou un service est acheté ou téléchargé. En utilisant les APPLIS SN ou en nous fournissant vos renseignements personnels, vous acceptez et consentez aux pratiques et aux conditions décrites dans la politique de confidentialité de SharkNinja. En tout temps, vos renseignements sont traités conformément à la politique de confidentialité de SharkNinja, qui est intégrée par référence dans ce CLUF et qui peut être visualisée à l'URL suivante : <http://www.sharkninja.com/privacypolicy>.

5. BIBLIOTHÈQUES D'APPLICATION ET LOGICIEL INTÉGRÉ PROVENANT DE TIERS.

5.1 Vous reconnaissez qu'Ayla Networks, Inc. (« Ayla ») a fourni certaines bibliothèques d'applications intégrées dans les APPLIS SN (« bibliothèques d'applications Ayla ») et permet aux dispositifs SN de se connecter au service nuagique d'Ayla (« logiciel intégré d'Ayla »).

5.2 Vous n'utiliserez pas les bibliothèques d'applications Ayla sauf en tant que partie intégrée des APPLIS SN, sans modification à la forme qui vous a été fournie.

5.3 Vous n'utiliserez pas le logiciel intégré d'Ayla sauf en tant que partie intégrale des dispositifs SN, sans modification à la forme qui vous a été fournie.

5.4 Vous ne devez pas modifier, adapter, traduire, décompiler, désassembler, désosser, tenter de dériver ou créer des travaux dérivés basés sur le code source ou les algorithmes sous-jacents des bibliothèques d'applications Ayla ou du logiciel intégré d'Ayla.

5.5 SharkNinja conserve la pleine propriété des APPLIS SN (et des bibliothèques d'applications Ayla qu'elles contiennent) et de tout logiciel installé sur les dispositifs SN (y compris le logiciel intégré d'Ayla) et la seule licence qui vous soit accordée concerne l'utilisation des APPLIS SN et des dispositifs SN.

5.6 Vous ne devez pas utiliser les bibliothèques d'applications Ayla ni le logiciel intégré d'Ayla pour tenter d'accéder ou d'utiliser de manière non autorisée les systèmes et les services des autres concédants de licence de SharkNinja; vous ne devez pas non plus transmettre des virus, des vers, des chevaux de Troie, des bombes à retardement, des logiciels espions, des logiciels malveillants, des robots d'annulation, des mécanismes de collecte passive, des robots, des logiciels d'exploration de données ou tout autre code ou programme malveillant ou invasif dans les systèmes et les services des autres concédants de licence de SharkNinja.

5.7 Vous ne devez pas utiliser les bibliothèques d'applications Ayla ni le logiciel intégré d'Ayla pour interférer, briser ou contourner toute fonctionnalité de sécurité, d'authentification ou autre qui restreint ou impose des limitations sur l'utilisation ou l'accès aux systèmes et aux services des autres concédants de licence de SharkNinja.

5.8 Vous ne devez pas sonder, attaquer, scanner, ni vérifier la vulnérabilité des systèmes et des services des autres concédants de licence de SharkNinja.

5.9 Les autres concédants de licence des APPLIS SN de SharkNinja, des bibliothèques d'applications Ayla et du logiciel intégré d'Ayla sont les bénéficiaires express du présent CLUF, et les dispositions de la présente section dudit CLUF sont expressément destinées au bénéfice desdits concédants et sont exécutoires par ces derniers.

6. RÉSILIATION. Sans porter atteinte à tout autre droit, SharkNinja peut résilier ce CLUF si vous ne respectez pas les conditions de ce dernier. Dans un tel cas, vous devez détruire toutes les copies des APPLIS SN en votre possession.

7. DROITS D'AUTEUR. Tous les droits, incluant, entre autres, les droits d'auteur, concernant les APPLIS SN et leurs copies sont la propriété de SharkNinja ou de ses fournisseurs. Tout titre et droit de propriété intellectuelle concernant le contenu auquel on peut accéder par l'entremise de l'utilisation des APPLIS SN appartient au propriétaire du contenu respectif et peut être protégé par des droits d'auteur ou d'autres lois et traités applicables en matière de propriété intellectuelle. Ce CLUF ne vous accorde aucun droit d'utiliser ledit contenu. Tous les droits qui ne sont pas expressément accordés sont réservés par SharkNinja.

8. LOGICIEL LIBRE. Vous reconnaissez par la présente que les APPLIS SN peuvent contenir un logiciel soumis à des licences de logiciel libre (« logiciel libre »). La licence accordée par le présent CLUF ne s'applique pas au logiciel libre contenu dans les APPLIS SN. Les conditions de la licence du logiciel libre applicable s'appliquent plutôt au logiciel libre. Rien dans ce CLUF ne limite vos droits ou ne vous accorde des droits qui remplacent toute licence de logiciel libre. Vous reconnaissez que le contrat de licence du logiciel libre est uniquement entre vous et le concédant de licence applicable dudit logiciel libre. Dans la mesure où les conditions des licences applicables au logiciel libre exigent que SharkNinja fasse une offre pour fournir le logiciel libre, cette offre est donc faite par la présente, et vous pouvez l'exercer en contactant SharkNinja à l'adresse ci-dessous.

9. AUCUNE GARANTIE. SharkNinja n'accorde expressément aucune garantie quant aux APPLIS SN, aux bibliothèques d'applications Ayla et au logiciel intégré d'Ayla. Les APPLIS SN, les bibliothèques d'applications Ayla et le logiciel intégré d'Ayla sont fournis « en l'état » sans garantie expresse ni implicite de quelque nature que ce soit, incluant, entre autres, les garanties de qualité marchande, d'absence de contrefaçon, d'adaptation à un usage particulier ou de titre. SharkNinja ne garantit ni n'assume aucune responsabilité quant à l'exactitude ou l'exhaustivité de toute information, texte, graphique, lien ou autre élément contenu dans les APPLIS SN. SharkNinja n'accorde aucune garantie contre tout préjudice pouvant être causé par la transmission d'un virus informatique, d'un ver, d'une bombe logique ou de tout autre programme informatique. En outre, SharkNinja ne fait expressément aucune garantie ni représentation envers tout tiers.

10. LIMITATION DE RESPONSABILITÉ. En aucun cas, SharkNinja ni ses fournisseurs ne sont tenus responsables de tout dommage particulier, accessoire, punitif, direct, indirect ou consécutif (incluant entre autres, les dommages-intérêts pour perte de profits ou divulgation d'informations confidentielles ou autres, pour interruption d'activité, pour préjudice personnel, pour la perte de la vie privée, pour le non-respect d'un devoir même après avoir agi de bonne foi ou avoir pris des soins raisonnables, pour toute négligence et pour toute autre perte financière ou autre) résultant ou lié de manière quelconque à l'utilisation ou à l'impossibilité d'utiliser les dispositifs SN ou les APPLIS SN, à la fourniture ou l'omission de fournir de l'assistance ou d'autres services, des informations, des logiciels et du contenu connexe par l'entremise du produit ou découlant de l'utilisation des APPLIS SN, ou de toute autre façon, quant à toute disposition de ce CLUF, même en cas de faute, de responsabilité délictuelle (y compris la négligence), de responsabilité stricte, de rupture de contrat ou de manquement à la garantie de SharkNinja ou de tout fournisseur, et même si SharkNinja ou tout fournisseur a été informé de la possibilité desdits dommages. SharkNinja n'est nullement tenue responsable quant au contenu des APPLIS SN ou de toute partie de ces dernières, incluant, entre autres, tous les cas d'erreurs ou d'omissions qui y sont contenues, de diffamation, d'infractions aux droits de publicité, à la vie privée ou aux droits de marque, d'interruption d'activité, de préjudice personnel, de perte de vie privée, aux droits moraux ou de la divulgation de renseignements confidentiels.

11. LOI APPLICABLE. Les lois du Commonwealth du Massachusetts régiront ce CLUF et vous consentez par la présente à la compétence d'attribution et à la compétence territoriale exclusives des tribunaux fédéraux et étatiques siégeant dans le Commonwealth du Massachusetts.

12. CESSIION. SharkNinja peut céder ce CLUF sans préavis au concédant.

13. INTÉGRALITÉ DU CONTRAT. Ce CLUF (incluant tout addenda ou modification à ce dernier qui est inclus avec les dispositifs SN) constitue l'intégralité de l'accord entre vous et SharkNinja concernant les APPLIS SN et remplace toutes les communications, propositions et représentations orales ou écrites antérieures ou contemporaines concernant les APPLIS SN ou tout autre sujet couvert par ledit CLUF. Dans la mesure où les conditions de toute politique ou de tout programme SharkNinja concernant les services d'assistance entrent en conflit avec les conditions de ce CLUF, les modalités de ce dernier sont exécutoires.

Si vous avez des questions concernant ce CLUF, veuillez contacter SharkNinja au 89 A Street, Suite 100, Needham, MA 02494.

GARANTIE LIMITÉE D'UN (1) AN : ROBOT

La garantie limitée de 1 an s'applique aux achats effectués auprès de détaillants autorisés de **SharkNinja Operating LLC**. La garantie s'applique uniquement au premier propriétaire et au produit original et n'est pas transférable.

SharkNinja garantit ce produit contre toute défectuosité de matériau ou de main-d'œuvre pour une période de 1 an à compter de la date d'achat, dans le cadre d'un usage domestique normal et si le produit est entretenu conformément aux exigences décrites dans le présent guide d'utilisation, sous réserve des conditions, des exclusions et des exceptions ci-dessous.

Que couvre la garantie?

1. L'appareil d'origine et/ou les composants inusables considérés comme défectueux, à la seule discrétion de SharkNinja, seront réparés ou remplacés jusqu'à 1 an à compter de la date d'achat initiale.
2. Dans les rares cas où un appareil est remplacé, la garantie prendra fin six mois après la date de réception de l'appareil de remplacement ou pendant le reste de la période de garantie existante, selon la période la plus longue. Si l'appareil est remplacé, SharkNinja se réserve le droit de le remplacer par un appareil de valeur égale ou supérieure.

Qu'est-ce qui n'est pas couvert par la garantie?

Nos spécialistes de produits ou du Service à la clientèle sont à votre disposition pour vous fournir toutes les options du service de la garantie offertes, y compris la possibilité de l'améliorer et de choisir nos options de garantie de service VIP disponibles pour certaines catégories de produits.

1. La présente garantie ne couvre pas l'usure normale des pièces comme les filtres, les tampons, etc., qui nécessitent un entretien régulier ou un remplacement périodique afin d'assurer le bon fonctionnement de votre appareil.
2. La garantie ne s'applique pas aux appareils utilisés de façon abusive ou à des fins commerciales.
3. SharkNinja assumera les frais de retour de l'appareil à nos sites par le consommateur en vue de la réparation ou du remplacement de l'appareil. Un montant de 24,95 \$ (sujet à modification) pour les frais de retour de l'appareil réparé ou remplacé sera facturé au moment de son expédition.
4. Dommages causés par un mésusage, un abus ou une manipulation sans précaution en cours d'utilisation, ou dommages causés par une manipulation inadéquate en cours de transport.
5. Dommages indirects et accessoires.
6. Défectuosités causées par ou découlant de dommages lors de l'expédition ou des réparations, d'un entretien ou d'une modification du produit ou de toute pièce de celui-ci, effectués par un réparateur non autorisé par SharkNinja.
7. Produits achetés ou utilisés à l'extérieur de l'Amérique du Nord.

Problèmes avec l'appareil et réparations sous garantie

Si votre appareil ne fonctionne pas comme il le devrait lors d'un usage domestique normal pendant la période de garantie, consultez le site sharkclean.com/support pour obtenir des informations au sujet de l'entretien du produit que vous pouvez effectuer vous-même. Pour obtenir de l'assistance avec les options du service de la garantie ou avec le produit, veuillez appeler notre service à la clientèle et nos spécialistes de produits au 1 800 798-7398.

Comment présenter une demande de service sous garantie

Vous pouvez composer le 1 800 798-7398 pour demander l'aide d'un spécialiste du service à la clientèle. Veuillez noter que vous devez téléphoner au 1 800 798-7398 pour soumettre une réclamation au titre de la garantie. Les directives d'emballage et de retour de l'appareil vous seront fournies à ce moment-là.

Pour connaître les heures d'ouverture du service à la clientèle, consultez le site à l'adresse suivante : sharkclean.com/support

Vous pouvez faire l'achat de pièces de rechange en visitant le site sharkaccessories.com. Pour obtenir plus de renseignements concernant les pièces qualifiées comme pièces d'usure et inusables, veuillez consulter le site sharkclean.com/warranty

Cette garantie vous accorde des droits spécifiques légaux et vous pouvez aussi bénéficier d'autres droits qui varient d'une province ou d'un État à l'autre.

Certains États américains ou certaines provinces canadiennes n'acceptent pas l'exclusion ou la limitation de dommages accessoires ou indirects, ce qui fait que cette disposition peut ne pas s'appliquer à votre cas.

GARANTIE LIMITÉE DE DEUX (2) ANS : ASPIRATEUR PORTATIF

La garantie limitée de 2 ans s'applique aux achats effectués auprès de détaillants autorisés de **SharkNinja Operating LLC**. La garantie s'applique uniquement au premier propriétaire et au produit original et n'est pas transférable.

SharkNinja garantit ce produit contre toute défectuosité de matériau ou de main-d'œuvre pour une période de 2 ans à compter de la date d'achat, dans le cadre d'un usage domestique normal et si le produit est entretenu conformément aux exigences décrites dans ce mode d'emploi, sujet aux conditions et aux exclusions ci-dessous.

Que couvre la garantie?

1. Pendant 2 ans après la date d'achat initiale, SharkNinja remplacera les appareils ou les composantes inusables considérés comme défectueux à sa seule discrétion.
2. Dans les rares cas où un appareil est remplacé, la garantie prendra fin six mois après la date de réception de l'appareil de remplacement ou le reste de la période de garantie existante, selon la période la plus longue. Si l'appareil est remplacé, SharkNinja se réserve le droit de le remplacer par un appareil de valeur égale ou supérieure.

Qu'est-ce qui n'est pas couvert par la garantie?

Nos spécialistes de produits ou du Service à la clientèle sont à votre disposition pour vous fournir toutes les options du service de la garantie offertes, y compris la possibilité de l'améliorer et de choisir nos options de garantie de service VIP disponibles pour certaines catégories de produits.

1. Cette garantie ne couvre pas l'usure normale des pièces d'usure qui nécessitent un entretien ou un remplacement périodique afin d'assurer le bon fonctionnement de votre appareil.
2. La garantie ne s'applique pas aux appareils utilisés de façon abusive ou à des fins commerciales.
3. SharkNinja assumera les frais de retour de l'appareil à nos sites par le consommateur en vue de la réparation ou du remplacement de l'appareil. Un montant de 19,95 \$ (sujet à modification) pour les frais de retour de l'appareil réparé ou remplacé sera facturé au moment de son expédition.
4. Les dommages causés par une mauvaise utilisation, l'abus ou la négligence, ou les dommages causés par une manipulation inadéquate pendant le transport.
5. Les dommages indirects et accessoires.
6. Les défectuosités découlant de dommages subis lors de l'expédition ou de la réparation, de l'entretien ou de la modification du produit ou de toute pièce de celui-ci par un réparateur non autorisé par SharkNinja.
7. Les produits achetés ou utilisés à l'extérieur de l'Amérique du Nord.

Problèmes avec l'appareil et réparations sous garantie :

Si votre appareil ne fonctionne pas comme il le devrait lors d'un usage domestique normal pendant la période de garantie, consultez le site sharkclean.com/support pour obtenir des informations au sujet de l'entretien du produit que vous pouvez effectuer vous-même.

Pour obtenir de l'assistance avec les options du service de la garantie ou avec le produit, veuillez appeler notre service à la clientèle et nos spécialistes de produits au 1 800 798-7398 .

Comment présenter une demande de service sous garantie :

Vous pouvez composer le 1 800 798-7398 pour demander l'aide d'un spécialiste du service à la clientèle. Veuillez noter que vous devez téléphoner au 1 800 798-7398 pour soumettre une réclamation au titre de la garantie. Les directives d'emballage et de retour de l'appareil vous seront fournies à ce moment-là.

Pour connaître les heures d'ouverture du service à la clientèle, consultez le site à l'adresse suivante :

sharkclean.com/support

Vous pouvez faire l'achat de pièces de rechange en visitant le site sharkaccessories.com. Pour obtenir de plus amples renseignements sur les pièces qualifiées comme pièces d'usure et inusables, veuillez consulter le site sharkclean.com/warranty.

Cette garantie vous accorde des droits spécifiques légaux et vous pouvez aussi bénéficier d'autres droits qui varient d'une province ou d'un État à l'autre.

Certains États américains ou certaines provinces canadiennes n'acceptent pas l'exclusion ou la limitation de dommages accessoires ou indirects, ce qui fait que cette disposition peut ne pas s'appliquer à votre cas.

PLEASE READ CAREFULLY AND KEEP FOR FUTURE REFERENCE.

This Owner's Guide is designed to help you keep your Shark ION™ Robot and handheld vacuum running at peak performance.

SharkNinja Operating LLC
US: Needham, MA 02494
CAN: Ville St-Laurent, QC H4S 1A7
1-800-798-7398
sharkclean.com

Illustrations may differ from actual product. We are constantly striving to improve our products; therefore the specifications contained herein are subject to change without notice.

For SharkNinja U.S. Patent information, visit www.sharkninja.com/uspatents

VEUILLEZ LIRE ATTENTIVEMENT LE PRÉSENT MODE D'EMPLOI ET LE CONSERVER À TITRE INFORMATIF.

Ce guide de l'utilisateur a été conçu afin que vous puissiez faire fonctionner votre Shark ION™ Robot et aspirateur portatif au maximum de ses performances.

SharkNinja Operating LLC
États-Unis : Needham, MA 02494
Canada : Ville Saint-Laurent, (QC) H4S 1A7
1 800 798-7398
sharkclean.com

Les illustrations peuvent différer du produit réel. Nous tentons constamment d'améliorer nos produits; par conséquent, les caractéristiques indiquées dans le présent guide peuvent être modifiées sans préavis.

Pour obtenir de l'information sur les brevets de SharkNinja aux É.-U., visitez sharkninja.com/uspatents

Shark

©2018 SharkNinja Operating LLC. SHARK is a registered trademark of SharkNinja Operating LLC. BOTBOUNDARY and SHARK ION are trademarks of SharkNinja Operating LLC. RBRC is a trademark of Rechargeable Battery Recycling Corporation. AMAZON, ALEXA, and all related logos are trademarks of Apple Inc., registered in the U.S. and other countries. GOOGLE, GOOGLE ASSISTANT, GOOGLE PLAY, the Google Play logo, and ANDROID are trademarks of GOOGLE INC.
PRINTED IN CHINA



©2018 SharkNinja Operating LLC. SHARK est une marque de commerce déposée de SharkNinja Operating LLC. BOTBOUNDARY et SHARK ION sont des marques de commerce de SharkNinja Operating LLC. RBRC est une marque de commerce de la Société de recyclage des piles rechargeables, AMAZON, ALEXA et tous les logos liés sont des marques de commerce d'Apple Inc., enregistrée aux États-Unis et dans d'autres pays. GOOGLE, GOOGLE ASSISTANT, GOOGLE PLAY, le logo Google Play et ANDROID sont des marques de commerce de GOOGLE INC.
IMPRIMÉ EN CHINE

