

Shark ROCKET®

Cordless Vacuum
Aspirateur sans fil
Aspiradora inalámbrica

IX160 / IZ160
Series • Série • Serie

OWNER'S GUIDE
GUIDE D'UTILISATION
MANUAL DEL PROPIETARIO



IMPORTANT SAFETY INSTRUCTIONS

FOR HOUSEHOLD USE ONLY • PLEASE READ ALL INSTRUCTIONS BEFORE USING THIS VACUUM.

If the charging cord plug does not fit fully into the outlet, reverse the plug. If it still does not fit, contact a qualified electrician. DO NOT force into outlet or try to modify to fit.

To reduce the risk of shock and unintended operation, turn off power and remove the Li-Ion battery before servicing.

⚠ WARNING

To reduce the risk of fire, electric shock, injury, or property damage:

THE FLOOR NOZZLE, WAND, AND HANDHELD VACUUM CONTAIN ELECTRICAL CONNECTIONS:

This vacuum consists of a motorized nozzle, wand, and handheld vacuum. These components contain electrical connections, electrical wiring, and moving parts that potentially present risk to the user.

1. Before each use, carefully inspect all parts for any damage. If a part is damaged, discontinue use.
2. Use only identical replacement parts.
3. This vacuum contains no serviceable parts.
4. Use only as described in this manual. **DO NOT** use the vacuum for any purpose other than those described in this manual.
5. With the exception of the filters and dust cup, **DO NOT** expose any parts of the vacuum to water or other liquids.
6. Keep the appliance and its cord out of reach of children. Do not allow the appliance to be used by children. Do not allow to be used as a toy. Close supervision is necessary when used near children.

GENERAL USE

7. This appliance can be used by persons with reduced physical, sensory or mental capabilities or lack of experience and knowledge if they have been given supervision or instruction concerning use of the appliance in a safe way and understand the hazards involved. Cleaning and user maintenance shall not be made by children.

8. Always turn off the vacuum before connecting or disconnecting any current carrying hoses, motorized nozzles, chargers, batteries, or other electrical or mechanical parts.
9. **DO NOT** handle plug or vacuum with wet hands.
10. **DO NOT** use without dust cup, filters, and brushroll in place.
11. Only use Shark® branded filters and accessories. Failure to do so will void the warranty.
12. **DO NOT** put any objects into nozzle or accessory openings. **DO NOT** use with any opening blocked; keep free of dust, lint, hair, and anything that may reduce airflow.
13. **DO NOT** use if nozzle or accessory airflow is restricted. If the air paths or the motorized floor nozzle become blocked, turn the vacuum off. Remove all obstructions before you turn on the unit again.
14. Keep nozzle and all vacuum openings away from hair, face, fingers, uncovered feet, or loose clothing.
15. **DO NOT** use if vacuum is not working as it should, or has been dropped, damaged, left outdoors, or dropped into water.
16. Use extra care when cleaning on stairs.
17. **DO NOT** leave the vacuum unattended while powered on.
18. When powered on, keep the vacuum moving over the carpet surface at all times to avoid damaging the carpet fibers.
19. **DO NOT** place vacuum on unstable surfaces such as chairs or tables.

20. DO NOT use to pick up:

- a) Liquids
- b) Large objects
- c) Hard or sharp objects (glass, nails, screws, or coins)
- d) Large quantities of dust (including drywall, fireplace ash, or embers). **DO NOT** use as an attachment to power tools for dust collection.
- e) Smoking or burning objects (hot coals, cigarette butts, or matches)
- f) Flammable or combustible materials (lighter fluid, gasoline, or kerosene)
- g) Toxic materials (chlorine bleach, ammonia, or drain cleaner)

21. DO NOT use in the following areas:

- a) Poorly lit areas
- b) Wet or damp surfaces
- c) Outdoor areas
- d) Spaces that are enclosed and may contain explosive or toxic fumes or vapors (lighter fluid, gasoline, kerosene, paint, paint thinners, mothproofing substances, or flammable dust)

22. Turn off the vacuum before plugging in or unplugging the charger.

23. Turn off the vacuum before any adjustment, cleaning, maintenance or troubleshooting.

24. During cleaning or routine maintenance, **DO NOT** cut anything other than hair, fibers, or string wrapped around the brushroll.

25. Allow all filters to air-dry completely before replacing in the vacuum to prevent liquid from being drawn into electric parts.

26. DO NOT modify or attempt to repair the vacuum or the battery yourself, except as indicated in this manual. **DO NOT** use the battery or vacuum if it has been modified or damaged. Damaged or modified batteries may exhibit unpredictable behavior resulting in fire, explosion or risk of injury.

27. Turn off all controls before unplugging.

28. Always turn off this appliance before connecting or disconnecting motorized nozzle or hand tool.

BATTERY PACK

29. The battery is the power source for the vacuum. Carefully read and follow all charging instructions.

30. To prevent unintentional starting, ensure the vacuum is powered off before picking up or carrying the vacuum. **DO NOT** carry the appliance with your finger on the power switch.

31. Use only Shark® charger DK33-248080H-U. Use of an incorrect charger may result in no charging, and/or unsafe conditions.

32. Keep the battery away from all metal objects such as paper clips, coins, keys, nails, or screws. Shorting the battery terminals increases the risk of fire or burns.

33. Under abusive conditions, liquid may be ejected from the battery. Avoid contact with this liquid, as it may cause irritation or burns. If contact occurs, flush with water. If liquid contacts eyes, seek medical help.

34. Battery should not be stored at temperatures below 37.4°F (3°C) or above 104°F (40°C) to maintain long-term battery life.

35. DO NOT charge battery at temperatures below 40°F (5°C) or above 104°F (40°C).

36. Store the appliance indoors. **DO NOT** use or store it below 37.4°F (3°C). Ensure the appliance is at room temperature before operating.

37. DO NOT expose the battery to fire or temperatures above 265°F (130°C) as it may cause explosion.

SAVE THESE INSTRUCTIONS

ASSEMBLY

Your vacuum comes equipped with either a standard wand or a MultiFLEX® wand and either a standard floor nozzle or a Dirt Engage™ floor nozzle. All versions assemble the same way.

1. Insert **Wand** into **Floor Nozzle**.
2. Insert **Handheld Vacuum** into wand.

For proper operation, ensure all components are completely connected and clicked into place.

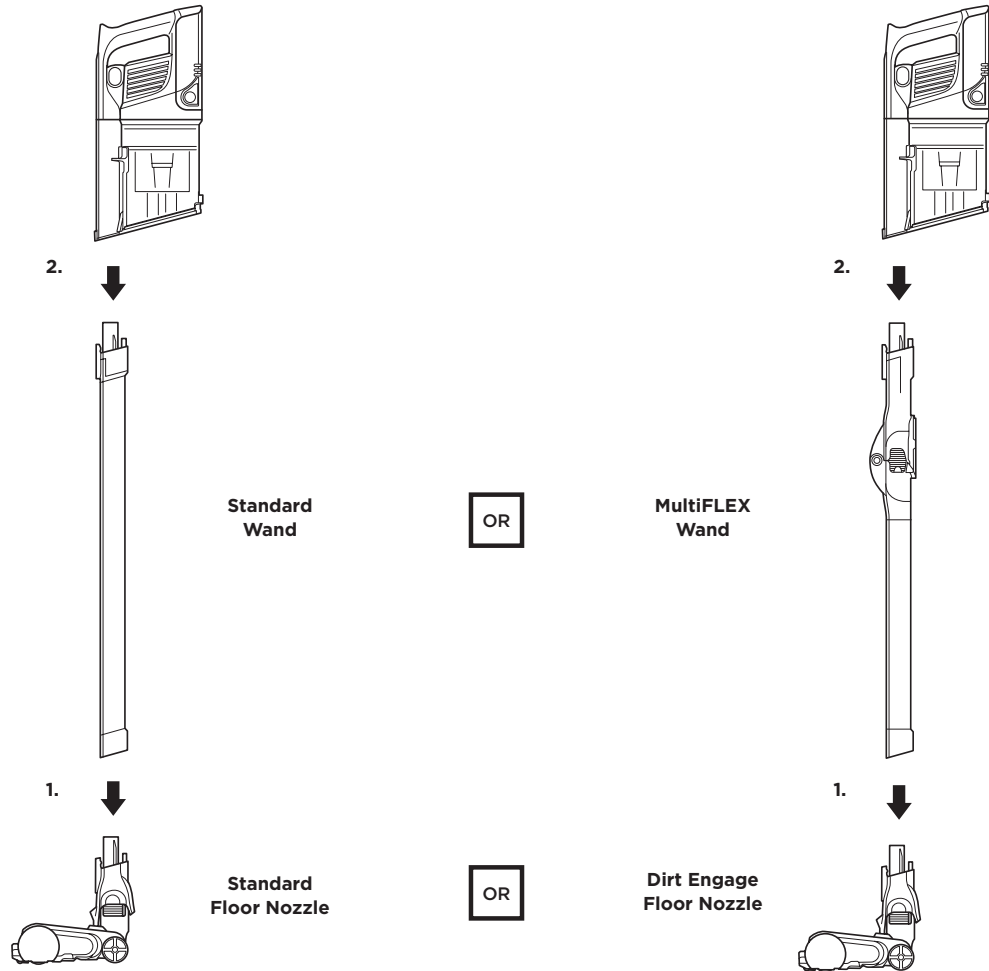

NOTE: Your vacuum's model number is located on the QR code label on the bottom of the handheld vacuum.

LI-ION BATTERY

The Shark Li-Ion battery does not come fully charged. Prior to first use, charge completely.

RUNTIMES PER FULLY-CHARGED BATTERY

To see the runtime of your Shark® cordless vacuum consult the Quick Start Guide or visit sharkclean.com/support.

LED BATTERY POWER AND CHARGING INDICATORS

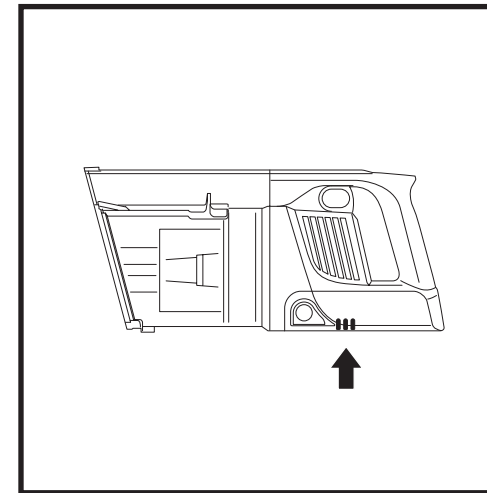

Charging

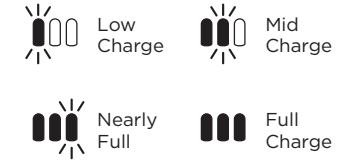

NOTE: Full charge takes approximately 3 hours.

In Use

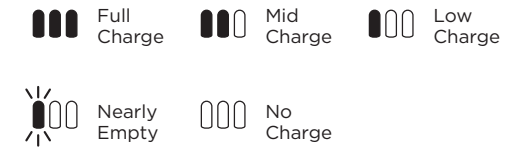

RECYCLING THE LI-ION BATTERY

When your Shark Li-Ion battery needs to be replaced, dispose of it or recycle it in accordance with local ordinances or regulations. In some areas, it is illegal to place spent lithium-ion batteries in the trash or in a municipal solid waste stream. Return spent batteries to an authorized recycling center or to the retailer for recycling. Contact your local recycling center for information on where to drop off the spent battery.

CHARGING THE BATTERY

USING THE LI-ION CHARGER

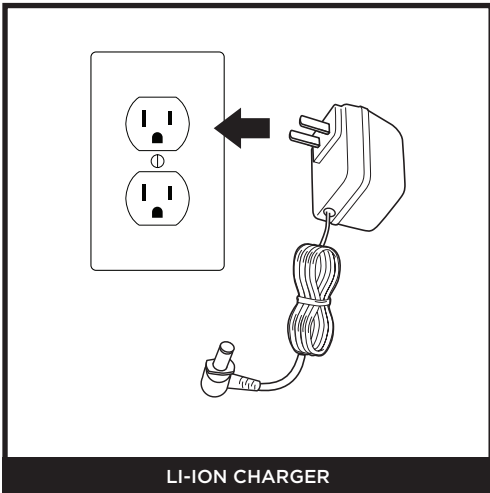

LI-ION CHARGER

Plug the **Li-Ion Charger** into a wall outlet.

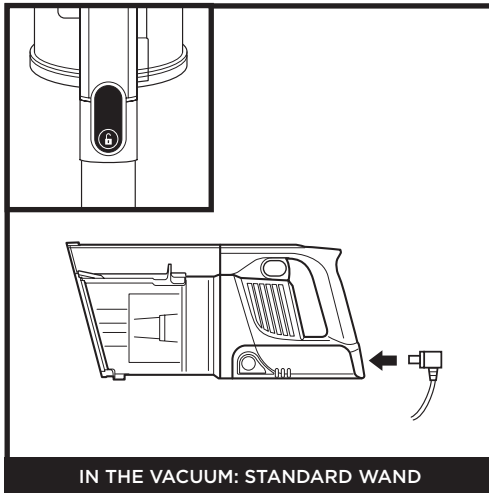

IN THE VACUUM: STANDARD WAND

Remove the handheld vacuum from the wand by pressing the **Wand Release Button** and pulling up. Plug the charger into the charging port on the handheld vacuum.

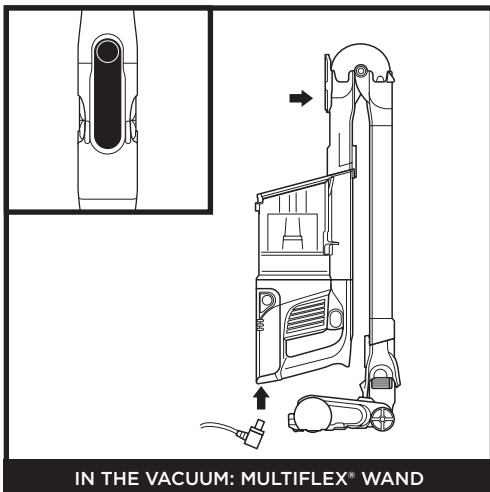

IN THE VACUUM: MULTIFLEX® WAND

To put the vacuum in storage mode, press the **MultiFLEX Wand Unlock Latch** while folding the handheld vacuum forward until the wand clicks and locks. Plug the charger into the charging port on the handheld vacuum.

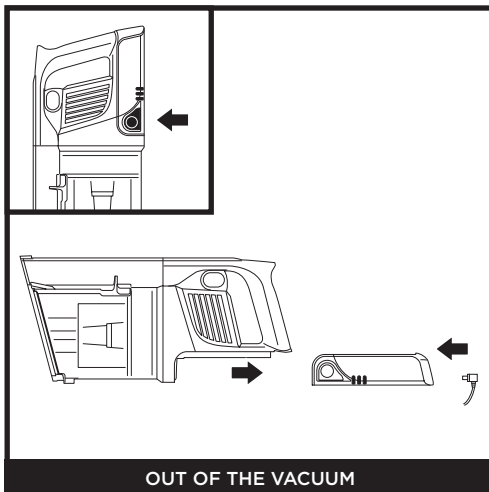

OUT OF THE VACUUM

To remove the battery, squeeze the **Battery Release Button** and slide backwards. Plug the charger into the charging port on the battery.

SETTINGS

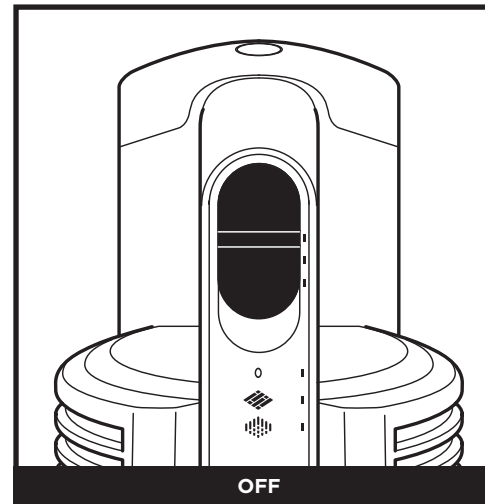

Slide switch to the bottom to turn off power. To begin vacuuming in **Standard Mode**, slide switch to the desired setting.

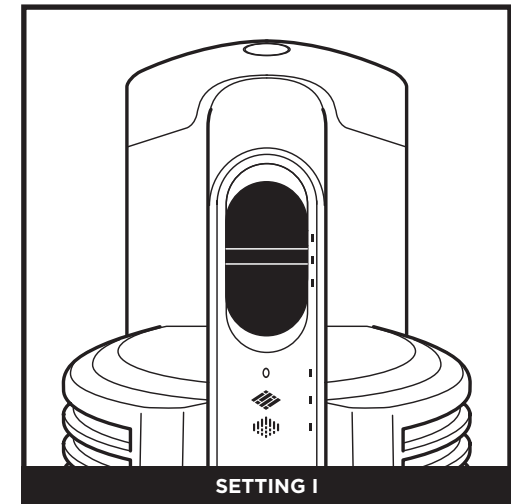

Bare Floor/Small Area Rugs
The brushroll spins slowly to clean bare floors and small area rugs.

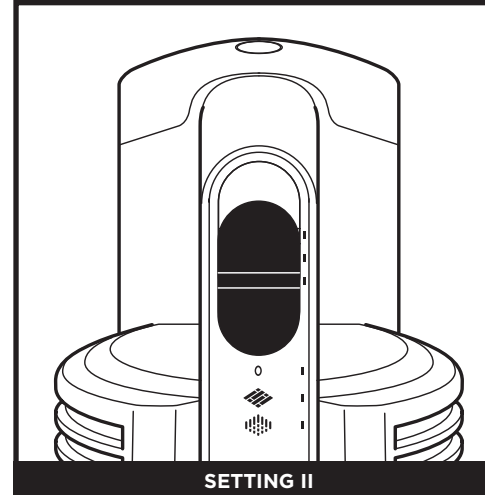

Carpet
The brushroll spins faster to pick up debris below the surface of your carpets.

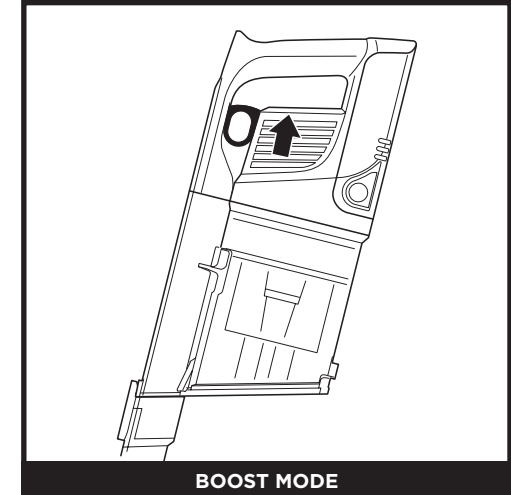

For an added boost in power, pull the **Trigger** on the handheld vacuum. Release it to return to normal power.

NOTE: MultiFLEX wand is not included with all configurations. See enclosed Quick Start Guide for your unit's configuration.

NOTE: For deep cleaning per ASTM F 608 (embedded dirt in carpets) please use setting II, Carpet. The Carpet setting should also be used when cleaning stuck-on dust and debris.

CLEANING MODES

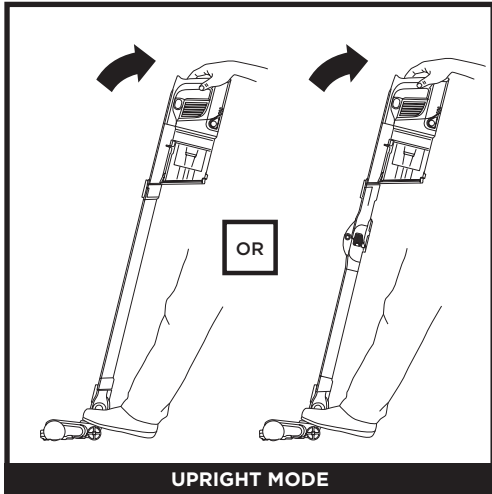

UPRIGHT MODE

To clean floors, place foot on floor nozzle and tilt handheld vacuum back.

NOTE: Brushroll will only engage when the handheld vacuum is tilted back.

USING THE MULTIFLEX® WAND

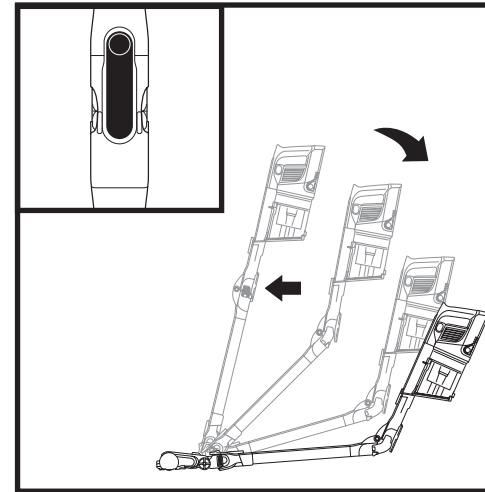

Press the unlock latch on the back of the wand, then adjust the angle.

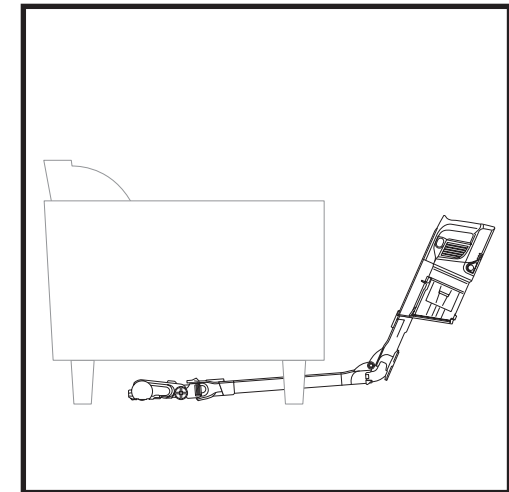

Adjust the wand to a lower angle to easily clean under furniture.

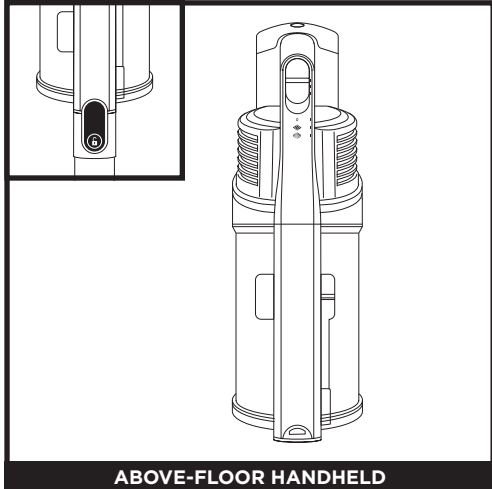

ABOVE-FLOOR HANDHELD

Press the wand release button and lift the handheld vacuum off the wand. Attach an accessory for great cleaning on stairs, furniture, and other above-floor areas.

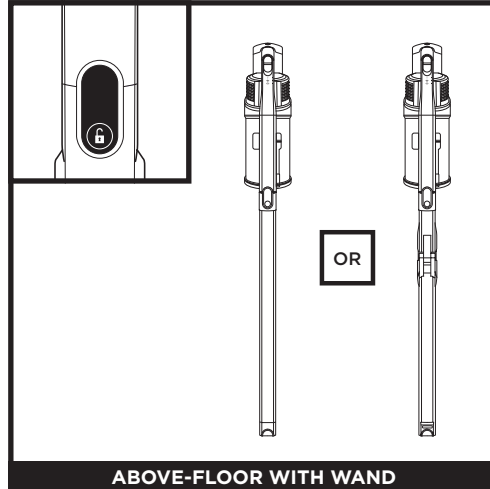

ABOVE-FLOOR WITH WAND

Stand the vacuum upright and press the nozzle release button located at the bottom of the wand, above the nozzle. Lift wand to detach.

Great for cleaning baseboards, ceiling fans, window sills, and other hard-to-access areas.

NOTE: All accessories are compatible with both the wand and the handheld vacuum.

MULTIFLEX STORAGE

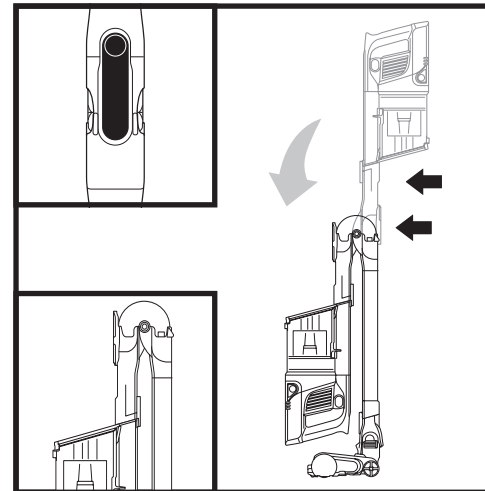

To put the vacuum in storage mode, press the unlock latch while folding the handheld vacuum forward.

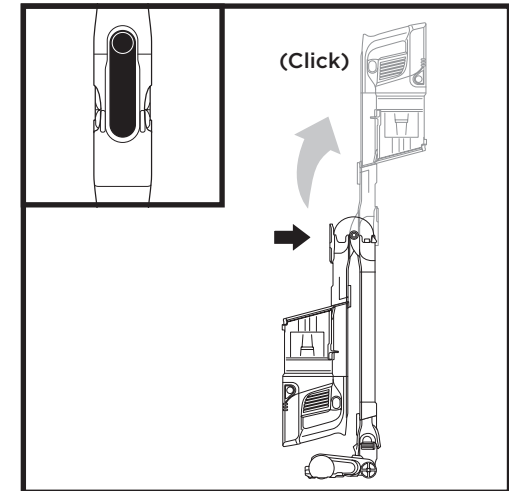

To take the vacuum out of storage mode please the unlock latch and lift up the handheld vacuum until the wand clicks and locks into place.

NOTE: Not all units come with the MultiFLEX wand. See enclosed Quick Start Guide for your configuration.

MAINTAINING YOUR VACUUM

EMPTYING THE DUST CUP

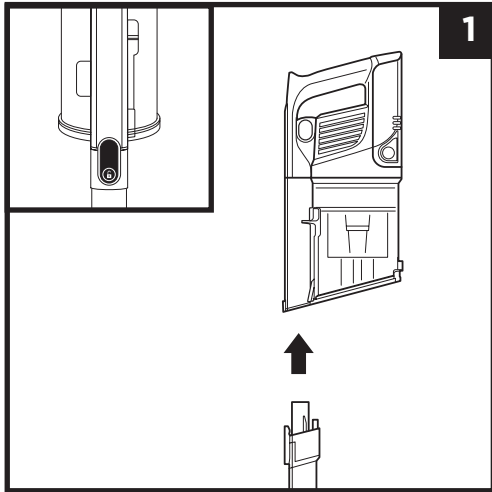

Press the wand release button to detach the handheld vacuum from the wand.

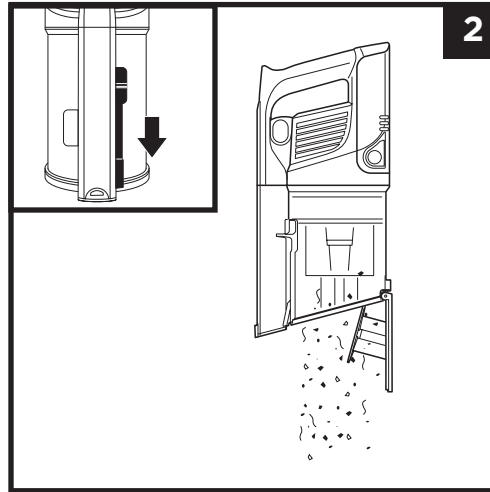

To empty the **Dust Cup** while it is attached to the handheld vacuum, position the dust cup over a trash receptacle and slide the **Clean Touch™ Dirt Ejector** slider forward.

REMOVING AND CLEANING THE DUST CUP

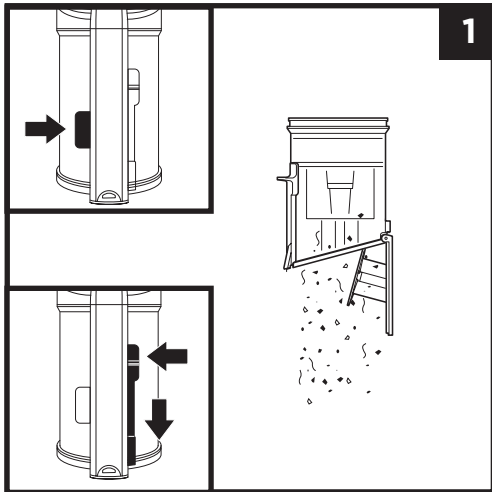

To remove the dust cup from the handheld vacuum, press the **CleanTouch™ Dust Cup Release** button near the handheld vacuum nozzle. Tilt the dust cup and lift off to remove.

To empty dust and debris, hold the dust cup over the trash, then slide the Clean Touch Dirt Ejector slider forward.

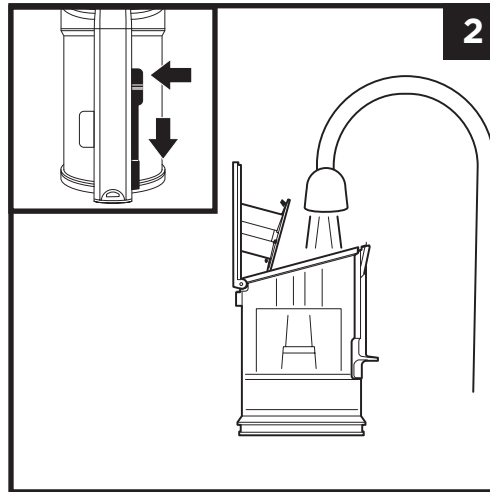

To clean the interior of the dust cup, rinse it with water. Place it on its side with the lid open to air-dry for at least 24 hours before reinstalling.

MAINTAINING YOUR VACUUM

CLEANING THE FILTERS

To clean filters, rinse them with water only. Allow all filters to air-dry completely for at least 24 hours before reinstalling to prevent liquid from being drawn into electric parts. Clean the pre-motor filters at least once a month and post-motor or HEPA filter at least once a year. Tap off loose dirt between washes when needed. More frequent cleaning may sometimes be necessary with heavy use. Cleaning the filters regularly helps maintain your vacuum's cleaning performance.

IMPORTANT: DO NOT use soap when cleaning the filters. Use water only.

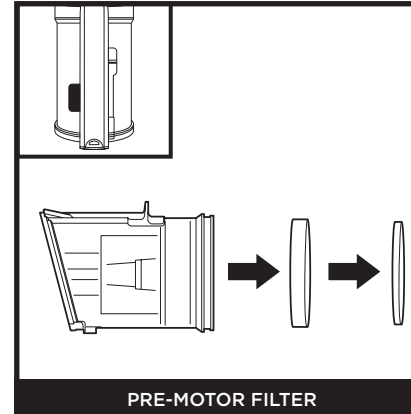

PRE-MOTOR FILTER

Press the dust cup release button and remove the dust cup. Pull the foam and felt filters out of the back of the dust cup.

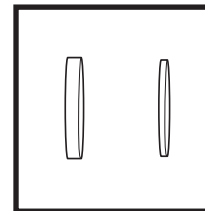

Pre-Motor Foam and Felt Filter Kit

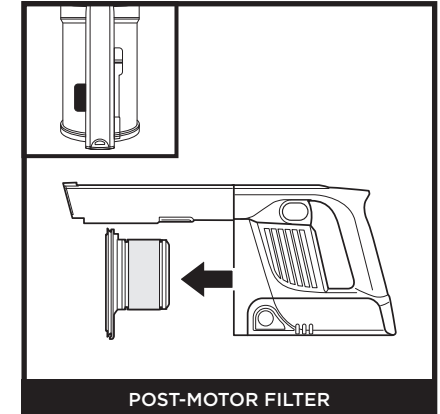

POST-MOTOR FILTER

Remove the dust cup. Pull the post-motor filter out of the handheld vacuum.

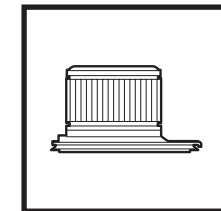

Post-Motor HEPA Filter

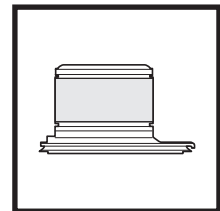

Post-Motor Filter

NOTE: Not all units come with a HEPA filter. See the enclosed Quick Start Guide for your unit's configuration. To order additional accessories, visit sharkaccessories.com.

MAINTENANCE

FLOOR NOZZLE

If you run over a hard or sharp object or notice a noise change while vacuuming, check for blockages or objects caught in the brushroll.

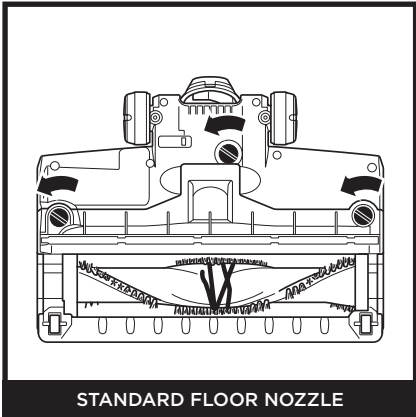

STANDARD FLOOR NOZZLE

OR

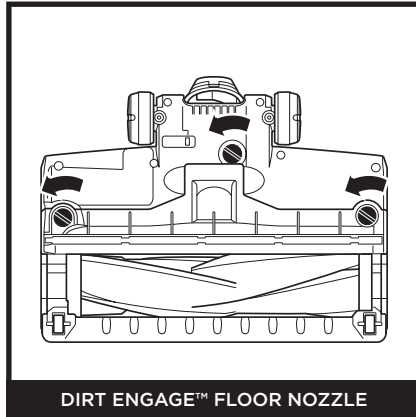

DIRT ENGAGE™ FLOOR NOZZLE

1. Turn off the vacuum.
2. Using a coin, turn locks counterclockwise to open, then lift off cover to access brushroll.
3. Clear airway of blockages.
4. Replace cover by sliding inserts into slots, then pressing down firmly on all sides before turning locks clockwise to close. There will be an audible click once the locks are secured.

CLEANING STANDARD BRUSHROLL

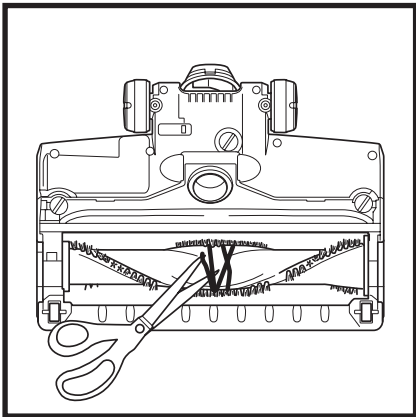

Remove any string, carpet fibers, or hair that may be wrapped around the brushroll by using scissors to help loosen debris.

CLEANING DIRT ENGAGE BRUSHROLL

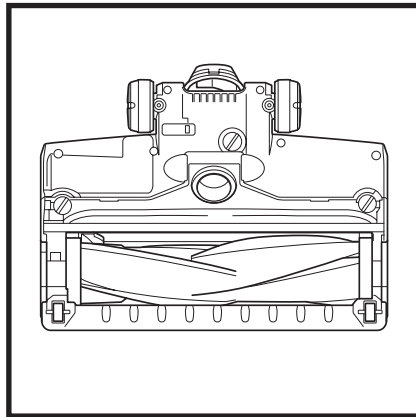

If any hair is wrapped around the brushroll, continue cleaning using the Carpet setting on a bare floor surface, a low-pile carpet, or a small area rug. If some fibers remain wrapped around the brushroll after continued use, carefully remove them from the brushroll.

MAINTAINING YOUR VACUUM

CHECKING FOR BLOCKAGES

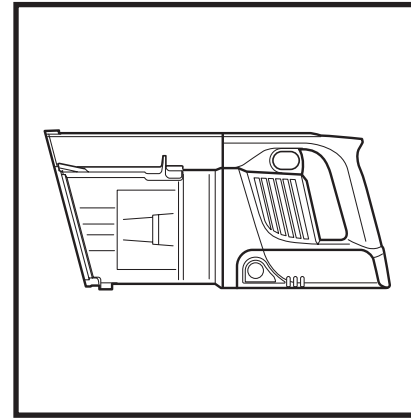

Checking for Blockages in the Handheld Vacuum:

1. Turn off vacuum.
2. Remove the handheld vacuum from the wand.
3. Check all intake openings to the dust cup and remove any debris or blockage.

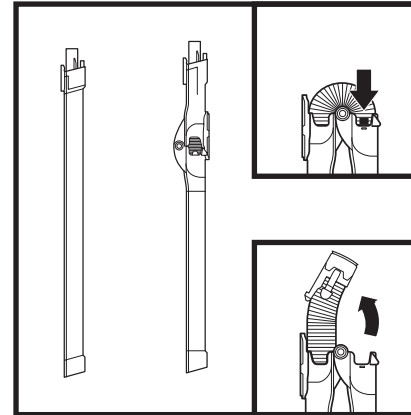

Checking for Blockages in the Wand:

Standard Wand:

1. Turn off vacuum
2. Remove the handheld vacuum and floor nozzle
3. Check intake openings for blockages and debris
4. Clear away debris and blockages

MultiFLEX® Wand:

1. Turn off vacuum
2. Remove the handheld vacuum and floor nozzle from the wand
3. Check the **Clog Access** on the MultiFLEX portion of the wand by pinching the tabs on both sides of the hose and lifting the hose out.
4. Clear any debris and blockages.

Checking for Blockages in the Floor Nozzle:

1. Turn off vacuum
2. Detach the wand
3. Use the edge of a coin to open the three locks on the bottom of the floor nozzle
4. Remove the cover and tilt back the neck of the floor nozzle
5. Check the opening and remove any debris
6. Replace cover by firmly pressing down on all sides and turning the locks counterclockwise

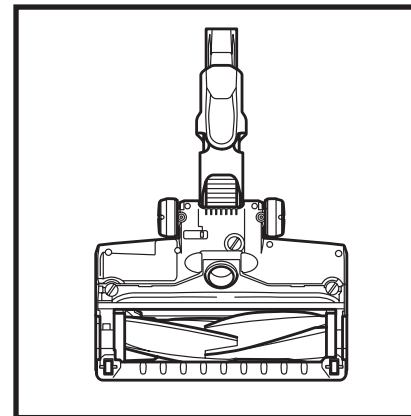

TROUBLESHOOTING

⚠ WARNING: To reduce the risk of shock and unintended operation, turn off power and remove the Li-Ion battery before servicing.

Vacuum is not picking up debris. No suction or light suction. (Refer to Checking for Blockages section for more information.)

- Dust cup may be full; empty dust cup.
- Check floor nozzle for blockages; clear blockages if required.
- Remove any string, carpet fibers, or hair that may be wrapped around the brushroll.
- Check connection between handheld vacuum and wand for blockages; clear blockages if required.
- Check clog access door in wand for any blockages and clear any debris.
- Check filters to see if they need cleaning. Follow instructions for rinsing and completely air-drying the filters before reinserting in the vacuum.

Vacuum lifts area rugs.

- Take care when vacuuming area rugs or rugs with delicately sewn edges.
- Turn off the unit to disengage the brushroll and restart with the power/selector switch.

Brushroll does not spin.

- Immediately turn off the vacuum. Remove any blockages, then turn on the power and tilt the handle back to engage the brushroll.
- If the floor nozzle has headlights and they are not illuminated, there is a connection issue between the handheld vacuum, wand, and nozzle. Try disconnecting and reattaching the pieces.

Vacuum turns off on its own.

There are several possible reasons for the vacuum turning off on its own, including blockages, battery issues, and overheating. If vacuum turns off on its own, perform the following steps:

1. Check LED lights on the battery to see if it needs to be recharged. If recharging is not needed, turn off vacuum and remove the battery.
2. Empty dust cup and clean filters (See Emptying the Dust Cup and Cleaning the Filters sections).
3. Check wand clog access door, accessories, and inlet openings and remove any blockages.
4. Allow unit and battery to cool for at least 45 minutes, until they return to room temperature.
5. Return battery to vacuum and restart with power/selector switch.

Note: If vacuum still does not operate properly, contact Customer Service.

LED lights on Li-Ion Battery are flashing.

- Bottom LED light is flashing (Fig. A): Battery needs to be charged.
- Top and bottom LED lights are flashing (Fig. B): Battery temperature is not optimal, so charging is temporarily paused. Leave battery plugged in and charging will resume soon.
- If top 2 or bottom 2 LED lights are flashing (Fig. C, Fig. D), call Customer Service.



Fig. A

Fig. B

Fig. C

Fig. D

- A** 8" Crevice Tool
- B** 18" Flexi Crevice Tool
- C** Duster Crevice Tool
- D** Dusting Brush
- E** Multi-Angle Dusting Brush
- F** Anti-Allergen Dust Brush
- G** Upholstery Tool
- H** Wide Upholstery Tool
- I** Pet Multi-Tool
- J** Deep-Cleaning Motorized Pet Tool
- K** MultiFLEX® Under-Appliance Wand
- L** Accessory Bag
- M** Li-Ion Charger
- N** Dual Li-Ion Charger
- O** Li-Ion Battery

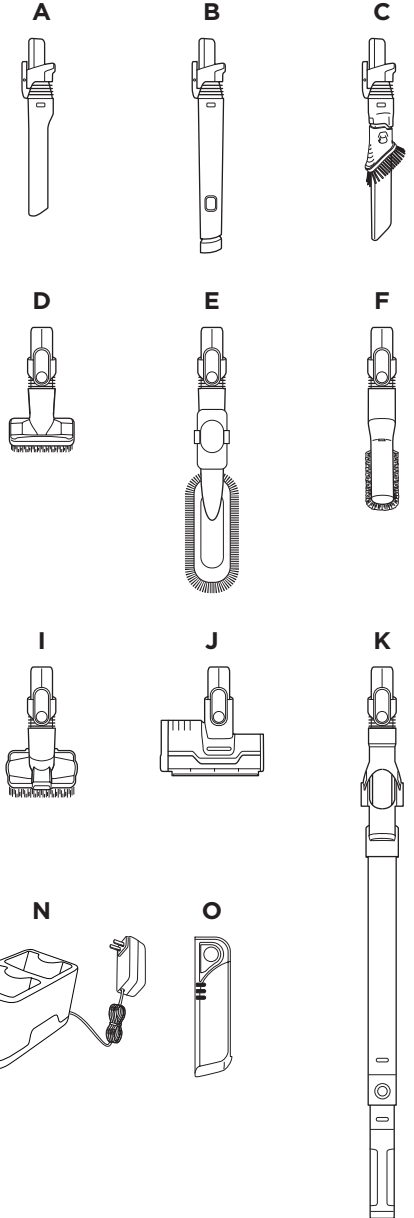

NOTE: Not all accessories come with all units. Please see the enclosed Quick Start Guide for your unit's configuration. To order additional accessories, visit sharkaccessories.com.



FIVE (5) YEAR LIMITED WARRANTY

The Five (5) Year Limited Warranty applies to purchases made from authorized retailers of **SharkNinja Operating LLC**. Warranty coverage applies to the original owner and to the original product only and is not transferable.

SharkNinja warrants that the unit shall be free from defects in material and workmanship for a period of five (5) years from the date of purchase when it is used under normal household conditions and maintained according to the requirements outlined in the Owner's Guide, subject to the following conditions and exclusions:

What is covered by this warranty?

1. The original unit and/or non-wearable components deemed defective, in SharkNinja's sole discretion, will be repaired or replaced up to five (5) years from the original purchase date.
2. In the event a replacement unit is issued, the warranty coverage ends six (6) months following the receipt date of the replacement unit or the remainder of the existing warranty, whichever is later. SharkNinja reserves the right to replace the unit with one of equal or greater value.

What is not covered by this warranty?

1. Normal wear and tear of wearable parts (such as foam filters, HEPA filters, pads, etc.), which require regular maintenance and/or replacement to ensure the proper functioning of your unit, are not covered by this warranty. Replacement parts are available for purchase at sharkaccessories.com.
2. Any unit that has been tampered with or used for commercial purposes.
3. Damage caused by misuse (e.g., vacuuming up water or other liquids), abuse, negligent handling, failure to perform required maintenance (e.g., not cleaning the filters), or damage due to mishandling in transit.
4. Consequential and incidental damages.
5. Defects caused by repair persons not authorized by SharkNinja. These defects include damages caused in the process of shipping, altering, or repairing the SharkNinja product (or any of its parts) when the repair is performed by a repair person not authorized by SharkNinja.
6. Products purchased, used, or operated outside North America.

How to get service

If your appliance fails to operate properly while in use under normal household conditions within the warranty period, visit sharkclean.com/support for product care and maintenance self-help. Our Customer Service Specialists are also available at **1-800-798-7398** to assist with product support and warranty service options, including the possibility of upgrading to our VIP warranty service options for select product categories. We also ask that you register your product online at registryourshark.com and have the product on hand when you call, so we may better assist you.

SharkNinja will cover the cost for the customer to send in the unit to us for repair or replacement. A fee of \$24.95 (subject to change) will be charged when SharkNinja ships the repaired or replacement unit.

How to initiate a warranty claim

You must call **1-800-798-7398** to initiate a warranty claim. In order to better assist you please register your product prior to calling and have your product with you at the time of your call. You will need the receipt as proof of purchase. A Customer Service Specialist will provide you with return and packing instruction information. We also ask that you register your product online at registryourshark.com and have the product on hand when you call, so we may better assist you.

How state law applies

This warranty gives you specific legal rights, and you also may have other rights that vary from state to state. Some states do not permit the exclusion or limitation of incidental or consequential damages, so the above may not apply to you.



TWO (2) YEAR LIMITED BATTERY WARRANTY

The Two (2) Year Limited Warranty applies to purchases made from authorized retailers of **SharkNinja Operating LLC**. Warranty coverage applies to the original owner and to the original product only and is not transferable.

SharkNinja warrants that the battery shall be free from defects in material and workmanship for a period of two (2) years from the date of purchase when it is used under normal household conditions and maintained according to the requirements outlined in the Owner's Guide, subject to the following conditions and exclusions:

What is covered by this warranty?

1. The original battery deemed defective, in SharkNinja's sole discretion, will be replaced up to two (2) years from the original purchase date.
2. In the event a replacement battery is issued, the warranty coverage ends six (6) months following the receipt date of the replacement battery or the remainder of the existing warranty, whichever is later. SharkNinja reserves the right to replace the unit with one of equal or greater value.

What is not covered by this warranty?

1. Normal wear and tear of the battery, which requires optimal temperature storage and operation to ensure its proper functioning. Replacement batteries are available for purchase at sharkclean.com/batteries.
2. A battery that has been tampered with or used for commercial purposes.
3. Damage caused by misuse (e.g., exposing battery to liquids or extreme hot and/or cold temperatures), abuse, negligent handling, failure to perform required maintenance, or damage due to mishandling in transit.
4. Consequential and incidental damages.
5. Defects caused by repair persons not authorized by SharkNinja. These defects include damages caused in the process of shipping, altering, or repairing the SharkNinja product (or any of its parts) when the repair is performed by a repair person not authorized by SharkNinja.
6. Products purchased, used, or operated outside North America.

How to get service

If your battery fails to operate properly while in use under normal household conditions within the warranty period, visit sharkclean.com/support for product care and maintenance self-help. Our Customer Service Specialists are also available at **1-800-798-7398** to assist with product support and warranty service options. So we may better assist you, please register your product online at registryourshark.com and have the product on hand when you call.

SharkNinja will cover the cost for the customer to send in the unit to us for replacement. A fee of \$19.95 (subject to change) will be charged when SharkNinja ships the replacement unit.

How to initiate a warranty claim

You must call **1-800-798-7398** to initiate a warranty claim. You will need the receipt as proof of purchase. We also ask that you register your product online at registryourshark.com and have the product on hand when you call, so we may better assist you. A Customer Service Specialist will provide you with return and packing instruction information when you call.

How state law applies

This warranty gives you specific legal rights, and you also may have other rights that vary from state to state. Some states do not permit the exclusion or limitation of incidental or consequential damages, so the above may not apply to you.

REGISTER YOUR PURCHASE

 registeryourshark.com

RECORD THIS INFORMATION

Model Number: _____

Date Code: _____

Date of Purchase: _____
(Keep receipt)

Store of Purchase: _____

TIP: You can find the model and serial numbers on the QR code label on the bottom of the back of the handheld vacuum and battery.

TECHNICAL SPECIFICATIONS

Voltage: 21.6V 

Watts: 181W

Amps: 8.4A

PLEASE READ CAREFULLY AND KEEP FOR FUTURE REFERENCE.

This Owner's Guide is designed to help you keep your vacuum running at peak performance.

BATTERY REMOVAL AND DISPOSAL

This product uses a lithium-ion rechargeable and recyclable battery. When the battery no longer holds a charge, it should be removed from the vacuum and recycled. DO NOT incinerate or compost the battery.

When your lithium-ion battery needs to be replaced, dispose of it or recycle it in accordance with local ordinances or regulations. In some areas, it is illegal to place spent lithium-ion batteries in the trash or in a municipal solid waste stream. Return spent battery to an authorized recycling center or to retailer for recycling. Contact your local recycling center for information on where to drop off the spent battery.

The RBRC™ (Rechargeable Battery Recycling Corporation) seal on the lithium-ion battery indicates that the costs to recycle the battery at the end of its useful life have already been paid by SharkNinja. In some areas, it is illegal to place spent lithium-ion batteries in the trash or municipal solid waste stream and the RBRC program provides an environmentally conscious alternative.

RBRC, in cooperation with SharkNinja and other battery users, has established programs in the United States and Canada to facilitate the collection of spent lithium-ion batteries. Help protect our environment and conserve natural resources by returning the spent lithium-ion battery to an authorized SharkNinja service center or to your local retailer for recycling. You may also contact your local recycling center for information on where to drop off the spent battery, or call 1-800-798-7398.

IMPORTANTES CONSIGNES DE SÉCURITÉ

POUR USAGE DOMESTIQUE SEULEMENT • LISEZ TOUTES LES INSTRUCTIONS AVANT D'UTILISER CET ASPIRATEUR.

Si la fiche d'alimentation du chargeur ne s'insère pas à fond dans la prise de courant, inversez le sens de la fiche.

Si elle ne s'insère toujours pas, communiquez avec un électricien qualifié. **NE FORCEZ PAS** pour insérer la fiche dans la prise et ne tentez pas de la modifier.

Pour réduire les risques de décharges électriques et de mise en marche involontaire, éteignez l'aspirateur et retirez la batterie au lithium-ion avant tout entretien.

⚠ AVERTISSEMENT

Afin de réduire les risques d'incendie, de décharges électriques, de blessure ou de dommage matériel :

LA BUSE DE PLANCHER, LE TUBE ET L'ASPIRATEUR PORTATIF CONTIENNENT DES CONNEXIONS ÉLECTRIQUES :

1. Votre aspirateur est composé d'une buse motorisée, d'un tube et d'un aspirateur portatif. Ces composants comportent des raccordements électriques, du filage électrique et des pièces amovibles pouvant exposer l'utilisateur à certains risques.
2. Avant chaque utilisation, inspectez soigneusement toutes les pièces afin de déceler tout dommage. Si une pièce est endommagée, cessez l'utilisation.
3. Utilisez uniquement des pièces de rechange identiques.
4. Cet aspirateur ne renferme aucune pièce qui peut être réparée.
5. Utilisez cet appareil uniquement aux fins décrites dans ce manuel. **N'UTILISEZ PAS** l'aspirateur pour un usage autre que ceux décrits dans le présent manuel.
6. À l'exception des filtres et du récipient à poussière, **N'EXPOSEZ AUCUNE** des pièces à l'eau ou à d'autres liquides.
7. Gardez l'appareil et son câble hors de la portée des enfants. Ne laissez pas les enfants se servir de l'appareil. Ne permettez pas de l'utiliser comme un jouet. Une surveillance étroite est nécessaire lorsque l'appareil est utilisé en présence d'enfants.

EMPLOI GÉNÉRAL

8. Cet appareil peut être utilisé par des personnes dont les capacités physiques, sensorielles ou mentales sont réduites ou qui manquent d'expérience et de connaissances seulement si elles ont été supervisées ou instruites par rapport à l'utilisation sécuritaire de l'appareil et si elles comprennent les dangers possibles. Les enfants ne peuvent pas nettoyer ni entretenir l'appareil.

9. Éteignez toujours l'aspirateur avant de brancher ou de débrancher un tuyau porteur de courant, une buse motorisée, un chargeur, une batterie ou toute autre pièce mécanique ou électrique.
10. **NE MANIPULEZ PAS** la fiche ou l'aspirateur avec les mains mouillées.
11. **N'UTILISEZ PAS** l'appareil sans que le récipient à poussière, les filtres et la brosse rotative ne soient bien en place.
12. Utilisez uniquement des filtres et des accessoires de marque Shark®. Sinon, la garantie sera annulée.
13. **ÉVITEZ** d'insérer des objets dans les ouvertures de la buse ou de tout autre accessoire. **N'UTILISEZ PAS** l'appareil si une ouverture est obstruée. Veillez à ce que les ouvertures ne soient pas bloquées par de la poussière, de la peluche, des cheveux ou tout autre élément qui pourrait gêner la circulation de l'air.
14. **N'UTILISEZ PAS** l'appareil si le flux d'air de la buse ou de l'accessoire est obstrué. Si la buse de plancher motorisée ou les conduits d'air deviennent obstrués, éteignez l'aspirateur. Retirez toute obstruction avant de remettre l'appareil en marche de nouveau.
15. Tenez la buse et tous les orifices de l'aspirateur éloignés des cheveux, du visage, des doigts, des pieds déchaussés ou des vêtements amples.
16. **N'UTILISEZ PAS** l'aspirateur s'il ne fonctionne pas comme prévu, ou s'il a été échappé sur le sol, endommagé, laissé à l'extérieur ou immergé dans l'eau.
17. Soyez extrêmement prudent lorsque vous nettoyez les escaliers.
18. **NE LAISSEZ PAS** l'aspirateur sans surveillance pendant qu'il est en marche.
19. Lorsqu'il est en marche, gardez l'aspirateur en mouvement sur le tapis en tout temps, afin d'éviter d'endommager les fibres du tapis.
20. **NE PLACEZ PAS** l'aspirateur sur des surfaces instables comme des chaises ou des tables.

21. **N'UTILISEZ PAS** l'appareil pour aspirer :

- a) Des liquides
- b) De gros objets
- c) Des objets durs ou tranchants (verre, clous, vis, monnaie)
- d) De grandes quantités de poussière (comme de la poussière de cloison sèche, des cendres ou des braises de foyer). **N'UTILISEZ PAS** l'aspirateur comme accessoire pour un outil électrique pour l'aspiration de la poussière.
- e) Des objets fumants ou brûlants (charbons ardents, mégots de cigarettes ou allumettes)
- f) Des matériaux inflammables ou combustibles (essence à briquet, essence ou kérosène)
- g) Des matières toxiques (eau de Javel, ammoniac ou produit débouchant)

22. **N'UTILISEZ PAS** l'appareil dans les endroits suivants :

- a) Endroits faiblement éclairés
- b) Surfaces humides ou mouillées
- c) À l'extérieur
- d) Dans des endroits fermés pouvant contenir des matières explosives, ou des fumées ou vapeurs toxiques (essence à briquet, essence, kérosène, peinture, diluants à peinture, produits de traitement antimite ou poussières inflammables).

23. Éteignez l'aspirateur avant de brancher ou de débrancher le chargeur.

24. Éteignez l'aspirateur avant tout ajustement, nettoyage, entretien ou toute réparation.

25. Pendant le nettoyage ou l'entretien, **NE COUPEZ AUCUNE** matière autre que des cheveux, des fibres ou de la ficelle enroulés autour de la brosse rotative.

26. Laissez tous les filtres sécher complètement avant de les remettre dans l'aspirateur, afin d'éviter que du liquide ne soit aspiré dans les composants électriques.

27. **NE MODIFIEZ PAS NI NE TENTEZ** de réparer l'aspirateur ou la batterie vous-même, à moins d'indication contraire dans ce manuel. **N'UTILISEZ PAS** la batterie ou l'aspirateur s'ils ont été modifiés ou endommagés. Les batteries endommagées ou modifiées peuvent présenter un comportement imprévisible, ce qui entraîne un risque d'incendie, d'explosion ou de blessure.

28. Mettez hors tension toutes les commandes avant de débrancher l'appareil.

29. Mettez toujours l'aspirateur hors tension avant d'attacher ou de détacher la buse motorisée ou l'outil portatif.

BLOC-BATTERIE

30. La batterie est la source d'alimentation de l'aspirateur. Lisez attentivement et respectez les instructions de chargement.

31. Afin d'éviter qu'il ne se mette en marche par erreur, assurez-vous que l'aspirateur est éteint avant de le soulever ou de le transporter. **NE TRANSPORTEZ PAS** l'appareil avec votre doigt sur l'interrupteur d'alimentation.

32. Utilisez uniquement un chargeur Shark® DK33-248080H-U. L'utilisation d'un chargeur inapproprié pourrait avoir pour résultat que l'aspirateur ne se charge pas et/ou entraîner des conditions dangereuses.

33. Gardez la batterie à l'écart des objets métalliques comme des trombones, de la monnaie, des clés, des clous ou des vis. Court-circuiter les bornes de la batterie augmente le risque de brûlures ou d'incendie.

34. Dans des conditions abusives, la batterie pourrait émettre du liquide. Évitez le contact avec ce liquide, car il pourrait causer des irritations ou des brûlures. En cas de contact, rincez à l'eau. Si le liquide entre en contact avec les yeux, obtenez de l'aide médicale.

35. Afin de maximiser sa durée de vie, la batterie ne devrait pas être conservée à des températures inférieures à 3 °C (37,4 °F) ou supérieures à 40 °C (104 °F).

36. **NE CHARGEZ PAS** la batterie à des températures inférieures à 5 °C (40 °F) ou supérieures à 40 °C (104 °F).

37. Entreposez l'appareil à l'intérieur. **N'UTILISEZ PAS** et ne rangez pas l'appareil à des températures inférieures à 3 °C (37,4 °F). Assurez-vous que l'appareil est à température ambiante avant de l'utiliser.

38. **N'EXPOSEZ PAS** la batterie au feu ou à une température supérieure à 130 °C (265 °F), car cela peut provoquer une explosion.

CONSERVEZ CES INSTRUCTIONS

ASSEMBLAGE

Votre aspirateur est équipé d'un tube ou d'un tube MultiFLEX® et d'une buse de plancher standard ou d'une buse de plancher Dirt Engage™. Toutes les versions sont assemblées de la même façon.

1. Insérez le **tube** dans la **buse de plancher**.
2. Insérez l'**aspirateur portable** dans le tube.

Pour un fonctionnement correct, assurez-vous que tous les composants sont complètement raccordés et correctement enclenchés.

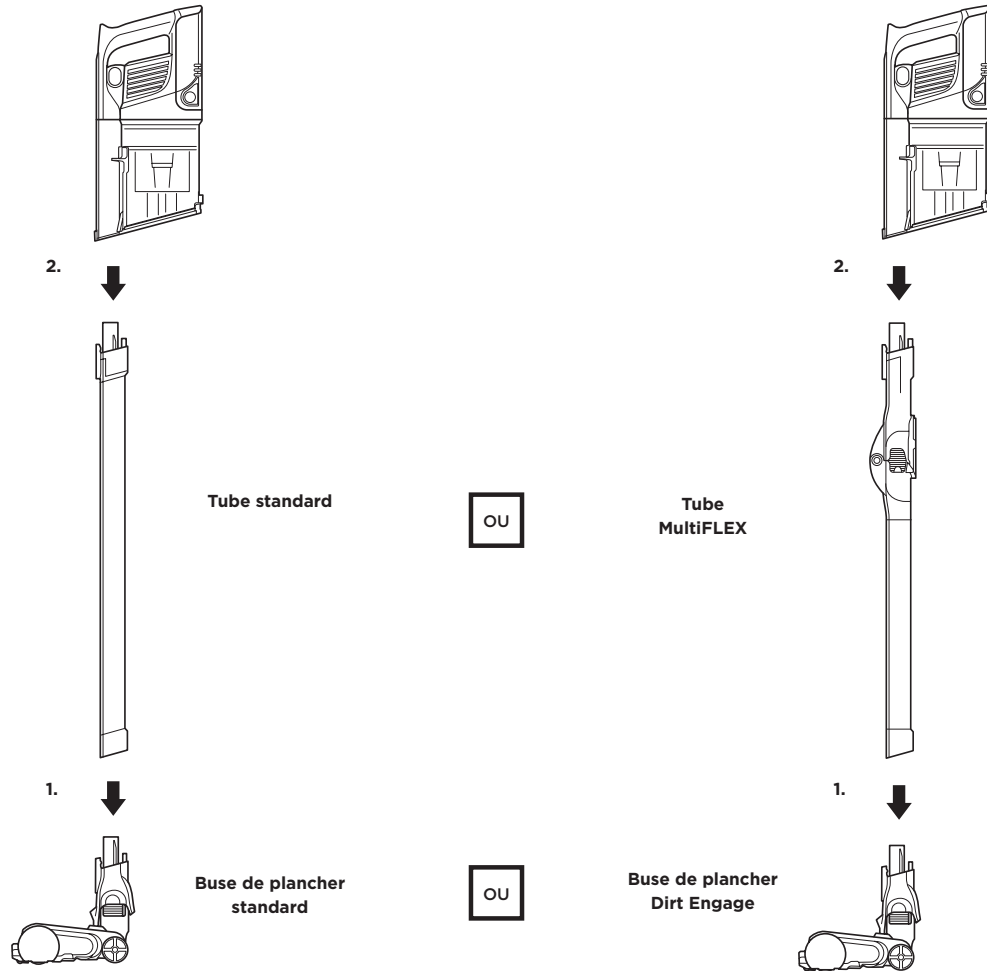

REMARQUE : Le numéro de modèle de votre aspirateur se trouve sur l'étiquette de code QR située en bas de l'aspirateur portable.

BATTERIE AU LITHIUM-ION

Lors de la livraison, la batterie au lithium-ion Shark n'est pas entièrement chargée. Avant la première utilisation, chargez-la entièrement.

DURÉES D'USAGE PAR BATTERIE COMPLÈTEMENT CHARGÉE

Pour voir le temps de fonctionnement de votre aspirateur sans fil Shark®, consultez le guide de démarrage rapide ou visitez sharkclean.com/support.

INDICATEURS DE CHARGE ET DE L'ALIMENTATION DE LA BATTERIE À DEL

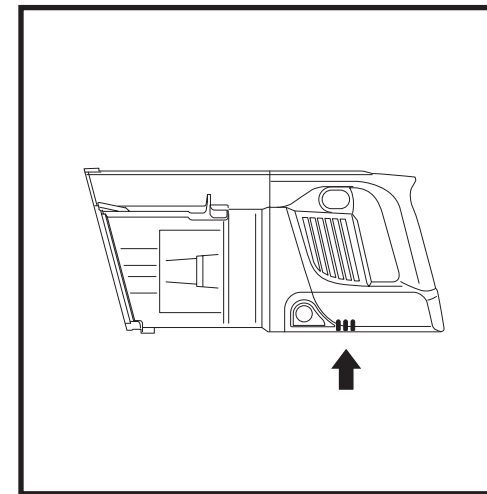

En charge



Charge faible



Chargée à moitié



Presque complète



Complètement chargée

REMARQUE : Il faut compter environ 3 heures pour que la charge soit complète.

En cours d'utilisation



Complètement chargée



Chargée à moitié



Charge faible



Presque épuisée



Charge nulle

RECYCLAGE DE LA BATTERIE AU LITHIUM-ION

Lorsque la batterie au lithium-ion Shark doit être remplacée, jetez-la ou recyclez-la conformément aux ordonnances ou aux règlements locaux. Dans certaines régions, il est illégal de déposer des batteries au lithium-ion usées au rebut ou dans un flux de déchets solides municipaux. Envoyez les batteries usées dans un centre de recyclage autorisé ou au détaillant aux fins de recyclage. Communiquez avec votre centre de recyclage local pour savoir où déposer la batterie usée.

CHARGER LA BATTERIE

UTILISATION DU CHARGEUR POUR BATTERIE AU LITHIUM-ION

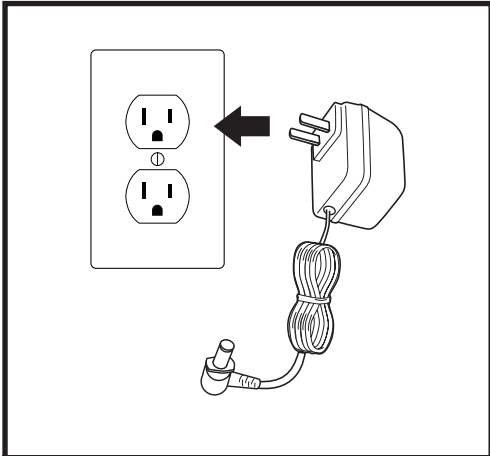

CHARGEUR POUR BATTERIE AU LITHIUM-ION

Branchez le **chargeur pour batterie au lithium-ion** dans une prise de courant murale.

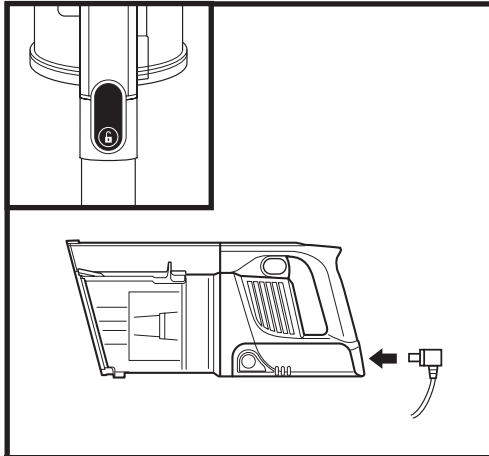

DANS L'ASPIRATEUR : TUBE STANDARD

Retirez l'aspirateur portable du tube en appuyant sur le **bouton Wand Release** (dégagement du tube) et tirez vers le haut. Branchez le chargeur dans le port de charge sur l'aspirateur portable.

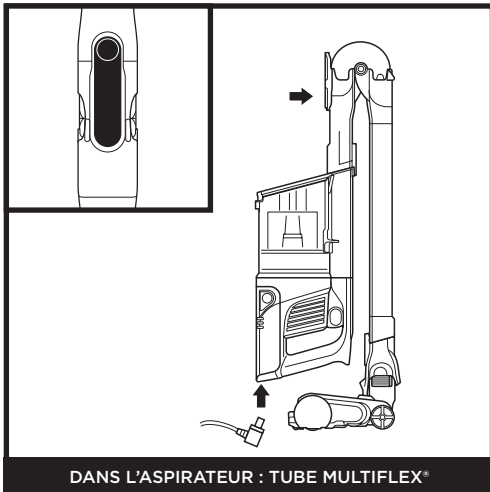

DANS L'ASPIRATEUR : TUBE MULTIFLEX®

Pour mettre l'aspirateur en mode de rangement, appuyez sur le **loquet de déverrouillage du tube Multiflex** tout en pliant l'aspirateur portable vers l'avant jusqu'à ce que le tube s'enclenche et se verrouille en place. Branchez le chargeur dans le port de charge sur l'aspirateur portable.

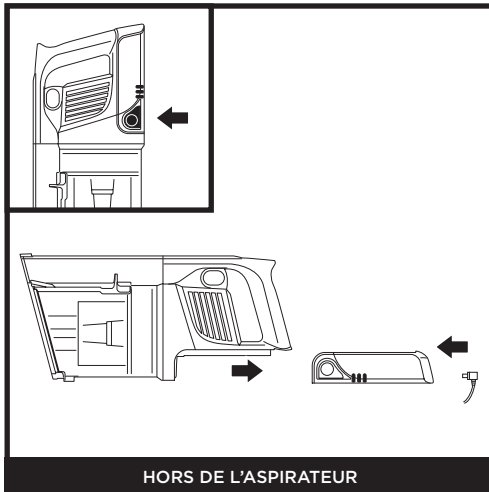

HORS DE L'ASPIRATEUR

Pour retirer la batterie, appuyez sur le **bouton Battery Release (dégagement de la batterie)** et glissez-la vers l'arrière. Branchez le chargeur dans le port de chargement sur la batterie.

REMARQUE : Le tube MultiFLEX n'est pas inclus avec toutes les configurations. Consultez le guide de démarrage rapide inclus pour connaître la configuration de votre appareil.

RÉGLAGES

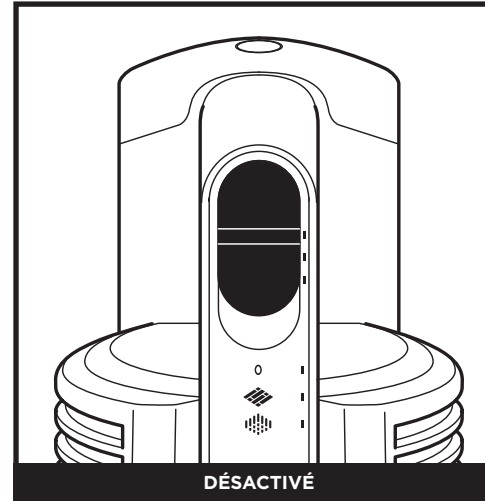

DÉSACTIVÉ

Baissez l'interrupteur pour couper l'alimentation. Pour commencer à aspirer en **mode standard**, faites glisser l'interrupteur au réglage désiré.

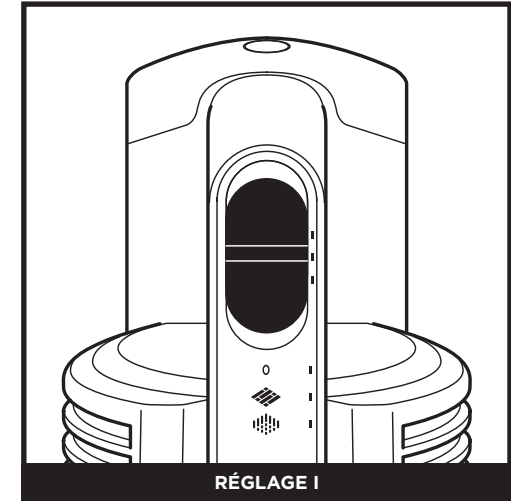

RÉGLAGE I

Planchers/carpettes
Les brosses rotatives tournent lentement pour nettoyer les planchers nus et les tapis.

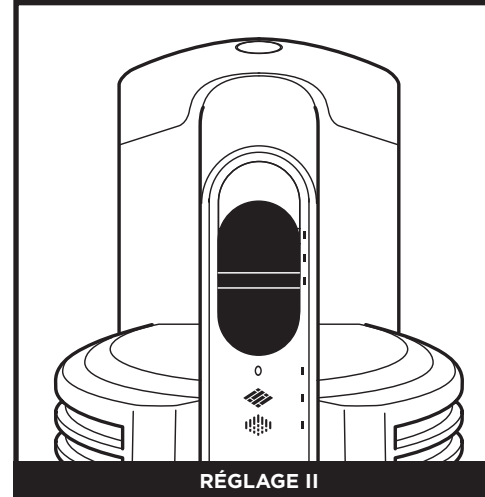

RÉGLAGE II

Tapis
Les brosses rotatives tournent plus rapidement pour aspirer les débris qui se trouvent sous la surface de vos tapis.

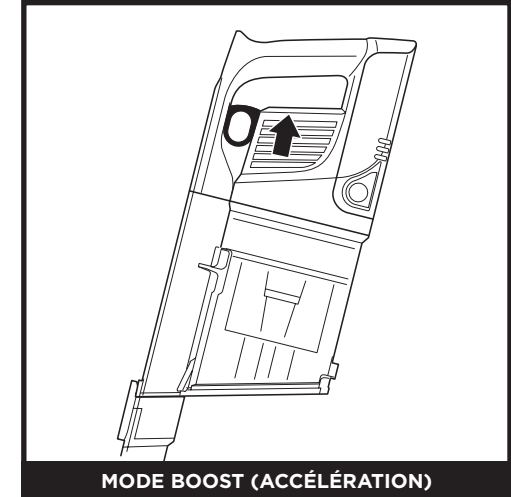

MODE BOOST (ACCÉLÉRATION)

Pour ajouter de la puissance, tirez sur la **gâchette** sur l'aspirateur portable. Relâchez-la pour revenir à la puissance normale.

REMARQUE : Pour un nettoyage en profondeur conformément à la norme ASTM F 608 (saleté incrustée dans les tapis), veuillez utiliser le réglage II, soit le mode pour tapis. Le réglage Carpet (tapis) devrait être utilisé également lors du nettoyage de la poussière et des débris collés.

MODES DE NETTOYAGE

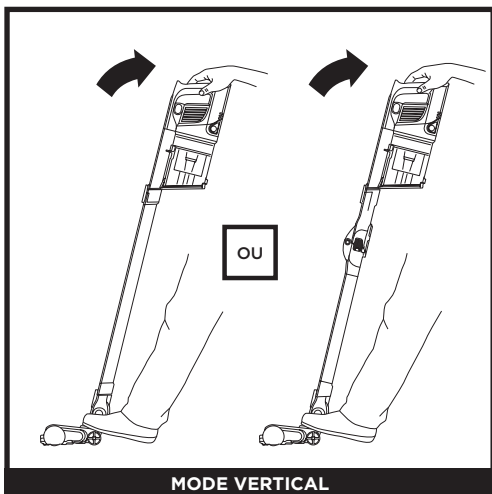

Pour nettoyer les planchers, placez un pied sur la buse de plancher et inclinez vers l'arrière l'aspirateur portatif.

REMARQUE : La brosse rotative s'activera seulement lorsque l'aspirateur portatif est incliné vers l'arrière.

UTILISATION DU TUBE MULTIFLEX®

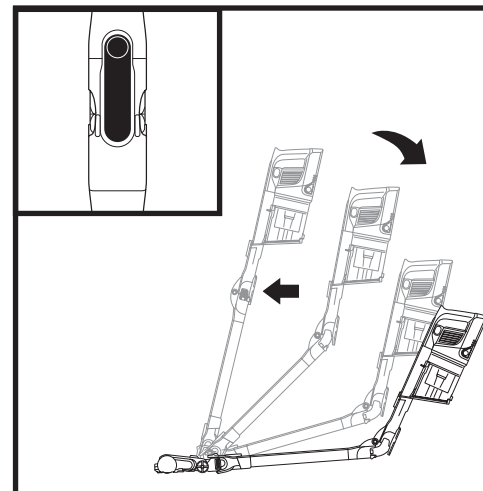

Appuyez sur le loquet de déverrouillage à l'arrière du tube et ajustez l'angle.

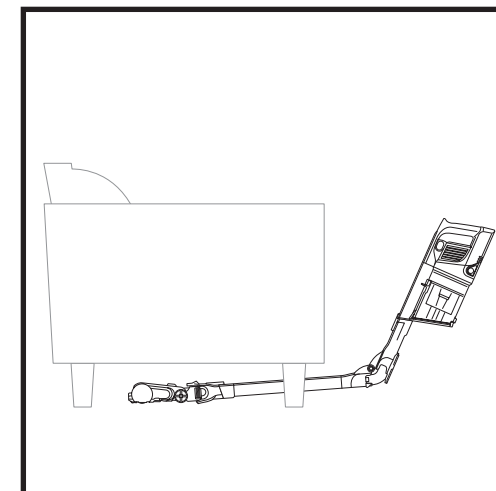

Ajustez le tube à un angle plus faible pour faciliter le nettoyage sous le mobilier bas.

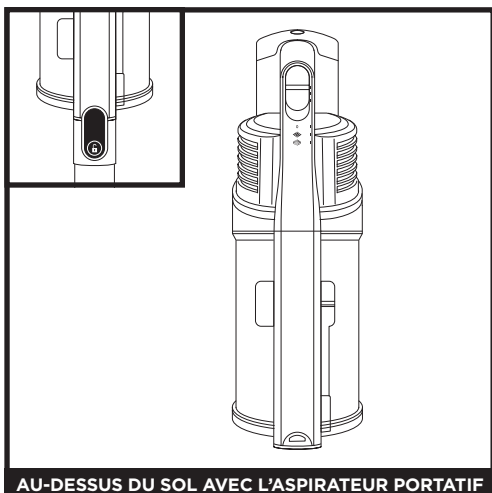

AU-DESSUS DU SOL AVEC L'ASPIRATEUR PORTATIF

Appuyez sur le bouton Wand Release (dégagement du tube) et soulevez l'aspirateur portatif pour le retirer du tube. Fixez un accessoire pour lorsque vous nettoyez des escaliers, des meubles et d'autres zones au-dessus du sol.

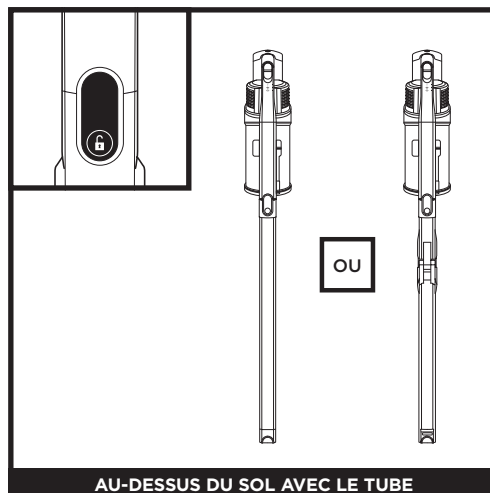

AU-DESSUS DU SOL AVEC LE TUBE

Tenez l'aspirateur en position verticale et appuyez sur le bouton de dégagement de la buse situé au bas du tube, au-dessus de la buse. Soulevez le tube pour le dégager.

Excellent pour nettoyer les plinthes, les ventilateurs de plafond, les rebords de fenêtre et d'autres endroits difficiles d'accès.

REMARQUE : Tous les accessoires sont compatibles avec le tube et l'aspirateur portatif.

RANGEMENT MULTIFLEX

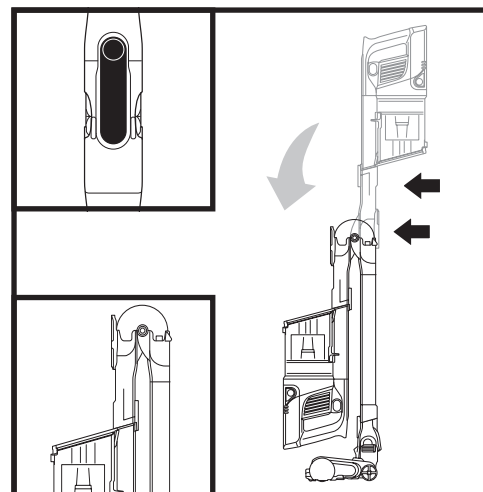

Pour mettre l'aspirateur en mode de rangement, appuyez sur le loquet de déverrouillage tout en pliant l'aspirateur portatif vers l'avant.

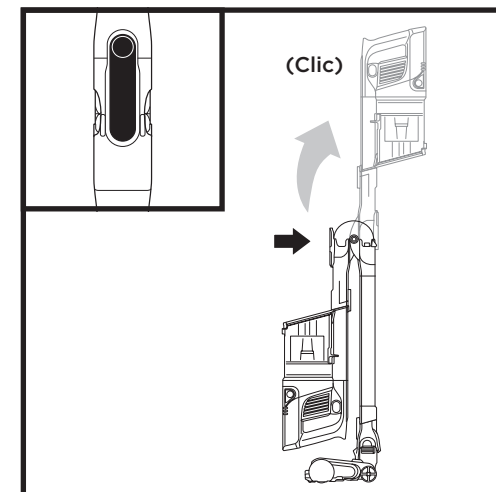

Pour sortir l'aspirateur du mode de rangement, déverrouillez le loquet et soulevez l'aspirateur portatif jusqu'à ce que le tube s'enclenche et se verrouille en place.

REMARQUE : Le tube MultiFlex n'est pas inclus avec tous les appareils. Veuillez vous référer au guide de démarrage rapide inclus pour connaître la configuration de votre appareil.

VIDANGE DU RÉCIPENT À POUSSIÈRE

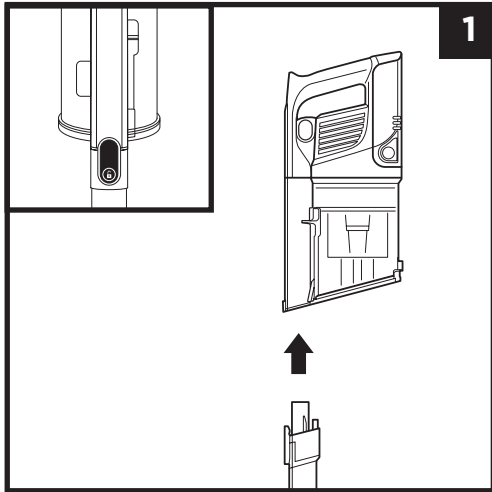

Appuyez sur le bouton Wand Release (dégagement du tube) pour dégager l'aspirateur portable du tube.

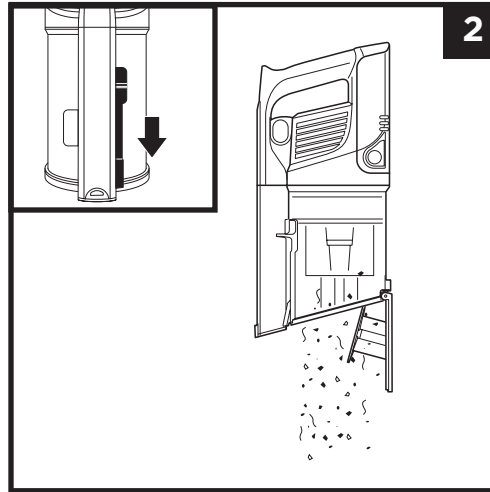

Pour vider le **réceptacle à poussière** pendant qu'il est fixé sur l'aspirateur portable, tenez-le au-dessus d'un récipient à poussière et glissez le **Clean Touch™ Dirt Ejector (éjecteur de saletés)** vers l'avant.

RETRAIT ET NETTOYAGE DU RÉCIPENT À POUSSIÈRE

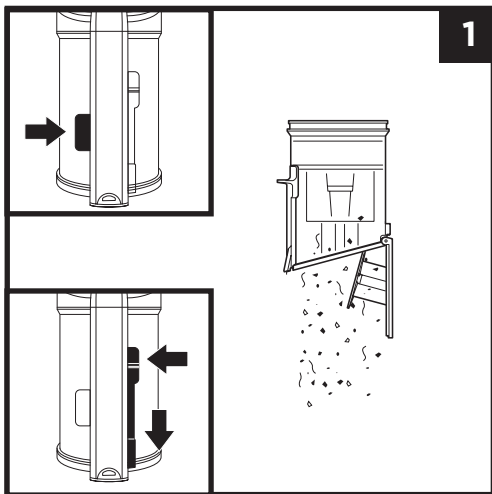

Pour retirer le récipient à poussière de l'aspirateur portable, appuyez sur le bouton **Dust Cup Release (déverrouillage du récipient à poussière) CleanTouch™** près de la buse de l'aspirateur portable. Inclinez le récipient à poussière et soulevez-le pour le retirer.

Pour vider la poussière et les débris, tenez le récipient à poussière au-dessus de la poubelle et glissez CleanTouch Dirt Ejector (éjecteur de saletés) vers l'avant.

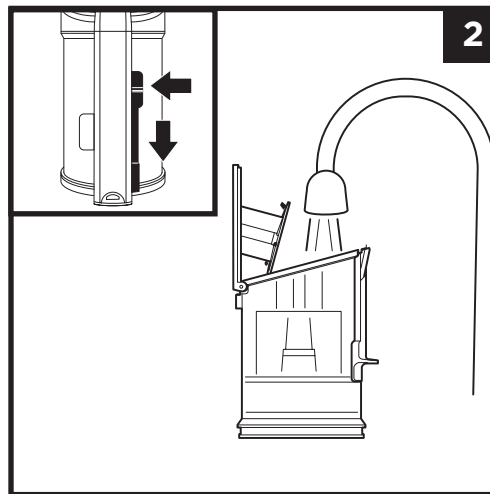

Pour nettoyer l'intérieur du récipient à poussière, rincez-le avec de l'eau. Placez-le sur son côté avec le couvercle ouvert pour le laisser sécher à l'air pendant au moins 24 heures avant de le réinstaller.

NETTOYAGE DES FILTRES

Pour nettoyer les filtres, rincez à l'eau seulement. Laissez tous les filtres sécher entièrement au moins 24 heures avant de les remettre dans l'aspirateur pour éviter que l'eau ne soit aspirée dans les composants électriques. Nettoyez les filtres pré-moteurs au moins une fois par mois et le filtre post-moteur ou HEPA au moins une fois par an. Tapotez les filtres entre les lavages, au besoin, pour retirer la saleté. Un nettoyage plus fréquent pourrait être nécessaire avec forte utilisation. Le nettoyage périodique des filtres aide à maintenir les performances de nettoyage de votre aspirateur.

IMPORTANT : N'UTILISEZ PAS de savon pour nettoyer les filtres. Utilisez de l'eau seulement.

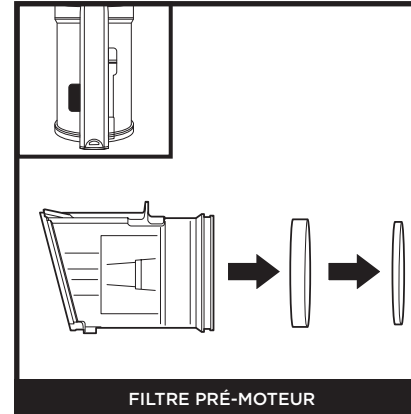

FILTRE PRÉ-MOTEUR

Appuyez sur le bouton Dust Cup Release (déverrouillage du récipient à poussière) et retirez-le. Retirez les filtres en mousse et en feutre de l'arrière du récipient à poussière.

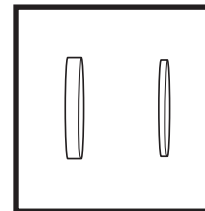

Trousse de filtre pré-moteur en mousse et en feutre

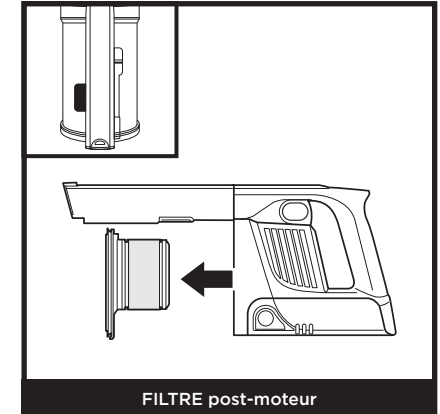

FILTRE post-moteur

Retirez le récipient à poussière. Retirez le filtre post-moteur de l'aspirateur portable.

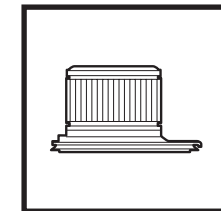

Filtre HEPA post-moteur

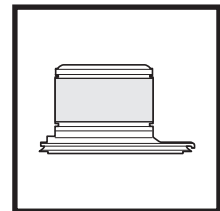

Filtre post-moteur

REMARQUE : Un filtre HEPA n'est pas inclus avec tous les appareils. Consultez le guide de démarrage rapide inclus pour connaître la configuration de votre appareil. Pour acheter des accessoires additionnels, consultez le site sharkaccessories.com.

BUSE DE PLANCHER

Si vous passez l'aspirateur sur un objet dur ou tranchant ou que vous remarquez un changement de bruit pendant que vous passez l'aspirateur, vérifiez la présence d'obstructions ou d'objets coincés dans la brosse rotative.

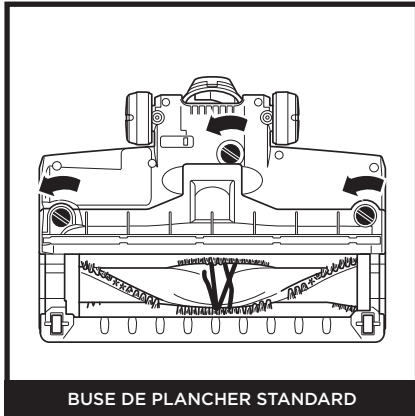

BUSE DE PLANCHER STANDARD

OU

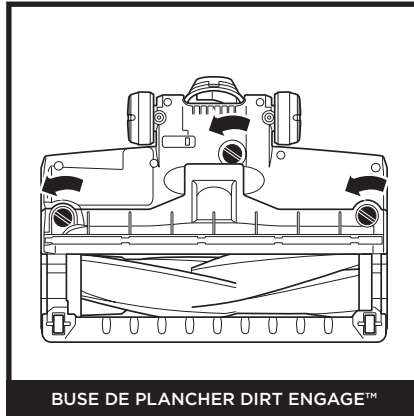

BUSE DE PLANCHER DIRT ENGAGE™

1. Éteignez l'aspirateur.
2. Au moyen d'une pièce de monnaie, faites tourner les verrous dans le sens antihoraire, puis soulevez le couvercle afin d'accéder à la brosse rotative.
3. Débloquez le conduit d'air.
4. Remplacez le couvercle en glissant les accessoires dans les fentes et en appuyant fermement sur tous les côtés avant de tourner les verrous dans le sens horaire pour fermer. Vous entendrez un clic une fois que tous les verrous sont verrouillés.

NETTOYAGE DE LA BROSS
ROTATIVE STANDARD

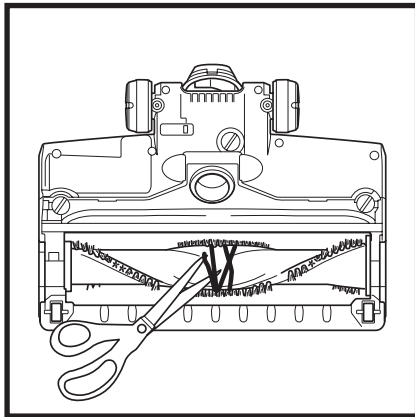

Retirez les ficelles, fibres de tapis ou cheveux qui pourraient être enroulés autour de la brosse rotative à l'aide de ciseaux pour aider à dégager les débris.

NETTOYAGE DE LA BROSS
ROTATIVE DIRT ENGAGE

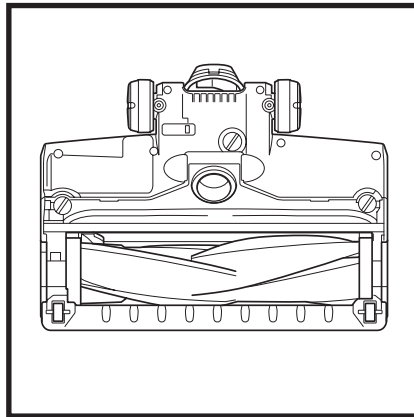

S'il y a des cheveux enroulés autour de la brosse rotative, continuez à nettoyer en utilisant le réglage de tapis sur les planchers, les tapis à poils courts ou les carpettes. Si certaines fibres restent enroulées autour de la brosse rotative après une utilisation continue, retirez-les soigneusement de la brosse.

VÉRIFICATION DE LA PRÉSENCE D'OBSTRUCTIONS

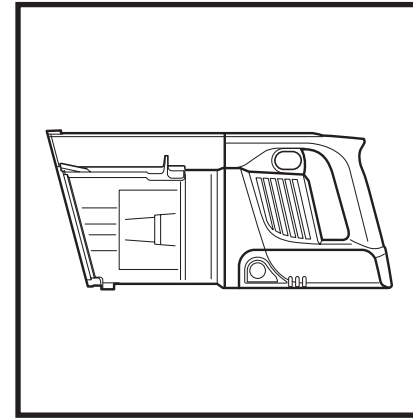

Vérification de la présence d'obstructions dans l'aspirateur portable :

1. Éteignez l'aspirateur.
2. Retirez l'aspirateur portable du tube.
3. Inspectez tous les orifices d'entrée d'air du récipient à poussière et retirez tout débris ou toute obstruction.

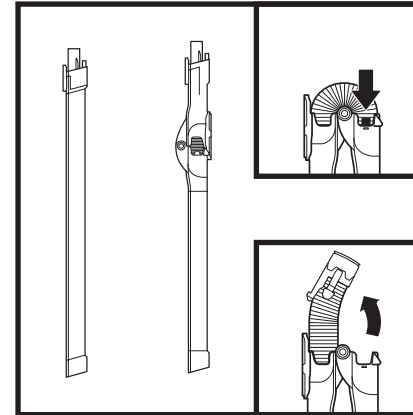

Vérification de la présence d'obstructions dans le tube :

Tube standard :

1. Éteignez l'aspirateur
2. Retirez l'aspirateur portable et la buse de plancher
3. Inspectez les orifices d'entrée d'air pour des obstructions et des débris
4. Éliminez tout débris ou toute obstruction

Tube MultiFLEX® :

1. Éteignez l'aspirateur
2. Retirez l'aspirateur portable et la buse de plancher du tube
3. Inspectez le **réceptacle** sur la partie MultiFLEX du tube en pinçant les languettes aux deux côtés du tuyau et en le retirant.
4. Éliminez tout débris ou toute obstruction.

Vérification de la présence d'obstructions dans la buse de plancher :

1. Éteignez l'aspirateur
2. Détachez le tube
3. À l'aide d'une pièce de monnaie, ouvrez les trois verrous de la partie inférieure de la buse de plancher
4. Retirez le couvercle et inclinez le col de la buse de plancher vers l'arrière
5. Inspectez l'orifice et éliminez tout débris
6. Remplacez le couvercle en appuyant fermement sur tous les côtés avant de tourner les verrous dans le sens antihoraire

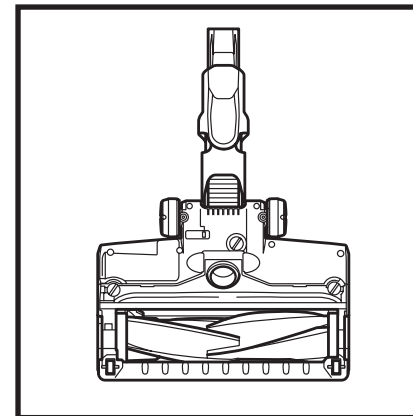

DÉPANNAGE

AVERTISSEMENT : Pour réduire les risques de décharges électriques et de mise en marche involontaire, éteignez l'aspirateur et retirez la batterie au lithium-ion avant tout entretien.

L'aspirateur ne ramasse pas la poussière. Aucune aspiration ou aspiration faible. (Veuillez vous référer à la section Vérification des obstructions pour plus d'informations.)

- Le récipient à poussière pourrait être plein; videz-le, le cas échéant.
- Vérifiez la buse de plancher pour voir si elle est obstruée. Retirez toute obstruction, au besoin.
- Retirez les ficelles, fibres de tapis ou cheveux qui pourraient être enroulés autour de la brosse rotative.
- Vérifiez qu'il n'y a pas d'obstructions dans les branchements entre l'aspirateur portable et le tube ; dégagez les obstructions au besoin.
- Inspectez la porte du réceptacle dans le tube pour toute obstruction et éliminez tout débris.
- Vérifiez les filtres pour voir si ceux-ci doivent être nettoyés. Suivez les instructions de rinçage et de séchage des filtres avant de les remettre dans l'aspirateur.

L'aspirateur soulève les carpettes.

- Faites attention lorsque vous passez l'aspirateur sur les carpettes et les tapis à bordure cousue délicatement.
- Éteignez l'appareil pour désactiver la brosse rotative, puis rallumez-le avec l'interrupteur d'alimentation/le sélecteur.

La brosse rotative ne tourne pas.

- Éteignez l'aspirateur et débranchez-le immédiatement. Éliminez toute obstruction, puis éteignez l'aspirateur et inclinez la poignée vers l'arrière pour activer la brosse rotative.
- Si la buse de plancher est équipée de lumières et qu'elles ne sont pas allumées, il y a un problème de branchement entre l'aspirateur portable, le tube et la buse. Essayez de débrancher et de rebrancher les pièces.

L'aspirateur s'éteint de lui-même.

Il y a plusieurs raisons qui peuvent expliquer pourquoi l'aspirateur s'éteint par lui-même, il peut s'agir d'une obstruction, d'un problème de batterie ou d'une surchauffe. Si l'aspirateur s'éteint, effectuez les étapes suivantes :

1. Vérifiez les voyants DEL sur la batterie au lithium-ion pour voir si elle doit être rechargée. Si elle ne nécessite pas de recharge, éteignez l'aspirateur et retirez la batterie.
2. Videz le récipient à poussière et nettoyez les filtres (voir les sections Vidange du récipient à poussière et Nettoyage des filtres).
3. Vérifiez la porte du réceptacle du tube, les accessoires et les orifices d'entrée afin d'en retirer toute obstruction.
4. Laissez l'appareil et la batterie refroidir pendant au moins 45 minutes, jusqu'à ce qu'ils retournent à la température de la pièce.
5. Remplacez la batterie dans l'aspirateur et remettez-le en marche à l'aide de l'interrupteur de mise en marche/sélecteur

Remarque : Si l'aspirateur ne fonctionne toujours pas correctement, communiquez avec le service à la clientèle.

Les voyants DEL sur la batterie au lithium-ion clignotent.

- Le voyant DEL du bas clignote. (Fig. A): Il faut charger la batterie.
- Les voyants DEL du haut et du bas clignotent (Fig. B): La température de la batterie n'est pas optimale donc le chargement a temporairement été suspendu. Laissez la batterie branchée et le chargement recommencera sous peu.
- Si les 2 voyants DEL du haut ou du bas clignotent (Fig. C, Fig. D), communiquez avec le service à la clientèle.



Fig. A



Fig. B



Fig. C



Fig. D

- A** Suceur plat de 20 cm (8 po)
- B** Suceur plat flexible de 46 cm (18 po)
- C** Outil suceur plat avec brosse à épousseter
- D** Brosse à épousseter
- E** Brosse à épousseter à angles multiples
- F** Brosse à épousseter anti-allergène
- G** Outil à meubles
- H** Outil à meubles large
- I** Accessoire polyvalent pour les poils d'animaux de compagnie
- J** Accessoire motorisé pour le nettoyage en profondeur de poils d'animaux de compagnie
- K** Tube d'extension pour l'espace sous les meubles MultiFlex®
- L** Sac d'accessoires
- M** Chargeur pour batterie au lithium-ion
- N** Chargeur double pour batterie au lithium-ion
- O** Batterie au lithium-ion

A



B



C



D



E



F



G

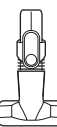

H

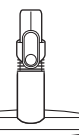

I



J

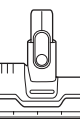

K



L



M



N

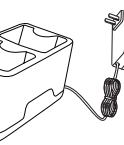

O



REMARQUE : Tous les accessoires ne sont pas fournis avec tous les appareils. Veuillez vous reporter au guide de démarrage rapide inclus pour connaître la configuration de votre appareil. Pour acheter des accessoires additionnels, consultez le site sharkaccessories.com.

La garantie limitée cinq (5) an s'applique aux achats effectués auprès de détaillants autorisés de **SharkNinja Operating LLC**. La garantie s'applique uniquement au premier propriétaire et au produit original et n'est pas transférable.

SharkNinja garantit ce produit contre toute défectuosité de matériau ou de main-d'œuvre pour une période cinq (5) an à compter de la date d'achat, dans le cadre d'un usage domestique normal et si le produit est entretenu conformément aux exigences décrites dans le guide de l'utilisateur, sujet aux conditions, aux exclusions et aux exceptions ci-dessous.

Qu'est-ce qui est couvert par cette garantie?

1. L'appareil d'origine et/ou les composants inusables considérés comme défectueux, à la seule discrétion de SharkNinja, seront réparés ou remplacés jusqu'à cinq (5) an à compter de la date d'achat initiale.
2. Dans le cas d'un remplacement de l'appareil, la garantie prendra fin six (6) mois après la date de réception de l'appareil de remplacement ou pendant le reste de la période de garantie existante, selon la période la plus longue. SharkNinja se réserve le droit de le remplacer par un appareil de valeur égale ou supérieure.

Qu'est-ce qui n'est pas couvert par cette garantie?

1. L'usure normale des pièces (comme les filtres en mousse, les filtres HEPA, les tampons, etc.) qui nécessitent un entretien et/ou un remplacement réguliers afin d'assurer le bon fonctionnement de votre appareil n'est pas couverte par cette garantie. Vous pouvez faire l'achat de pièces de rechange par l'entremise du site sharkaccessories.com.
2. La garantie ne s'applique pas aux appareils utilisés de façon abusive ou à des fins commerciales.
3. Les dommages causés par une mauvaise utilisation (comme aspirer de l'eau ou d'autres liquides), un abus, une négligence lors de la manipulation, un manquement à la l'entretien nécessaire (comme ne pas nettoyer les filtres), ou un dommage dû à une mauvaise manipulation pendant le transport.
4. Les dommages indirects et accessoires.
5. Les défectuosités causées par des réparateurs non autorisés par SharkNinja. Ces défectuosités incluent les dommages causés lors du processus d'expédition, de modification ou de réparation du produit SharkNinja (ou de l'une de ses pièces) lorsque la réparation est effectuée par un réparateur non autorisé par SharkNinja.
6. Les produits achetés, utilisés ou mis en fonction à l'extérieur de l'Amérique du Nord.

Comment obtenir du service

Si votre appareil ne fonctionne pas correctement lorsque vous l'utilisez normalement à domicile durant la période de garantie, visitez le sharkclean.com/support pour obtenir de l'information sur les soins et entretien du produit que vous pouvez effectuer vous-même. Nos spécialistes du service à la clientèle sont aussi disponibles au **1 800 798-7398** pour de l'assistance sur les produits et les options de garantie de service offertes, y compris la possibilité de passer à nos options de garantie de service VIP pour certaines catégories de produits. Nous vous demandons aussi d'enregistrer votre produit en ligne sur registryourshark.com et avoir le produit sous la main lorsque vous appelez.

SharkNinja assumera les frais de retour de l'appareil à nos sites par le consommateur en vue de la réparation ou du remplacement de l'appareil. Un montant de 24,95 \$ (sujet à changement) sera facturé lorsque SharkNinja expédiera l'appareil réparé ou remplacé.

Comment présenter une demande de service sous garantie

Veillez noter que vous devez téléphoner au **1 800 798-7398** pour soumettre une réclamation au titre de la garantie. Vous aurez besoin du reçu comme preuve d'achat. Un spécialiste du service à la clientèle vous fournira les directives d'emballage et de retour. Nous demandons également que vous enregistriez votre produit en ligne sur registryourshark.com et que vous ayez le produit sous la main lorsque vous nous appelez, pour que nous puissions mieux vous aider.

De quelle manière les lois d'État s'appliquent-elles?

Cette garantie vous accorde des droits spécifiques légaux et vous pouvez aussi bénéficier d'autres droits qui varient d'une province ou d'un État à l'autre. Certains États américains ou certaines provinces canadiennes n'acceptent pas l'exclusion ou la limitation de dommages accessoires ou indirects, ce qui fait que cette disposition peut ne pas s'appliquer à votre cas.

La garantie limitée VIP de deux (2) ans s'applique aux achats effectués auprès de détaillants autorisés de **SharkNinja Operating LLC**. La garantie s'applique uniquement au premier propriétaire et au produit original et n'est pas transférable.

SharkNinja garantit cette batterie contre toute défectuosité de matériau ou de main-d'œuvre pour une période de deux (2) ans à compter de la date d'achat, dans le cadre d'un usage domestique normal et si le produit est entretenu conformément aux exigences décrites dans le guide de l'utilisateur, sujet aux conditions, aux exclusions et aux exceptions ci-dessous :

Qu'est-ce qui est couvert par cette garantie?

1. La batterie d'origine considérée comme défectueuse, à la seule discrétion de SharkNinja, sera réparée ou remplacée pour deux (2) ans à compter de la date d'achat initiale.
2. Dans le cas d'un remplacement de la batterie, la garantie prendra fin six (6) mois après la date de réception de la batterie de remplacement ou pendant le reste de la période de garantie existante, selon la période la plus longue. SharkNinja se réserve le droit de le remplacer par un appareil de valeur égale ou supérieure.

Qu'est-ce qui n'est pas couvert par cette garantie?

1. L'usure normale de la batterie, qui a besoin d'une température et d'une utilisation optimales afin qu'elle fonctionne correctement. Il est possible d'acheter des batteries de rechange sur le site sharkclean.com/batteries.
2. La garantie ne s'applique pas aux batteries utilisées de façon abusive ou à des fins commerciales.
3. Dommages causés par un mésusage (p. ex., l'exposition de la batterie aux liquides ou aux températures extrêmement chaudes et/ou froides), un abus, une manipulation sans précaution en cours d'utilisation, le manquement à l'entretien nécessaire, ou dommages causés par une manipulation inadéquate en cours de transport.
4. Les dommages indirects et accessoires.
5. Les défectuosités causées par des réparateurs non autorisés par SharkNinja. Ces défectuosités incluent les dommages causés lors du processus d'expédition, de modification ou de réparation du produit SharkNinja (ou de l'une de ses pièces) lorsque la réparation est effectuée par un réparateur non autorisé par SharkNinja.
6. Les produits achetés, utilisés ou mis en fonction à l'extérieur de l'Amérique du Nord.

Comment obtenir du service

Si votre batterie ne fonctionne pas comme il le devrait lors d'un usage domestique normal pendant la période de garantie, consultez le site sharkclean.com/support pour obtenir des informations au sujet des soins et de l'entretien du produit. Nos spécialistes du service à la clientèle sont aussi disponibles au **1 800 798-7398** pour de l'assistance sur les produits et les options de garantie de service offertes. Afin que nous puissions mieux vous aider, veuillez enregistrer votre produit en ligne sur registryourshark.com et ayez le produit à portée de main lorsque vous appelez.

SharkNinja assumera les frais de retour de l'appareil vers nos sites par le consommateur en vue de sa réparation ou de son remplacement. Un montant de 19,95 \$ (sujet à modification) sera facturé lorsque SharkNinja expédiera la batterie remplacée.

Comment présenter une demande de service sous garantie

Vous devez téléphoner au **1 800 798-7398** pour soumettre une réclamation au titre de la garantie. Vous aurez besoin du reçu comme preuve d'achat. Nous vous demandons également d'enregistrer votre produit en ligne sur registryourshark.com et d'avoir le produit à portée de main lorsque vous appelez afin que nous puissions mieux vous aider. Un spécialiste du service à la clientèle vous fournira les directives d'emballage et de retour lors de votre appel.

De quelle manière les lois d'État s'appliquent-elles?

Cette garantie vous accorde des droits spécifiques légaux et vous pouvez aussi bénéficier d'autres droits qui varient d'une province ou d'un État à l'autre. Certains États américains ou certaines provinces canadiennes n'acceptent pas l'exclusion ou la limitation de dommages accessoires ou indirects, ce qui fait que cette disposition peut ne pas s'appliquer à votre cas.

ENREGISTREZ VOTRE ACHAT

 registeryourshark.com

CONSIGNEZ LES RENSEIGNEMENTS CI-DESSOUS.

Numéro du modèle : _____

Code de date : _____

Date d'achat : _____
(conservez la facture)

Magasin où l'appareil a été acheté : _____

CONSEIL : Le numéro de modèle et le numéro de série sont indiqués sur l'étiquette de code QR située en bas, sur l'arrière de l'aspirateur portatif et de la batterie.

CARACTÉRISTIQUES TECHNIQUES

Tension électrique : 21,6 V 

Puissance : 181 watts

Ampères : 8,4 A

VEUILLEZ LIRE ATTENTIVEMENT LE PRÉSENT MODE D'EMPLOI ET LE CONSERVER À TITRE INFORMATIF.

Ce guide de l'utilisateur a été conçu afin que vous puissiez faire fonctionner votre aspirateur au meilleur de sa performance.

RETRAIT ET MISE AU REBUT DES BATTERIES

Ce produit utilise une pile au lithium-ion rechargeable et recyclable. Lorsque la charge maximale de la batterie devient insuffisante, il faut retirer la batterie de l'aspirateur et la recycler. **N'INCINÉREZ PAS** la batterie et **NE LA METTEZ PAS** au compost.

Lorsque la batterie au lithium-ion doit être remplacée, jetez-la ou recyclez-la conformément aux ordonnances ou aux règlements locaux. Dans certaines régions, il est illégal de déposer des batteries au lithium-ion usées au rebut ou dans un flux de déchets solides municipaux. Envoyez les batteries usées à un centre de recyclage autorisé ou retournez-les au détaillant aux fins de recyclage. Communiquez avec votre centre de recyclage local pour savoir où déposer la batterie usée.

Le sceau de la RBRC™ (Rechargeable Battery Recycling Corporation [Société de recyclage des piles et des batteries rechargeables]) sur la batterie au lithium-ion indique que SharkNinja a déjà payé les coûts de recyclage de la batterie à la fin de sa durée de vie. Dans certaines régions, il est illégal de déposer des batteries au lithium-ion usées au rebut ou dans un flux de déchets solides municipaux; le programme de la RBRC offre une solution de recharge respectueuse de l'environnement.

La RBRC, en collaboration avec SharkNinja et d'autres grands utilisateurs de batteries, a créé aux États-Unis et au Canada des programmes visant à faciliter la collecte de batteries au lithium-ion usées. Aidez à protéger l'environnement et à conserver les ressources naturelles en retournant la batterie au lithium-ion usée à un centre d'entretien SharkNinja autorisé ou à votre détaillant local à des fins de recyclage. Vous pouvez également composer le 1 800 798-7398 ou communiquer avec votre centre de recyclage local pour savoir où déposer la batterie usée.

INSTRUCCIONES IMPORTANTES DE SEGURIDAD

SOLO PARA USO DOMÉSTICO • LEA TODAS LAS INSTRUCCIONES ANTES DE USAR ESTA ASPIRADORA.

Si el enchufe del cable cargador no entra por completo en el tomacorriente, invierta el enchufe. Si aun así no encaja, comuníquese con un electricista calificado. NO lo fuerce en el tomacorriente ni trate de modificarlo para que encaje.

Para reducir el riesgo de descargas y de operación accidental, apague y retire la batería de iones de litio antes de hacer reparaciones.

⚠ ADVERTENCIA

Para reducir el riesgo de incendio, descarga eléctrica o daño a la propiedad:

LA BOQUILLA DE PISO, EL VÁSTAGO Y LA ASPIRADORA PORTÁTIL CONTIENEN CONEXIONES ELÉCTRICAS:

1. La aspiradora está compuesta por una boquilla motorizada, un vástago y una aspiradora portátil. Estos componentes contienen conexiones eléctricas, cables eléctricos y piezas móviles que presentan un riesgo potencial para el usuario.
2. Antes de cada uso, inspeccione con cuidado todas las piezas para verificar daños. Si una pieza está dañada, no la use.
3. Use únicamente piezas de repuesto idénticas.
4. Esta aspiradora no contiene piezas reparables.
5. Utilice la aspiradora únicamente según se describe en este manual. **NO** use la aspiradora para ningún propósito que no se encuentre descrito en este manual.
6. Con la excepción de los filtros y el recipiente para el polvo, **NO** exponga ninguna parte de la aspiradora al agua u otros líquidos.
7. Mantenga este aparato y su cable fuera del alcance de los niños. **NO** permita que los niños usen el aparato. **NO** permita que los niños usen el aparato como un juguete. Se necesita una supervisión estricta cuando se utiliza el aparato cerca de los niños.

USO GENERAL

8. Este aparato lo pueden utilizar personas con capacidades físicas, sensoriales o mentales disminuidas, o que carezcan de la experiencia y el conocimiento si han recibido la supervisión o las instrucciones relacionadas con el uso del aparato de forma segura y si comprenden los peligros que implica el uso de este aparato. La limpieza y el mantenimiento del usuario no deben ser realizados por niños.

9. Siempre apague la aspiradora antes de conectar o desconectar cualquier manguera, boquilla motorizada, cargador, batería u otra pieza eléctrica o mecánica.
10. **NO** toque el enchufe ni la aspiradora con las manos mojadas.
11. **NO** use la aspiradora sin el recipiente para el polvo, los filtros y el cepillo giratorio puestos.
12. Use únicamente filtros y accesorios de la marca Shark®. Si no lo hace, anulará la garantía.
13. **NO** coloque ningún objeto en la boquilla ni en las aberturas de los accesorios. **NO** utilice la aspiradora si tiene alguna abertura obstruida; mantenga las aberturas libres de polvo, pelusas, pelos y cualquier cosa que pueda disminuir el flujo de aire.
14. **NO** use la aspiradora si el flujo de aire por la boquilla o los accesorios se encuentra restringido. Si se obstruyen los pasos de aire o la boquilla de piso motorizada, apague la aspiradora. Retire todas las obstrucciones antes de volver a encender el aparato.
15. Mantenga la boquilla y todas las aberturas de la aspiradora alejadas del cabello, el rostro, los dedos, los pies descalzos o la ropa suelta.
16. **NO** use si la aspiradora no está funcionando como debiera, o si se ha caído al piso, dañado, dejado al aire libre o caído al agua.
17. Tenga extremo cuidado cuando limpie en escaleras.
18. **NO** deje la aspiradora desatendida mientras esté encendida.
19. Cuando la aspiradora esté encendida sobre una alfombra, manténgala en movimiento en todo momento para evitar dañar las fibras de la alfombra.
20. **NO** coloque la aspiradora sobre superficies inestables como sillas o mesas.

21. **NO** use la aspiradora para recoger:

- a) Líquidos
- b) Objetos grandes
- c) Objetos duros o filosos (vidrio, clavos, tornillos o monedas)
- d) Cantidades grandes de polvo (incluyendo cartón yeso, ceniza de chimenea ni brasas) **NO** use la aspiradora como accesorio de una herramienta eléctrica para recolectar polvo.
- e) Objetos humeantes o ardientes (carbones calientes, colillas de cigarrillo, fósforos)
- f) Materiales inflamables o combustibles (líquido de encendedor, gasolina, queroseno)
- g) Materiales tóxicos (blanqueador a base de cloro, amoniaco, limpiador de drenaje)

22. **NO** use la aspiradora en las áreas siguientes:

- a) Áreas poco iluminadas
- b) Superficies húmedas o mojadas
- c) Áreas al aire libre
- d) Espacios cerrados que puedan contener vapores o gases explosivos o tóxicos (líquido de encendedor, gasolina, queroseno, pintura, solventes de pintura, sustancias antipolillas o polvo inflamable)

23. Apague la aspiradora antes de enchufar o desenchufar el cargador.

24. Apague la aspiradora antes de cualquier ajuste, limpieza, mantenimiento o solución de problemas.

25. Al limpiar el aparato o realizar mantenimiento de rutina, **NO** corte nada que no sean cabellos, fibras o hilos enredados en el cepillo giratorio.

26. Deje secar por completo todos los filtros al aire antes de volver a colocarlos en la aspiradora a fin de evitar que penetre líquido en las piezas eléctricas.

27. **NO** modifique o intente reparar la aspiradora o la batería personalmente, excepto como se indica en este manual. **NO** use la batería o la aspiradora si ha sido modificada o dañada. Las baterías dañadas o modificadas pueden presentar un comportamiento impredecible y dar lugar a incendios, explosiones o riesgos de sufrir lesiones.

28. Apague todos los controles antes de desenchufar la unidad.

29. Apague siempre este aparato antes de conectar o desconectar la boquilla motorizada o la boquilla motorizada manual.

PAQUETE DE BATERÍAS

30. La batería es la fuente de energía de la aspiradora. Lea atentamente y siga todas las instrucciones de carga.
31. Para evitar el encendido involuntario de la aspiradora, asegúrese de que esté apagada antes de levantarla o transportarla. **NO** transporte el aparato con el dedo apoyado en el botón de encendido.
32. Use únicamente el cargador Shark® DK33-248080H-U. El uso de un cargador incorrecto puede ocasionar que la unidad no se cargue o condiciones inseguras.
33. Mantenga la batería alejada de objetos de metal, tales como clips para papel, monedas, llaves, clavos o tornillos. El cortocircuito de los terminales de la batería aumenta el riesgo de incendio o quemaduras.
34. Bajo condiciones abusivas, puede expulsarse líquido de la batería. Evite el contacto con este líquido, ya que puede provocar irritación o quemaduras. Si ocurre el contacto, enjuague con agua. Si el líquido entra en contacto con los ojos, solicite asistencia médica.
35. La batería no debe almacenarse a temperaturas inferiores a 3 °C (37,4 °F) o superiores a 40 °C (104 °F) para mantener una vida útil prolongada de la misma.
36. **NO** cargue la batería a temperaturas inferiores a 5 °C (40 °F) o superiores a 40 °C (104 °F).
37. Almacene el aparato bajo techo. **NO** use ni almacene a temperaturas inferiores a 3 °C (37,4 °F). Asegúrese de que el aparato esté a temperatura ambiente antes de operarlo.
38. **NO** exponga la batería al fuego ni a temperaturas superiores a 130 °C (265 °F), ya que esto puede provocar una explosión.

CONSERVE ESTAS INSTRUCCIONES

MONTAJE

La aspiradora viene equipada con un vástago estándar o un vástago MultiFLEX® y una boquilla de piso estándar o una boquilla de piso Dirt Engage™. Todas las versiones se arman de la misma forma.

1. Inserte el **vástago** en la **boquilla de piso**.
2. Inserte la **aspiradora portátil** en el vástago.

Para un funcionamiento correcto, asegúrese de que todos los componentes estén totalmente conectados y hayan encajado en su lugar.

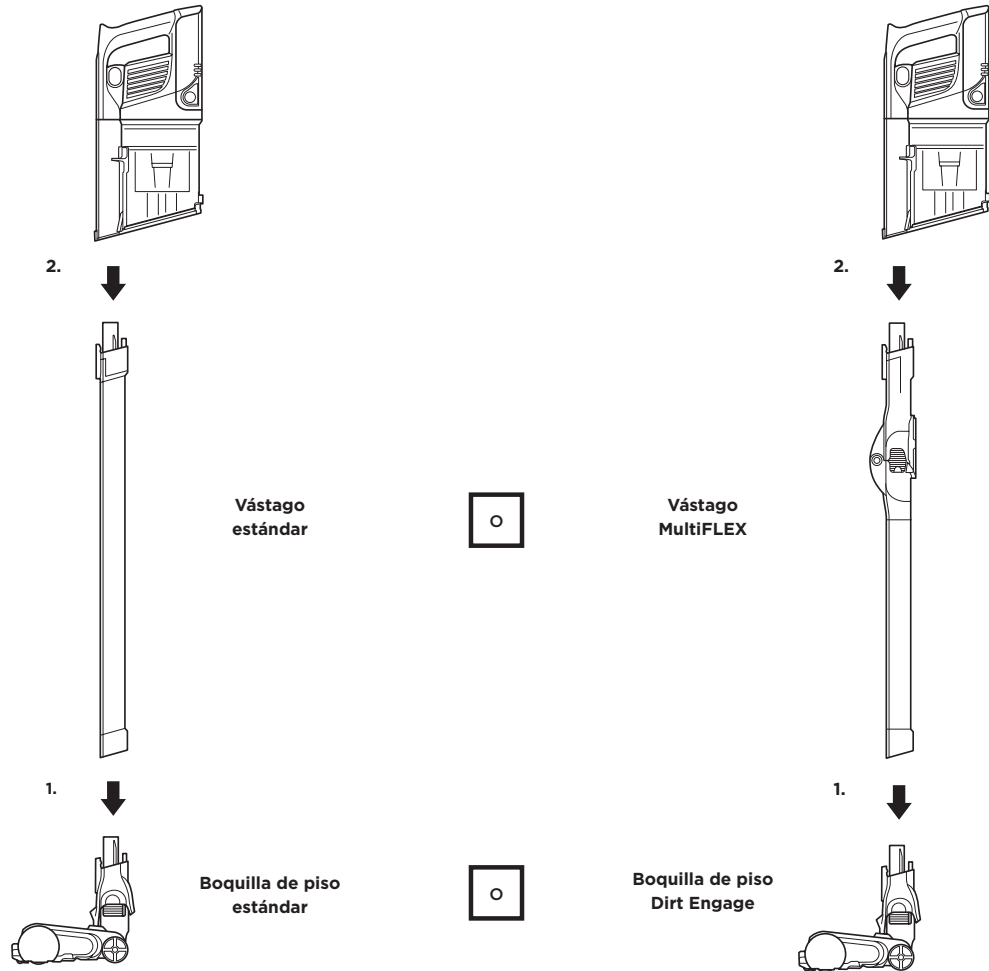

NOTA: El número de modelo de la aspiradora se encuentra en la etiqueta del código QR que está en la parte inferior de la aspiradora portátil.

BATERÍA DE IONES DE LITIO

La batería de iones de litio Shark no viene cargada completamente. Antes del primer uso, cárguela por completo.

TIEMPO DE USO POR CADA BATERÍA COMPLETAMENTE CARGADA

Para ver el tiempo de funcionamiento de la aspiradora inalámbrica Shark® consulte la Guía de inicio rápido o visite sharkclean.com/support.

INDICADORES LED DE CARGA Y DE NIVEL DE ENERGÍA DE LA BATERÍA

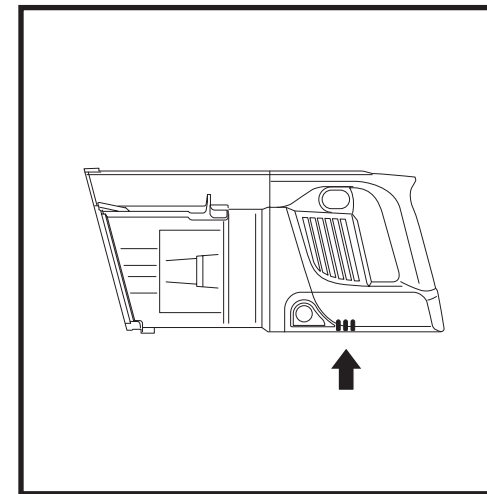

Cargando



NOTA: La carga completa tarda aproximadamente 3 horas.

En uso



CÓMO RECICLAR LA BATERÍA DE IONES DE LITIO

Cuando la batería de iones de litio Shark deba reemplazarse, deséchela o recíclala de acuerdo con las ordenanzas o reglamentos locales. En algunas áreas, es ilegal colocar las baterías de iones de litio agotadas en la basura o en el flujo de residuos sólidos municipales. Devuelva las baterías agotadas a un centro de reciclaje autorizado o a un minorista para su reciclaje. Póngase en contacto con su centro local de reciclaje para obtener información sobre dónde dejar la batería agotada.

CARGA DE LA BATERÍA

CÓMO USAR EL CARGADOR DE LA BATERÍA DE IONES DE LITIO



CARGADOR DE IONES DE LITIO

Enchufe el **cargador de iones de litio** a un tomacorriente.



EN LA ASPIRADORA: VÁSTAGO ESTÁNDAR

Retire la aspiradora portátil del vástago presionando el **botón Wand Release** (liberación del vástago) y tirando hacia arriba. Enchufe el cargador en el puerto de carga de la aspiradora portátil.



EN LA ASPIRADORA: VÁSTAGO MULTIFLEX®

Para colocar la aspiradora en el modo de almacenamiento, presione el **pestitillo para destrabar el vástago MultiFLEX** mientras dobla la aspiradora portátil hacia adelante hasta que el vástago haga clic y se trabe. Enchufe el cargador en el puerto de carga de la aspiradora portátil.

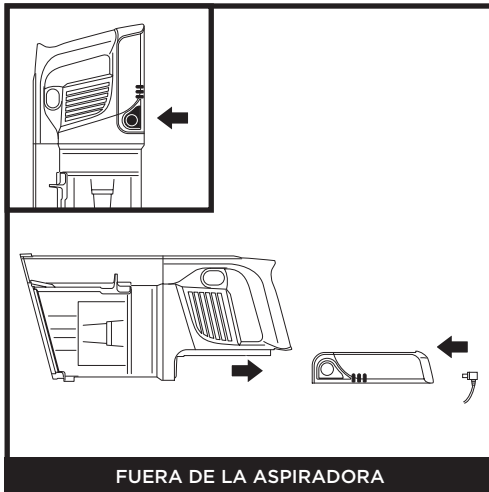

FUERA DE LA ASPIRADORA

Para retirar la batería, presione el **botón Battery Release** (liberación de la batería) y deslice hacia atrás. Enchufe el cargador en el puerto de carga de la batería.

NOTA: El vástago MultiFLEX no se incluye en todas las configuraciones. Consulte la Guía de inicio rápido adjunta para conocer la configuración de su unidad.

AJUSTES

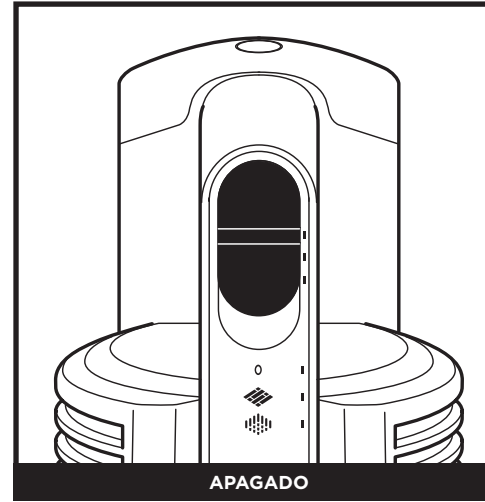

APAGADO

Deslice el interruptor hasta la parte inferior para apagar la unidad. Para empezar a aspirar en el **modo estándar**, deslice el interruptor hasta la configuración deseada.



CONFIGURACIÓN I

Piso descubierto/tapetes pequeños
El cepillo giratorio rota despacio para limpiar los pisos descubiertos y los tapetes pequeños.



CONFIGURACIÓN II

Alfombra
El cepillo giratorio rota más rápido para recolectar los residuos que se encuentran debajo de la superficie de la alfombra.



MODO BOOST (AUMENTO DE LA POTENCIA)

Para obtener mayor potencia, tire del **gatillo** que se encuentra en la aspiradora portátil. Suéltelo para regresar a la potencia normal.

NOTA: Para una limpieza profunda de acuerdo con el método ASTM F 608 (polvo metido en las alfombras), utilice la configuración II, alfombra. La configuración de alfombra también se puede usar cuando se limpia polvo o residuos adheridos.

MODOS DE LIMPIEZA

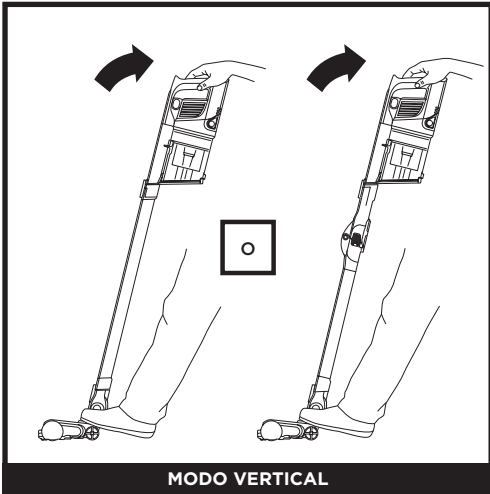

MODO VERTICAL

Para limpiar pisos, coloque el pie en la boquilla de piso e incline la aspiradora portátil hacia atrás.

NOTA: El cepillo giratorio solo funcionará cuando la aspiradora portátil esté inclinada hacia atrás.

CÓMO USAR EL VÁSTAGO MULTIFLEX®

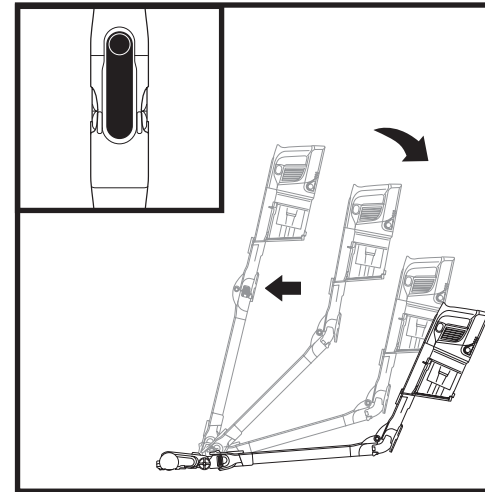

Presione el pestillo para destrabar que se encuentra en la parte posterior del vástago, después ajuste el ángulo.

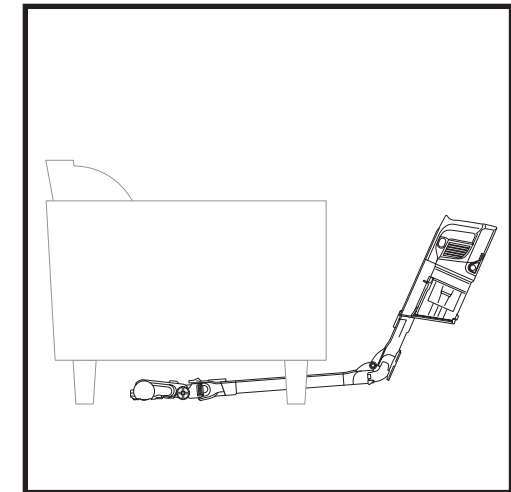

Para limpiar fácilmente debajo de los muebles, ajuste el vástago a un ángulo menor.



ENCIMA DEL PISO MANUAL

Presione el botón Wand Release (liberación del vástago) y retire la aspiradora portátil del vástago. Acople un accesorio para lograr una limpieza excelente de escaleras, muebles y otras áreas por encima del piso.



ENCIMA DEL PISO CON VÁSTAGO

Coloque la aspiradora en forma vertical y presione el botón Nozzle Release (liberación de la boquilla) que se encuentra en la parte inferior del vástago, por encima de la boquilla. Levante el vástago para separarlo.

Es excelente para limpiar zócalos, ventiladores de techo, alféizares de ventanas y otras áreas de difícil acceso.

NOTA: Todos los accesorios son compatibles con el vástago y la aspiradora portátil.

ALMACENAMIENTO DE MULTIFLEX

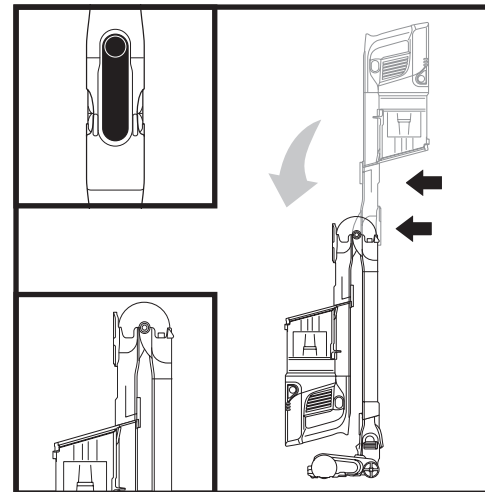

Para colocar la aspiradora en el modo de almacenamiento, presione el pestillo para destrabar mientras dobla la aspiradora portátil hacia delante.

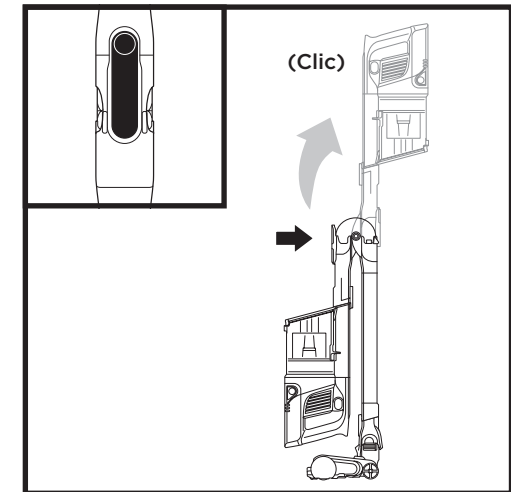

Para sacar la aspiradora del modo de almacenamiento, presione el pestillo para destrabar y levante la aspiradora portátil hasta que el vástago haga clic y se trabe en su lugar.

NOTA: No todas las unidades vienen con el vástago MultiFLEX. Consulte la Guía de inicio rápido adjunta para conocer su configuración.

VACIADO DEL RECIPIENTE PARA EL POLVO

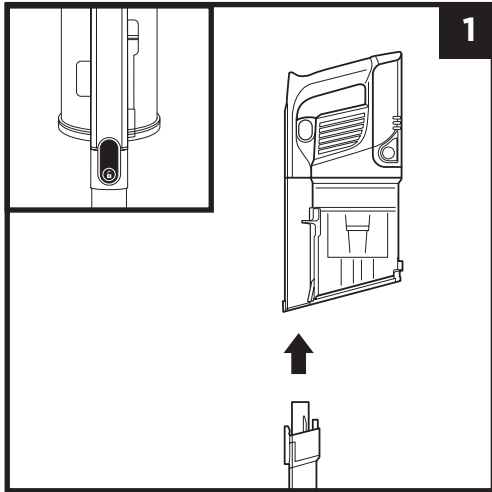

Presione el botón Wand Release (liberación del vástago) para separar la aspiradora portátil del vástago.

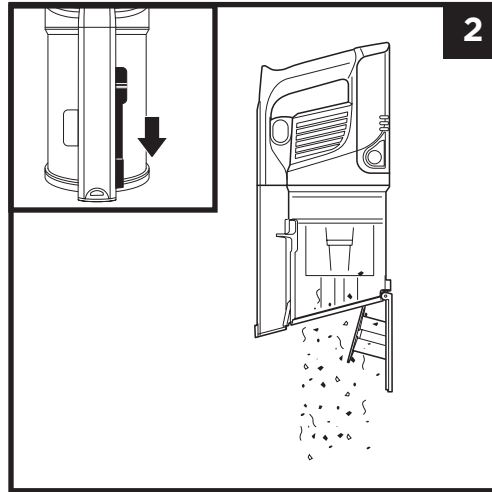

Para vaciar el **recipiente para el polvo** mientras está acoplado a la aspiradora portátil, sostenga el recipiente para el polvo sobre un recipiente de basura y deslice hacia delante el control deslizante **Clean Touch™ Dirt Ejector** (expulsor de basura).

CÓMO RETIRAR Y LIMPIAR EL RECIPIENTE PARA EL POLVO

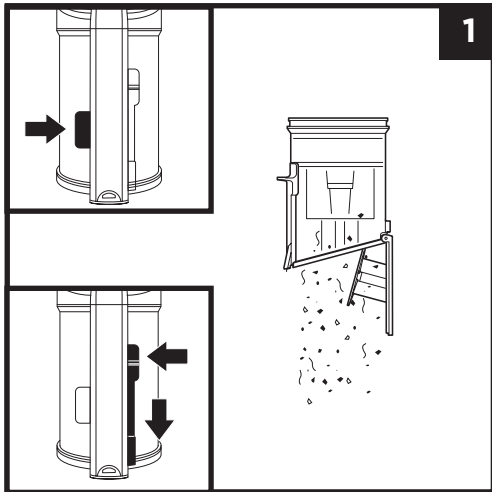

Para retirar el recipiente para el polvo de la aspiradora portátil, presione el botón **Dust Cup Release** (liberación del recipiente para el polvo) **CleanTouch™** que se encuentra cerca de la boquilla de la aspiradora portátil. Incline el recipiente para el polvo y levántelo para retirarlo.

Para vaciar el polvo y los residuos, sostenga el recipiente para el polvo sobre el recipiente de basura, después deslice hacia delante el control deslizante Clean Touch Dirt Ejector (expulsor de basura).

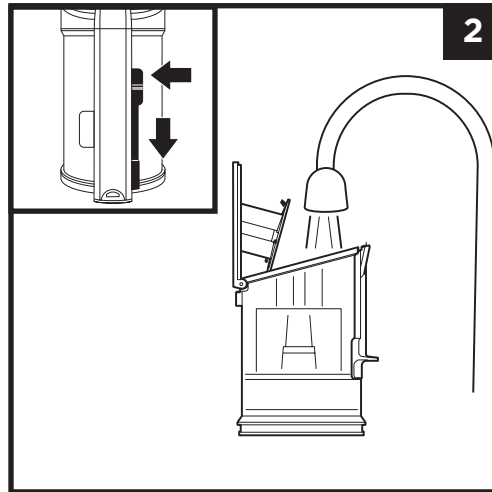

Para limpiar el interior del recipiente para el polvo, enjuáguelo con agua. Antes de volver a instalarlo, colóquelo de costado con la tapa abierta para que se seque al aire durante al menos 24 horas.

CÓMO LIMPIAR LOS FILTROS

Para limpiar los filtros, enjuáguelos con agua solamente. Deje secar al aire todos los filtros durante al menos 24 horas antes de reinstalarlos a fin de evitar que penetre líquido en las piezas eléctricas. Limpie los filtros anteriores al motor al menos una vez al mes y el filtro posterior al motor o filtro HEPA al menos una vez al año. Dé golpecitos para sacar la suciedad suelta entre los lavados cuando sea necesario. Cuando la aspiradora se usa muy a menudo, es posible que en ocasiones sea necesario realizar una limpieza más frecuente. Limpiar los filtros periódicamente ayuda a mantener el rendimiento de limpieza de la aspiradora.

IMPORTANTE: NO use jabón para limpiar los filtros. Use agua únicamente.

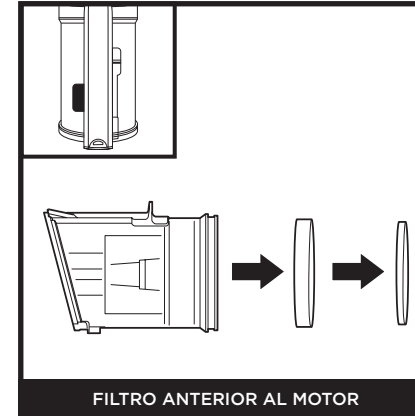

Presione el botón de liberación del recipiente para el polvo para retirarlo. Saque los filtros de espuma y fieltro de la parte posterior del recipiente para el polvo.

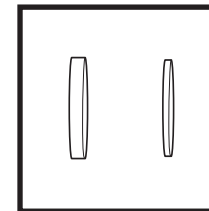

Kit de filtro de fieltro y de espuma anteriores al motor

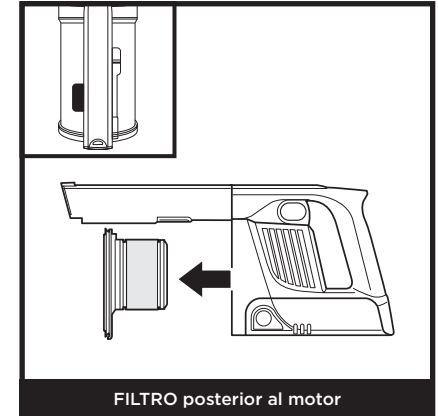

Retire el recipiente para el polvo. Saque el filtro posterior al motor de la aspiradora portátil.

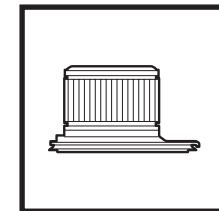

Filtro HEPA posterior al motor

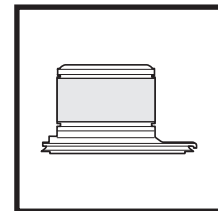

Filtro posterior al motor

NOTA: No todas las unidades vienen con un filtro HEPA. Consulte la Guía de inicio rápido adjunta para conocer la configuración de su unidad. Para adquirir más accesorios, visite sharkaccessories.com.

MANTENIMIENTO

BOQUILLA DE PISO

Si pasa sobre un objeto duro o filoso o escucha un ruido extraño mientras aspira, compruebe que no haya obstrucciones ni objetos enganchados en el cepillo giratorio.

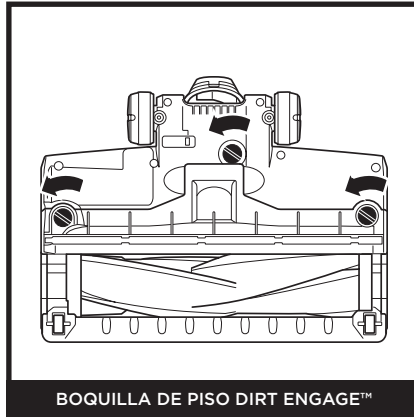
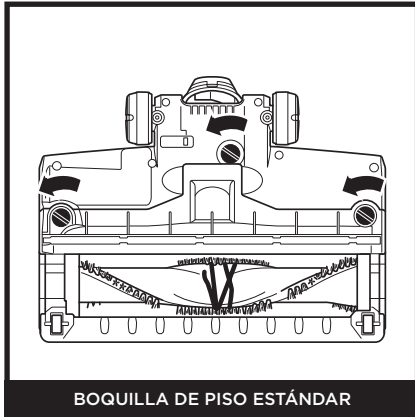

1. Apague la aspiradora.
2. Usando una moneda, gire los cierres en sentido contrario a las manecillas del reloj para abrirlos, luego levante la tapa para acceder al cepillo giratorio.
3. Retire todas las obstrucciones de la vía de aire.
4. Vuelva a colocar la tapa deslizando los insertos en las ranuras, luego, presione firmemente sobre todos los lados antes de girar los seguros en el sentido de las manecillas del reloj para cerrarlos. Una vez que los cierres estén asegurados oírás un clic.

CÓMO LIMPIAR EL CEPILLO GIRATORIO ESTÁNDAR

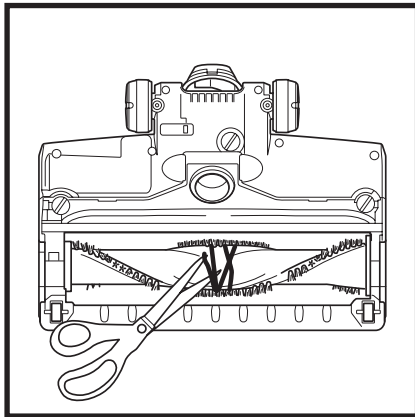

Elimine cualquier hilo, fibra de alfombra o cabello que pudiera estar enredado en el cepillo giratorio usando unas tijeras para ayudar a aflojar los residuos.

CÓMO LIMPIAR EL CEPILLO GIRATORIO DIRT ENGAGE

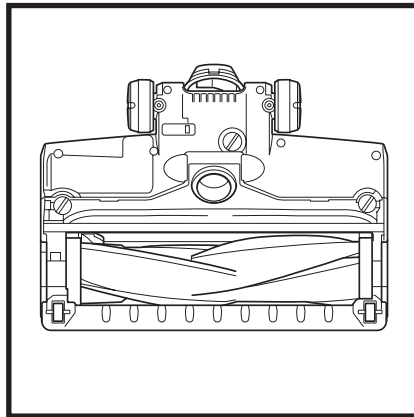

Si hay pelos enredados en el cepillo giratorio, siga limpiando con la configuración para alfombras sobre una superficie de piso descubierta, una alfombra de pelo corto o tapete pequeño. Si quedan enrolladas algunas fibras en el cepillo giratorio después de un uso continuo, quítelos cuidadosamente del cepillo giratorio.

MANTENIMIENTO DE SU ASPIRADORA

CONTROL DE OBSTRUCCIONES

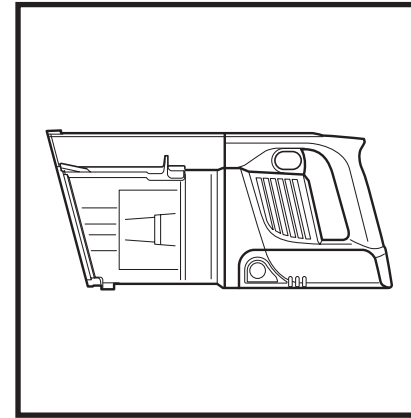

Control de obstrucciones en la aspiradora portátil:

1. Apague la aspiradora.
2. Retire la aspiradora portátil del vástago.
3. Revise todas las aberturas de entrada del recipiente para el polvo y retire los residuos o la obstrucción.

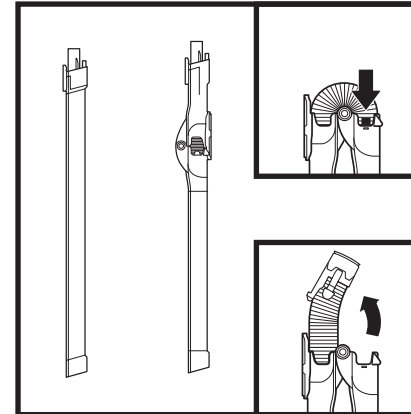

Control de obstrucciones en el vástago:

Vástago estándar:

1. Apague la aspiradora
2. Retire la aspiradora portátil y la boquilla de piso
3. Revise las aberturas de entrada para ver si hay obstrucciones y residuos
4. Retire los residuos y las obstrucciones

Vástago MultiFLEX™:

1. Apague la aspiradora
2. Retire la aspiradora portátil y la boquilla de piso del vástago
3. Revise el **acceso a obstrucciones** que se encuentra en la parte MultiFLEX del vástago presionando las pestañas que están a ambos lados de la manguera y levantando la manguera para retirarla.
4. Retire todos los residuos y las obstrucciones.

Control de obstrucciones en la boquilla de piso:

1. Apague la aspiradora
2. Separe el vástago
3. Use el borde de una moneda para abrir los tres seguros que se encuentran en la parte inferior de la boquilla de piso.
4. Retire la tapa e incline hacia atrás el cuello de la boquilla de piso
5. Revise la abertura y retire todos los residuos
6. Vuelva a colocar la tapa presionándola firmemente sobre todos los lados y gire los seguros en el sentido contrario a las manecillas del reloj

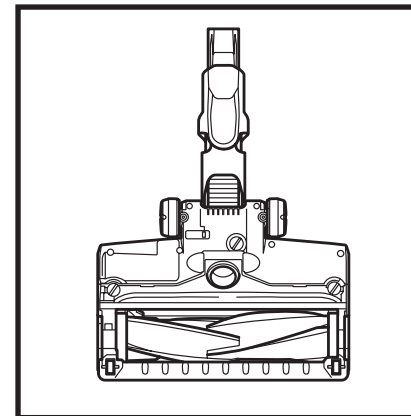

⚠ ADVERTENCIA: Para reducir el riesgo de descargas y de operación accidental, apague y retire la batería de iones de litio antes de hacer reparaciones.

La aspiradora no recoge la basura. No hay succión ni succión leve.

(Para obtener más información, consulte la sección Control de obstrucciones).

- El recipiente para el polvo puede estar lleno; vacíe el recipiente para el polvo.
- Compruebe que la boquilla de piso no esté obstruida; despeje las obstrucciones en caso necesario.
- Elimine cualquier hilo, fibra de alfombra o cabello que pudiera estar enredado alrededor del cepillo giratorio.
- Compruebe si hay obstrucciones en la conexión entre la aspiradora portátil y el vástago; elimine las obstrucciones si es necesario.
- Revise la portezuela del acceso a obstrucciones del vástago para ver si hay obstrucciones y retire todos los residuos.
- Revise los filtros para ver si es necesario limpiarlos. Siga las instrucciones para enjuagar y secar al aire por completo los filtros antes de volver a colocarlos en la aspiradora.

La aspiradora levanta los tapetes pequeños.

- Tenga cuidado cuando pase la aspiradora por tapetes pequeños o alfombras con bordes de costuras delicadas.
- Apague la unidad para desconectar el cepillo giratorio y vuelva a encenderla con el interruptor de encendido/selector.

El cepillo giratorio no gira.

- Apague de inmediato la aspiradora. Elimine cualquier obstrucción, después encienda la aspiradora e incline el mango hacia atrás para activar el cepillo giratorio.
- Si la boquilla de piso tiene faros y los mismos no se iluminan, existe un problema de conexión entre la aspiradora portátil, el vástago y la boquilla. Intente desconectar y volver a acoplar las piezas.

La aspiradora se apaga sola.

Existen varios motivos posibles por los cuales la aspiradora se apaga sola, incluidos obstrucciones, problemas con la batería y recalentamiento. Si la aspiradora se apaga sola, siga los siguientes pasos:

1. Verifique las luces LED de la batería para ver si necesita recargarse. Si no necesita recargar, apague la aspiradora y extraiga la batería.
2. Vacíe el recipiente para el polvo y limpie los filtros (consulte las secciones Vacío del recipiente para el polvo y Cómo limpiar los filtros).
3. Revise la portezuela de acceso a obstrucciones del vástago, los accesorios y las aberturas de entrada y elimine cualquier obstrucción.
4. Deje que la batería y la unidad se enfríen durante al menos 45 minutos, hasta que vuelvan a temperatura ambiente.
5. Vuelva a colocar la batería en la aspiradora y vuelva a encender con el interruptor de encendido/selector.

Nota: Si aun así la aspiradora sigue sin funcionar correctamente, comuníquese con el Servicio de Atención al Cliente.

Las luces LED de la batería de iones de litio están parpadeando.

- La luz LED inferior parpadea (Fig. A): La batería debe cargarse.
- La luz LED superior y la luz LED inferior parpadean (Fig. B): La temperatura de la batería no es óptima, por lo tanto, la carga se suspendió temporalmente. Deje la batería enchufada y la carga se reanudará pronto.
- Si las 2 luces LED inferiores o las 2 luces LED superiores parpadean (Fig. C, Fig. D), comuníquese con el Servicio de Atención al cliente.



Fig. A



Fig. B

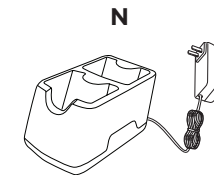
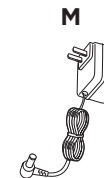
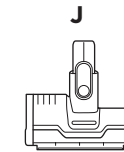
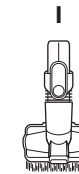
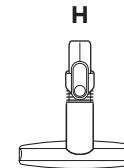
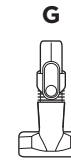
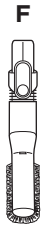
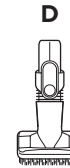

Fig. C



Fig. D

- A** Herramienta para grietas de 20 cm (8 in)
- B** Herramienta flexible para grietas de 46 cm (18 in)
- C** Herramienta para grietas/cepillo para polvo
- D** Cepillo para polvo
- E** Cepillo para polvo de ángulos múltiples
- F** Cepillo antialérgico para polvo
- G** Herramienta para tapizado
- H** Herramienta ancha para tapicería
- I** Accesorio múltiple para pelo de mascotas
- J** Herramienta motorizada para limpieza profunda del pelo de mascotas
- K** Vástago para limpiar debajo de electrodomésticos MultiFLEX®
- L** Bolsa para accesorios
- M** Cargador de iones de litio
- N** Cargador doble de iones de litio
- O** Batería de iones de litio



NOTA: No se incluyen todos los accesorios en todas las unidades. Consulte la Guía de inicio rápido adjunta para conocer la configuración de su unidad. Para adquirir más accesorios, visite sharkaccessories.com.

GARANTÍA LIMITADA CINCO (5) AÑO

La garantía limitada cinco (5) año se aplica a las compras realizadas a los vendedores minoristas autorizados de **SharkNinja Operating LLC**. La cobertura de garantía se aplica solo al propietario y al producto originales, y no puede transferirse.

SharkNinja garantiza que la unidad estará libre de defectos materiales y de mano de obra durante un período cinco (5) año desde la fecha de compra, siempre y cuando se use en condiciones domésticas normales y se efectúe su mantenimiento de acuerdo con los requisitos descritos en este manual del propietario, sujeto a las siguientes condiciones y exclusiones:

¿Qué cubre esta garantía?

1. La unidad original o los componentes que no se gastan que se consideren defectuosos, a criterio exclusivo de SharkNinja, serán reparados o reemplazados un período máximo cinco (5) año a partir de la fecha de compra original.
2. En el caso de que se entregue una unidad de reemplazo, la cobertura de la garantía termina seis (6) meses después de la fecha de recepción de la unidad de reemplazo o cuando termine el plazo restante de la garantía vigente, lo que sea posterior. SharkNinja se reserva el derecho a reemplazar la unidad con una de igual o mayor valor.

¿Qué no cubre esta garantía?

1. Esta garantía no cubre el desgaste normal de las piezas que se gastan (como los filtros de espuma, los filtros HEPA, las almohadillas, etc.), que requieren mantenimiento o reemplazo regular para asegurar el funcionamiento adecuado de la unidad. Se pueden comprar piezas de repuesto disponibles en sharkaccessories.com.
2. Cualquier unidad que haya sido alterada o usada con fines comerciales.
3. Daños causados por el uso incorrecto (p. ej.: aspirar agua u otros líquidos), abuso, manipulación negligente, falta de mantenimiento necesario (p. ej.: no limpiar los filtros) o daños debidos al mal trato durante el transporte.
4. Daños emergentes o incidentales.
5. Defectos causados por personas que hacen reparaciones y no estén autorizadas por SharkNinja. Estos defectos incluyen daños causados en el proceso de envío, modificación o reparación del producto SharkNinja (o cualquiera de sus piezas) cuando la reparación es realizada por una persona que no está autorizada por SharkNinja.
6. Productos comprados, usados u operados fuera de Norteamérica.

Cómo solicitar el servicio técnico

Si su aparato no funciona adecuadamente cuando se usa en condiciones domésticas normales dentro del período de garantía, visite sharkclean.com/support para obtener instrucciones de cuidado y mantenimiento del producto que usted mismo pueda llevar a cabo. Nuestros especialistas de servicio al cliente también están a su disposición si llama al **1-800-798-7398** para asistirlo con todas las opciones de servicio de garantía y soporte del producto, incluida la posibilidad de mejorar su garantía a nuestras opciones de servicio de garantía VIP para categorías de productos exclusivos. También le solicitamos que registre su producto en línea en registryourshark.com y que tenga el producto a mano cuando llame, a fin de que podamos servirle mejor.

SharkNinja cubrirá el costo de envío de la unidad por parte del cliente para ser reparada o reemplazada.

Se cobrará una tarifa de 24,95 USD (sujeto a cambios) cuando SharkNinja envíe la unidad reparada o el reemplazo.

Cómo iniciar un reclamo de garantía

Debe llamar al **1-800-798-7398** para iniciar un reclamo de garantía. Necesitará el recibo como prueba de compra. Un especialista de servicio al cliente le proporcionará instrucciones para la devolución y el embalaje. También le solicitamos que registre su producto en línea en registryourshark.com y que tenga el producto a mano cuando llame, a fin de que podamos servirle mejor.

Cómo se aplica la ley estatal

Esta garantía le otorga derechos legales específicos, y usted también puede tener otros derechos que varían según el estado. Algunos estados no permiten la exclusión o la limitación de los daños incidentales o emergentes, por lo que lo anterior puede no aplicarse en su caso.

GARANTÍA LIMITADA DE DOS (2) AÑOS DE LA BATERÍA

La garantía limitada VIP de dos (2) años se aplica a las compras realizadas a los vendedores minoristas autorizados de **SharkNinja Operating LLC**. La cobertura de garantía se aplica solo al propietario y al producto originales, y no puede transferirse.

SharkNinja garantiza que la batería estará libre de defectos de materiales y de mano de obra durante un período de dos (2) años desde la fecha de compra, siempre y cuando se use en condiciones domésticas normales y se efectúe su mantenimiento de acuerdo con los requisitos descritos en el manual del propietario, sujeto a las siguientes condiciones y exclusiones:

¿Qué cubre esta garantía?

1. La batería original que se considere defectuosa, a criterio exclusivo de SharkNinja, será reparada o reemplazada durante un período máximo de dos (2) años desde la fecha de compra original.

2. En el caso de que se entregue una batería de reemplazo, la cobertura de la garantía termina seis (6) meses después de la fecha de recepción de la batería de reemplazo o cuando termine el plazo restante de la garantía vigente, lo que sea posterior. SharkNinja se reserva el derecho a reemplazar la unidad con una de igual o mayor valor.

¿Qué no cubre esta garantía?

1. El desgaste por uso normal de la batería, que requiere un almacenamiento a temperatura y operación óptimos para garantizar el funcionamiento correcto de la misma. Las baterías de reemplazo están disponibles para su compra en sharkclean.com/batteries.
2. Una batería que haya sido alterada o usada con fines comerciales.
3. Daños causados por el uso incorrecto (p. ej., exponer la batería a líquidos o a temperaturas extremadamente calientes o frías), el abuso, la manipulación negligente, la falta de mantenimiento necesario o daños debidos al mal trato durante el transporte.
4. Daños emergentes o incidentales.
5. Defectos causados por personas que hacen reparaciones y no estén autorizadas por SharkNinja. Estos defectos incluyen daños causados en el proceso de envío, modificación o reparación del producto SharkNinja (o cualquiera de sus piezas) cuando la reparación es realizada por una persona que no está autorizada por SharkNinja.
6. Productos comprados, usados u operados fuera de Norteamérica.

Cómo solicitar el servicio técnico

Si su batería no funciona adecuadamente cuando se usa en condiciones domésticas normales dentro del período de garantía, visite sharkclean.com/support para obtener instrucciones de cuidado y mantenimiento del producto que usted mismo puede llevar a cabo. Nuestros especialistas de servicio al cliente también están a su disposición para brindarle asistencia para el producto y opciones de servicio de garantía si llama al **1-800-798-7398**. A fin de que podamos servirle mejor, registre su producto en línea en registryourshark.com y tenga el producto a mano cuando llame.

SharkNinja cubrirá el costo de envío de la unidad por parte del cliente para ser reemplazada. Se cobrará una tarifa de 19,95 USD (sujeto a cambios) cuando SharkNinja envíe la unidad de reemplazo.

Cómo iniciar un reclamo de garantía

Debe llamar al **1-800-798-7398** para iniciar un reclamo de garantía. Necesitará el recibo como prueba de compra. También le solicitamos que registre su producto en línea en registryourshark.com y que tenga el producto a mano cuando llame, a fin de que podamos servirle mejor. Cuando llame, un especialista de servicio al cliente le proporcionará instrucciones para la devolución y el embalaje.

Cómo se aplica la ley estatal

Esta garantía le otorga derechos legales específicos, y usted también puede tener otros derechos que varían según el estado. Algunos estados no permiten la exclusión o la limitación de los daños incidentales o emergentes, por lo que lo anterior puede no aplicarse en su caso.

REGISTRE SU COMPRA

 registeryourshark.com

GUARDE ESTA INFORMACIÓN

Número de modelo: _____

Código de fecha: _____

Fecha de compra: _____
(conservar el recibo)

Tienda de compra: _____

CONSEJO: Encontrará los números de modelo y de serie en la etiqueta del código QR, que está en la parte inferior trasera de la aspiradora portátil y la batería.

ESPECIFICACIONES TÉCNICAS

Voltaje: 21,6 V 

Vatios: 181 W

Amperes: 8,4 A

LEA ESTAS INSTRUCCIONES DETENIDAMENTE Y CONSÉRVELAS PARA REFERENCIA FUTURA.

Esta Guía del propietario está diseñada para ayudarlo a mantener su aspiradora funcionando al máximo de su rendimiento.

EXTRACCIÓN Y ELIMINACIÓN DE LA BATERÍA

Este producto usa una batería de iones de litio recargable y reciclable. Cuando la batería ya no mantiene la carga, debe extraerse de la aspiradora y reciclarse. **NO incinere la batería ni la mezcle con desechos orgánicos.**

Cuando la batería de iones de litio necesite reemplazarse, deséchela o reciclela de acuerdo con las ordenanzas o reglamentos locales. En algunas áreas, es ilegal colocar las baterías de iones de litio agotadas en la basura o en el flujo de residuos sólidos municipales. Devuelva la batería agotada a un centro de reciclaje autorizado o a un minorista para su reciclaje. Póngase en contacto con su centro local de reciclaje para obtener información sobre dónde dejar la batería agotada.

El sello RBRC™ [Rechargeable Battery Recycling Corporation (Corporación de Reciclaje de Baterías Recargables)] en la batería de iones de litio indica que los costos para reciclar la batería al final de su vida útil ya han sido cubiertos por SharkNinja. En algunas áreas, es ilegal colocar las baterías de iones de litio agotadas en la basura o en el flujo de residuos sólidos municipales, y el programa de la RBRC proporciona una alternativa respetuosa con el medioambiente.

La RBRC, en conjunto con SharkNinja y otros usuarios de baterías, ha establecido programas en los Estados Unidos y Canadá para facilitar la recolección de baterías de iones de litio agotadas. Ayude a proteger el medioambiente y a conservar los recursos naturales devolviendo las baterías de iones de litio agotadas a un centro de servicio autorizado de SharkNinja o a su minorista local para su reciclaje. También puede ponerse en contacto con su centro local de reciclaje o llamar al 1-800-798-7398 para obtener información sobre dónde dejar la batería agotada.



PLEASE READ CAREFULLY AND KEEP FOR FUTURE REFERENCE.

This Owner's Guide is designed to help you get a complete understanding of your new Shark® vacuum.

SharkNinja Operating LLC
US: Needham, MA 02494
CAN: Ville St-Laurent, QC H4S 1A7
1-800-798-7398
sharkclean.com

Illustrations may differ from actual product. We are constantly striving to improve our products; therefore the specifications contained herein are subject to change without notice.

For SharkNinja U.S. Patent information, visit sharkninja.com/uspatents

VEUILLEZ LIRE ATTENTIVEMENT LE PRÉSENT MODE D'EMPLOI ET LE CONSERVER À TITRE INFORMATIF.

Ce guide de l'utilisateur a été conçu pour vous aider à acquérir une compréhension approfondie de votre nouvel aspirateur Shark®.

SharkNinja Operating LLC
États-Unis : Needham, MA 02494
Canada : Saint-Laurent (QC) H4S 1A7
1 800 798-7398
sharkclean.com

Les illustrations peuvent différer du produit réel. Nous tentons constamment d'améliorer nos produits; par conséquent, les caractéristiques indiquées dans le présent guide peuvent être modifiées sans préavis.

Pour obtenir de l'information au sujet des brevets de SharkNinja aux États-Unis, consultez le site suivant : www.sharkninja.com/USPatents

LEA ESTAS INSTRUCCIONES DETENIDAMENTE Y CONSÉRVELAS PARA REFERENCIA FUTURA.

Este Manual del propietario está diseñado para ayudarlo a comprender en profundidad su nueva

SharkNinja Operating LLC
EE. UU.: Needham, MA 02494
CAN: Ville St-Laurent, QC H4S 1A7
1-800-798-7398
sharkclean.com

Las ilustraciones pueden diferir del producto real. Nos esforzamos constantemente por mejorar nuestros productos, por lo que las especificaciones que se incluyen en el presente pueden cambiar sin previo aviso.

Para obtener información sobre las patentes de SharkNinja en los EE. UU., visite sharkninja.com/uspatents

© 2019 SharkNinja Operating LLC. MULTIFLEX, ROCKET, and SHARK are registered trademarks of SharkNinja Operating LLC. CLEAN TOUCH and DIRT ENGAGE are trademarks of SharkNinja Operating LLC. RBRC is a trademark of Rechargeable Battery Recycling Corporation.

© 2019 SharkNinja Operating LLC. MULTIFLEX, ROCKET, and SHARK are registered trademarks of SharkNinja Operating LLC. CLEAN TOUCH and DIRT ENGAGE are trademarks of SharkNinja Operating LLC. RBRC is a trademark of Rechargeable Battery Recycling Corporation.

© 2019 SharkNinja Operating LLC. MULTIFLEX, ROCKET y SHARK son marcas comerciales registradas de SharkNinja Operating LLC. CLEAN TOUCH y DIRT ENGAGE son marcas comerciales de SharkNinja Operating LLC. RBRC es una marca comercial de Rechargeable Battery Recycling Corporation.

IZ160Series_IB_E_F_S_MP_Mv2

PRINTED IN CHINA / PRINTED IN CHINA / IMPRESO EN CHINA



@sharkcleaning