

***Shark.* AI ROBOT**

S E L F - E M P T Y

Robot Vacuum Aspirateur Robot

2500 / 2500
Series • Série

OWNER'S GUIDE GUIDE D'UTILISATION



IMPORTANT SAFETY INSTRUCTIONS

PLEASE READ CAREFULLY BEFORE USE • FOR HOUSEHOLD USE ONLY

If the charging cable plug does not fit fully into the outlet, reverse the plug. If it still does not fit, contact a qualified electrician. DO NOT force into outlet or try to modify to fit.

⚠ WARNING

To reduce the risk of fire, electric shock, injury, or property damage:

LASER WARNING

THIS PRODUCT HAS A CLASS 1 LASER. IT IS SAFE UNDER REASONABLY FORESEEABLE CONDITIONS (AS DEFINED IN THESE INSTRUCTIONS.) ALWAYS TURN OFF THE POWER BEFORE LIFTING THE ROBOTIC VACUUM CLEANER OR PERFORMING ANY MAINTENANCE ON IT. DO NOT LOOK DIRECTLY INTO LASER.

GENERAL WARNINGS

When using an electrical appliance, basic precautions should always be followed, including the following:

1. The robotic vacuum cleaner system consists of a robotic vacuum and charging base with power supply. These components contain electrical connections, electrical wiring, and moving parts that potentially present risk to the user.
2. Before each use, carefully inspect all parts for any damage. If a part is damaged, discontinue use.
3. Use only identical replacement parts.
4. This robotic vacuum cleaner contains no serviceable parts.
5. Use only as described in this Owner's Guide. **DO NOT** use the robotic vacuum cleaner for any purpose other than those described in this Owner's Guide.
6. With the exception of filters, **DO NOT** expose any parts of the robotic vacuum cleaner to water or other liquids.

7.  **DO NOT put hands into any opening in the base or robot.**

USE WARNINGS

8. For your robot's cliff sensors to work properly, all runners, rugs, or carpets must be eight inches from any stairs (or must be continuous and extend over the edge of the stairs). If a runner, rug, or carpet edge that is less than eight inches from the stairs cannot be moved, you must use a digital no-go zone to block off the stairs. For non-app users, use a boundary to block off an unsafe boundary.
9. To minimize the risk of the robot traveling beyond an unsafe boundary (stair/cliff edges, fireplaces, water hazards), establish these areas as "no-go zones" using the mapping feature in the SharkClean™ mobile app. Upon setting the boundary,

run the vacuum and visually confirm that the settings effectively prevent the robot from passing beyond the set boundary. Adjust settings as necessary.

10. This product has a Class 1 Laser. It is safe under reasonably foreseeable conditions (as defined in this Owner's Guide). Always turn off the power before lifting the robotic vacuum cleaner or performing any maintenance on it.
11. **DO NOT** look directly into laser.
12. Always turn off the robotic vacuum cleaner before inserting or removing the filter or dust bin.
13. **DO NOT** handle plug, charging base, charging cable, or robotic vacuum cleaner with wet hands. Cleaning and user maintenance shall not be made by children without supervision.
14. **DO NOT** use without robot dust bin and filters in place.
15. **DO NOT** damage the charging cord:
 - a) **DO NOT** pull or carry charging base by the cord or use the cord as a handle.
 - b) **DO NOT** unplug by pulling on cord. Grasp the plug, not the cord.
 - c) **DO NOT** close a door on the cord, pull the cord around sharp corners, or leave the cord near heated surfaces.
16. **DO NOT** put any objects into nozzle or accessory openings. **DO NOT** use with any opening blocked; keep free of dust, lint, hair, and anything that may reduce airflow.
17. **DO NOT** use robotic vacuum cleaner if airflow is restricted. If the air paths become blocked, turn the vacuum cleaner off and remove all obstructions before turning on the unit again.
18. Keep nozzle and all vacuum openings away from hair, face, fingers, uncovered feet, or loose clothing.

19. **DO NOT** use if robotic vacuum cleaner is not working as it should, or has been dropped, damaged, left outdoors, or dropped into water.
20. **DO NOT** place vacuum cleaner on unstable surfaces.
21. **DO NOT** use to pick up:
 - a) Liquids.
 - b) Large objects.
 - c) Hard or sharp objects (glass, nails, screws, or coins).
 - d) Large quantities of dust (drywall dust, fireplace ash, or embers.)
 - e) **DO NOT** use as an attachment to power tools for dust collection.
 - f) Smoking or burning objects (hot coals, cigarette butts, or matches).
 - g) Flammable or combustible materials (lighter fluid, gasoline, or kerosene).
 - h) Toxic materials (chlorine bleach, ammonia, or drain cleaner).
 - i) Toxic materials (high concentrations of chlorine bleach liquid, high concentrations of ammonia, or drain cleaning solution).

22. **DO NOT** use in the following areas:

- a) Wet or damp surfaces.
- b) Outdoor areas near fireplaces with unobstructed entrances.
- c) Spaces that are enclosed and may contain explosive or toxic fumes or vapors (lighter fluid, gasoline, kerosene, paint, paint thinners, mothproofing substances, or flammable dust.)
- d) In an area with a space heater.
- e) Near fireplaces with unobstructed entrances.

23. Turn off the robotic vacuum cleaner before any adjustment, cleaning, maintenance, or troubleshooting.
24. Allow all filters to air-dry completely before reinstalling them to prevent liquid from being drawn into electric parts.
25. **DO NOT** modify or attempt to repair the robotic vacuum cleaner or the battery

yourself, except as indicated in this Owner's Guide. **DO NOT** use the vacuum if it has been modified or damaged.

26. **DO NOT** use any household cleaners (all-purpose cleaners, glass cleaners, bleach) on any of the polished high gloss surfaces on the base or robot vacuum cleaner as they contain chemicals that may damage these surfaces. Instead, use a cloth dampened with water to gently clean.

BATTERY USE

27. The battery is the power source for the vacuum. Carefully read and follow all charging instructions.
28. To prevent unintentional starting, ensure the vacuum is powered off before picking it up or carrying it. **DO NOT** carry the appliance with your finger on the power switch.
29. For SHARK AI ROBOT SELF-EMPTY™ XL base replacement, use XDKRV2500. For SHARK AI ROBOT SELF-EMPTY™ base replacement, use XDKRV2500S. For replacement battery, use RVBAT850.
30. Keep the battery away from all metal objects such as paper clips, coins, keys, nails, or screws. Shorting the battery terminals together increases the risk of fire or burns.
31. Under abusive conditions, liquids may be ejected from the battery. Avoid contact with this liquid, as it may cause irritation or burns. If contact occurs, flush with water. If liquid contacts eyes, seek medical help.
32. Robotic vacuum cleaner should not be stored, charged, or used at temperatures below 50°F (10°C) or above 104°F (40°C). Ensure the battery and vacuum have reached room temperature before charging or use. Exposing the robot or battery to temperatures outside of this range may damage the battery and increase the risk of fire.
33. **DO NOT** expose the robotic vacuum cleaner or battery to fire or temperatures above 265°F (130°C) as it may cause explosion.

SAVE THESE INSTRUCTIONS

For the latest warnings and cautions, go to sharkclean.ca

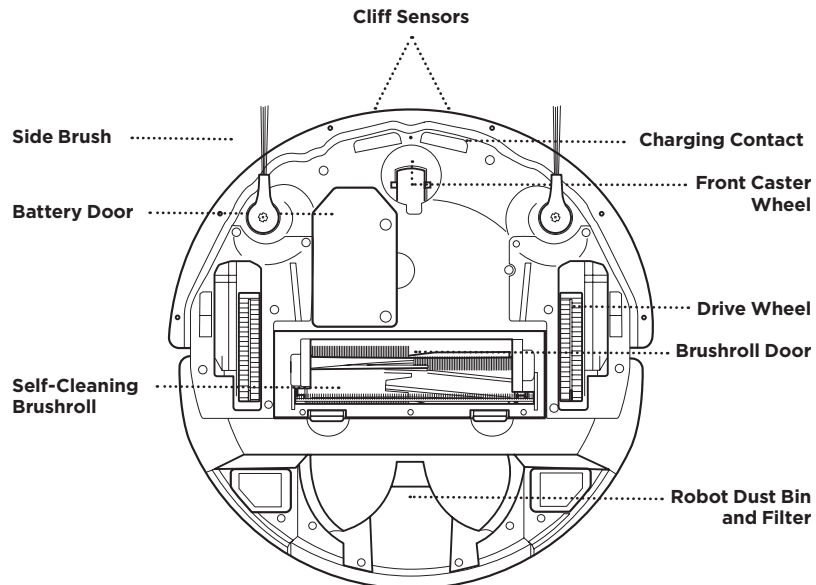
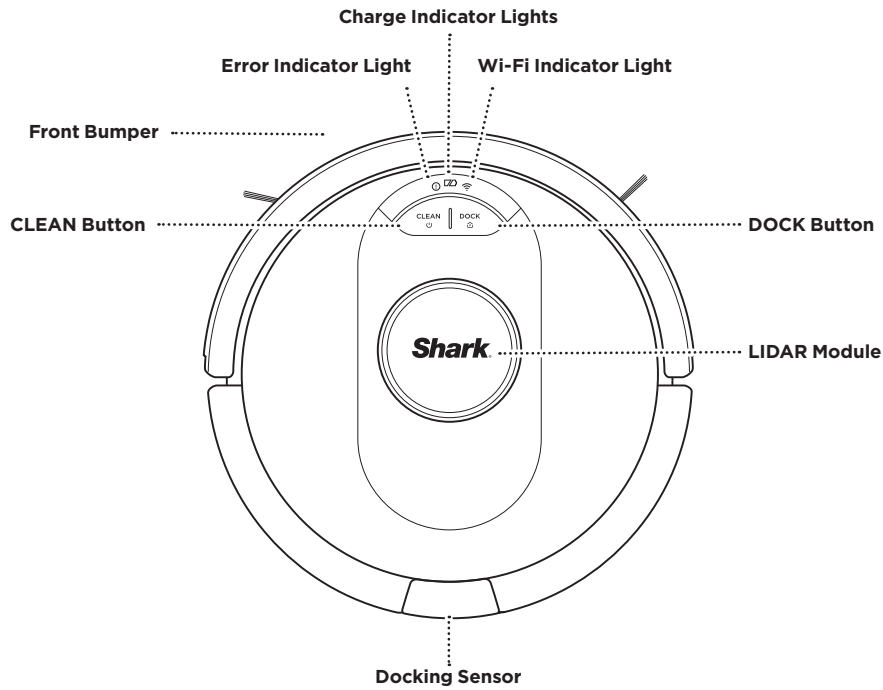

Base Indicators Lights



Base Power Indicator Icon
 Base is plugged in and has power.



Charging Icon
 Robot is properly aligned on base and charging.



Evacuation Icon
 Robot is emptying debris into base.

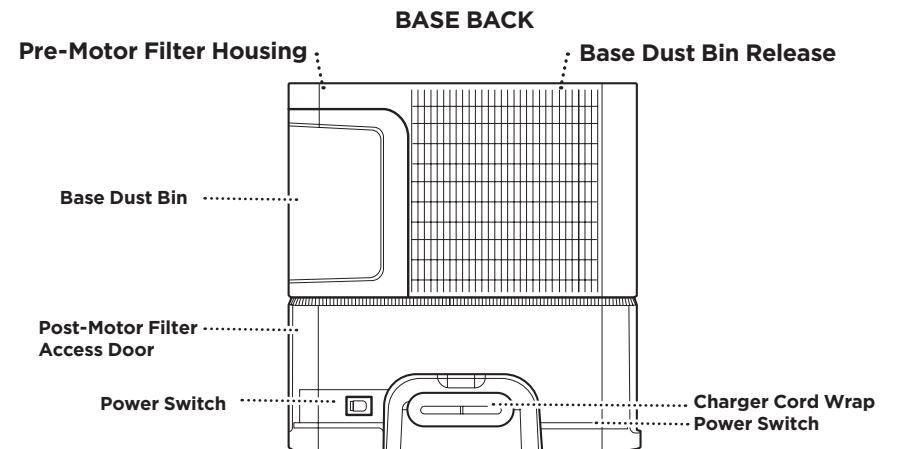
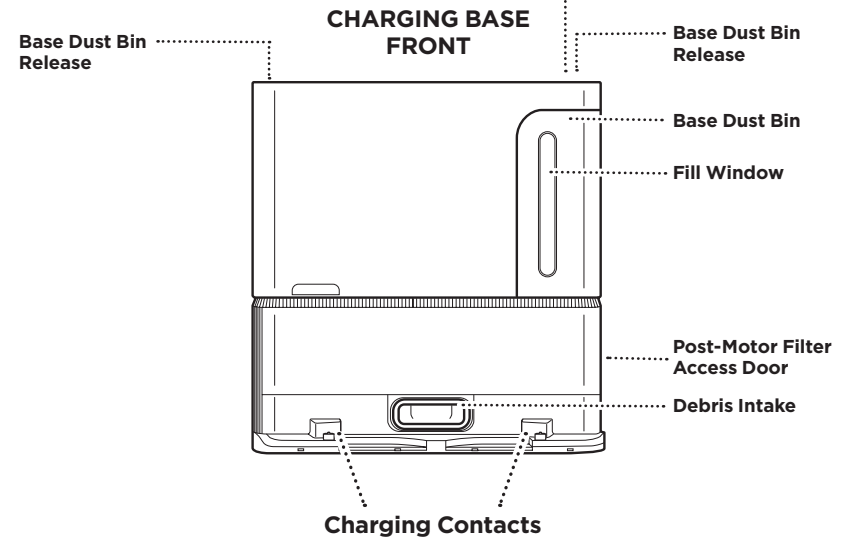

LIVING WITH YOUR ROBOT

Questions? For how-to videos, FAQs, troubleshooting, and tips & tricks, call 1-855-520-7816. For robot support or visit: support.sharkclean.ca

CHECK BASE FILL LEVEL

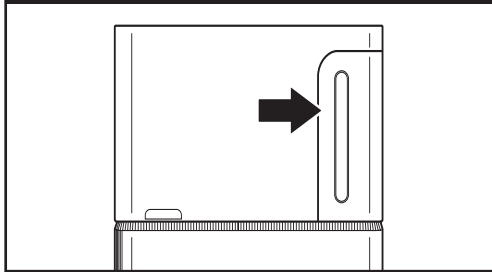

The dust bin is designed to hold up to 60 days of debris. During initial use, you may have to empty it more frequently while the robot finds more debris than usual. Check the fill level regularly to know when to empty.

AVOID MOVING THE ROBOT OR BASE

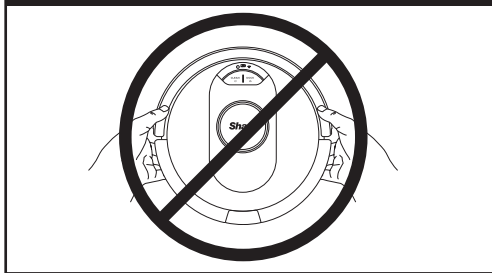

While your robot is cleaning, **DO NOT** pick it up and move it, or move the charging base—this will impact the robot's ability to map your home.

DOORWAYS AND THRESHOLDS

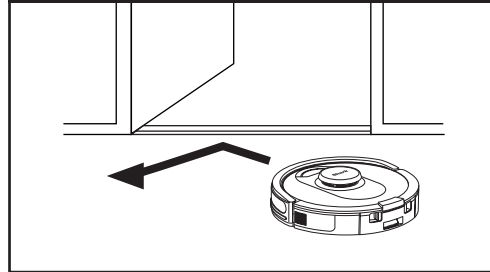

Your robot can easily climb over most thresholds, but if one is higher than 0.75", set up a no-go zone in the app to block it off.

CAN'T CONNECT TO WI-FI?

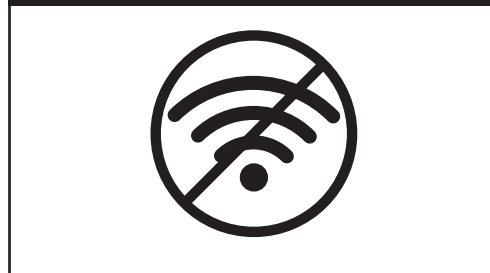

Restart your phone

- Turn off phone, wait a few minutes, then turn it back on and connect to Wi-Fi.

Reboot your robot

- Make sure the power switch on the back of the base is in the ON position.
- Take robot off base and press and hold down the CLEAN button on the robot for 12 seconds. Turn your robot back on by placing it on the base.

Reboot your router

- Unplug the router power cable for 30 seconds, then plug it back in. Allow several minutes for your router to reboot completely.
- Then follow the steps outlined in the SharkClean™ app Wi-Fi setup instructions.

PREP YOUR HOME

Your robot uses an array of sensors to navigate around walls, furniture legs, and other obstacles while it cleans. To prevent the robot from entering areas you don't want it to, set up no-go zones in the app. For best results, prepare your home as indicated below, and schedule a daily cleaning to ensure all floor areas are regularly maintained.

NOTE: Scheduling is one of many features that can only be done in the app.

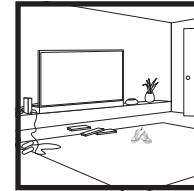

OBSTRUCTIONS

Clear cords and objects smaller than 3.5" in height from floors and open interior doors to ensure a complete map of your home.

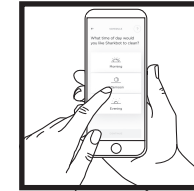

SCHEDULING

Schedule whole-home vacuuming runs with the app.

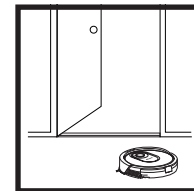

THRESHOLDS

Your robot can easily climb over most thresholds, but if one is 0.75" or higher, set up a no-go zone in the app to block it off.

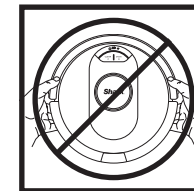

AVOID MOVING THE ROBOT & BASE

While your robot is cleaning, do not pick it up and move it, or move the charging base—this will impact the robot's navigation and ability to return to the base when cleaning is complete.

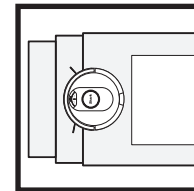

STAIRS

Your robot's cliff sensors will prevent it from falling off ledges. For the cliff sensors to work properly in any mode, all runners, rugs, or carpets must be at least 8 inches from any stairs, or must extend over the edge of the stairs.

BASE SETUP

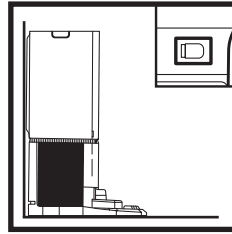
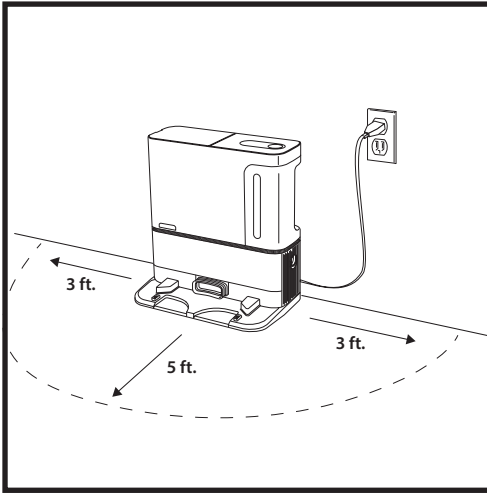

The Base Power Indicator Icon

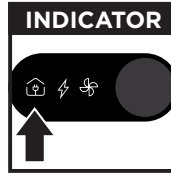

- Select a **permanent** location for the **Base** because every time you relocate the base, your robot will have to completely re-map your house. Remove protective film from robot and base.
- Place the base with its back against a wall. Select a level surface on a bare floor in a central area with a **strong Wi-Fi signal**. Do not place base against baseboard heaters or other heating elements.
- **Remove any objects** that are closer than 3 feet from either side of the base or closer than 5 feet from the front of the base.
- Plug in the base. Make sure the power switch on the back of the base is in the (I) ON position. The Base Power Indicator Symbol (🏠) on the top right side of the base will **illuminate when the base has power**.

INSTALLING THE SIDE BRUSHES

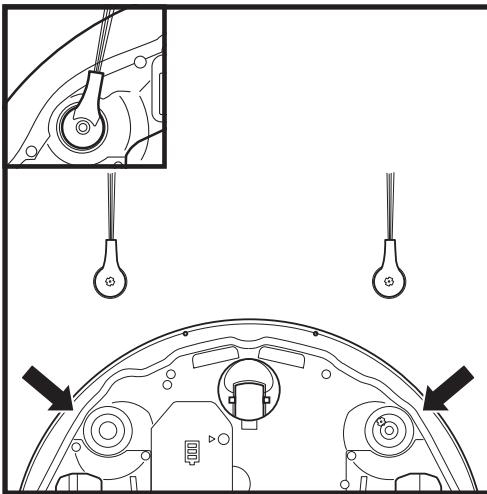

Snap the 2 included **Side Brushes** onto the square pegs on the bottom of the robot.

ROBOT BATTERY INDICATOR LIGHTS

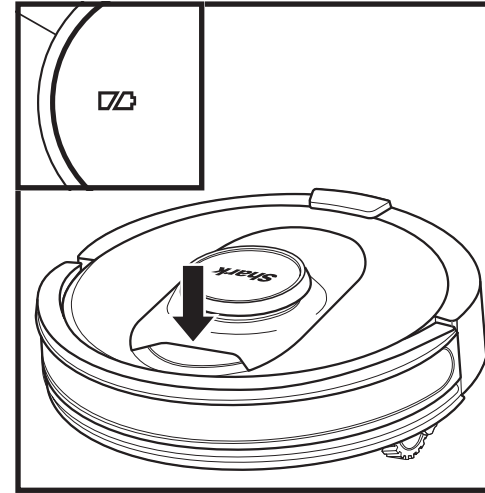

In Use			
While Charging (White)			
No Charge or Off			

The white charge indicator lights show how much battery power is remaining.

While the robot is charging, both white LED lights will flash. When charging is complete, both will illuminate steadily. It may take up to 6 hours to fully charge your robot.

If the robot is idle and away from the charging base for 10 minutes, it will enter **Sleep Mode**. The indicator lights will turn off, but the battery and Wi-Fi lights will remain on in sleep mode. Wake up the robot by pressing any button.

NOTE: If the low charge light is blinking red, there is not enough battery power for the robot to return to the base. Manually place the robot on the base.

TIP: To preserve battery life, if the robot will not be used for a long time, turn off the power on the robot by pressing the CLEAN button and holding it for 5-7 seconds. The robot should be recharged at least once every three months.

To turn robot off, take robot off base and press the CLEAN button on the robot for 5-7 seconds.

BASE INDICATOR LIGHTS

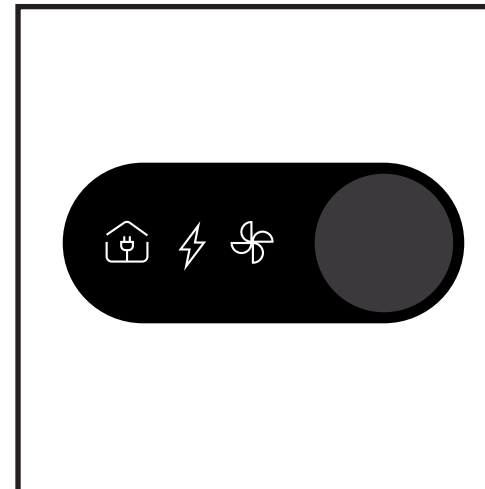

Base Power Indicator Icon

Base is plugged in and has power.

Charging Icon

Robot is properly aligned on base and charging.

Evacuation Icon

Robot is emptying debris into base.

CHARGING

IMPORTANT: The Shark® AI Robot has a pre-installed rechargeable battery. Charge the battery completely before first use. It may take up to **6 hours to fully charge**.

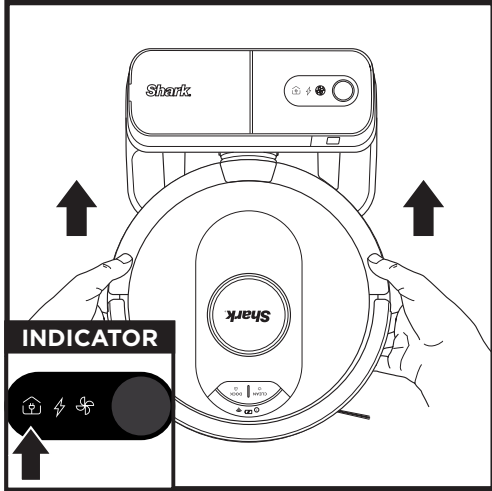

To charge, place the robot on the base for 6 hours. When the robot is properly aligned with its **BACK** against the base, the **Charging Symbol** ⚡ on the top right side of the base will illuminate, and the Battery icon 🔋 on the robot will illuminate. When the battery is fully charged, the charging icon will stop pulsing but remain illuminated.

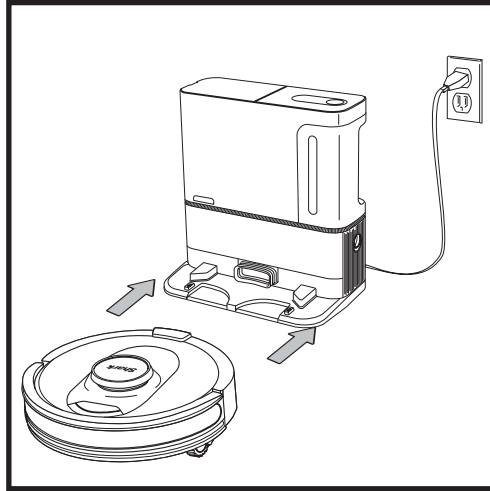

When the cleaning cycle is complete, the battery is low, or when programmed to recharge/resume mission, the robot will search for the base. If the robot doesn't return to base, its charge may have run out.

TO TURN ON ROBOT: Place robot on base or hold down CLEAN button for 5 to 7 seconds until the indicator lights turn on.

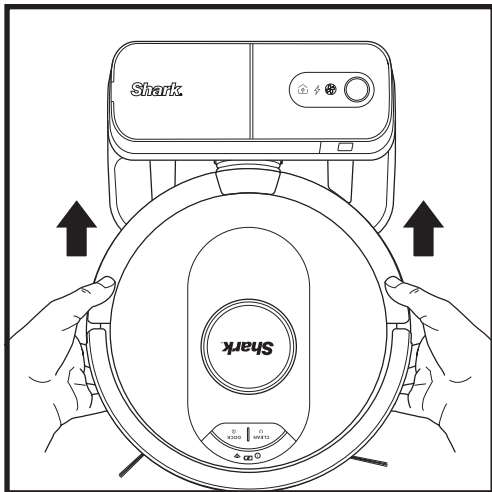

If the robot has no charge or it cannot return to the base, manually place it on the base. When the robot is properly aligned on the base with the robot's **BACK** against the base, the **Charging Symbol** ⚡ on the top right side of the base will illuminate. The robot will beep when charging begins.

NOTE: When manually placing the robot on the base, make sure the **Charging Contacts** on the bottom of the robot are touching the ones on the base.

NOTE: When picking up the robot, be careful not to place fingers between the bumper and the base of the robot.

BUTTONS AND INDICATOR LIGHTS

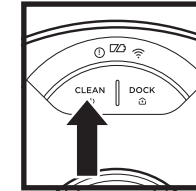
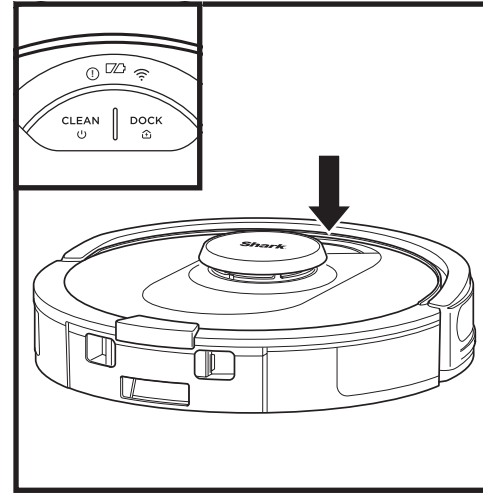

CLEAN BUTTON
Hold down for 5-7 seconds to power on robot. Press to begin a cleaning session and press again to stop the cleaning session. Hold down for 5-7 seconds to power off the robot.

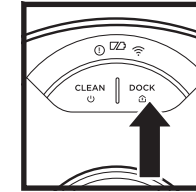

DOCK BUTTON
Press to stop cleaning and send robot back to the base to recharge.

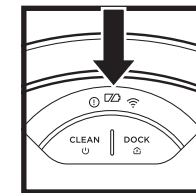

CHARGE INDICATOR LIGHTS
Display the amount of charge remaining in the battery.

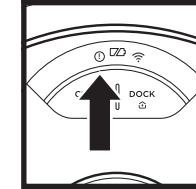

“!” ERROR INDICATOR
See Troubleshooting section for full list of error codes.

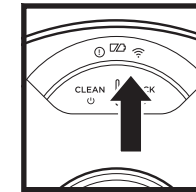

WI-FI INDICATOR
White light: connected to Wi-Fi.
Red light: not connected.
Flashing white: setup mode.
No light: not set up yet.

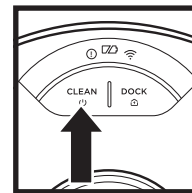

RECHARGE & RESUME

Press and hold the DOCK button for 15 seconds to turn Recharge & Resume ON or OFF.

The Recharge & Resume function is turned OFF by default. Turn ON Recharge & Resume for complete coverage if your home's floor plan is bigger than 1500 sq. ft. Your robot will return to the base, recharge, and pick up where it left off. This can also be toggled on/off in the SharkClean app.

Please visit sharkclean.ca or call 1-855-520-7816. for answers to all your app questions.

USING THE SHARKCLEAN™ APP AND VOICE CONTROLS

Get the most out of your Shark AI Robot with these app features:

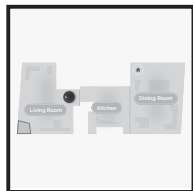

- Recharge and Resume**
 Enable this feature to handle multi-room cleaning in larger homes. The robot will return to the base, recharge, and can pick up where it left off.
- UltraClean Mode™:** Targeted deep cleaning for a specific room, high-traffic zone or single spot.
- No-Go Zones**
 Use the no-go zones in the app to keep your robot out of the areas you would like it to avoid.

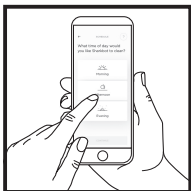

- Scheduling**
 Set up whole-home cleanings for any time, any day.
- Control From Anywhere**
 Wherever you are, you're in control of your robot.
- Cleaning Reports**
 Each time your robot cleans, your app will generate a cleaning report.

Search for **SharkClean** in the app store and download the app to your iPhone™ or Android™.



SETTING UP VOICE CONTROL WITH THE GOOGLE ASSISTANT OR AMAZON ALEXA

Visit sharkclean.ca for setup instructions, which include how to enable Shark Skill for Amazon Alexa and using with Google Assistant.

- Google Assistant:**
- Hey Google, start vacuuming.
 - Hey Google, tell (robot name) to vacuum.
 - Hey Google, pause vacuuming.
 - Hey Google, tell (robot name) to go home.
 - Hey Google, ask Shark to UltraClean my (room_name).

- Amazon Alexa:**
- Alexa, ask Shark to start vacuuming/cleaning the (room name), (room name).
 - Alexa, start/stop the vacuum.
 - Alexa, send the vacuum to base.
 - Alexa, ask Shark to UltraClean my (room name)

WI-FI TROUBLESHOOTING

- To use the app, your phone must be connected to a **2.4 GHz** network. The app will only work on a 2.4 GHz network.
- Typical home Wi-Fi networks support both 2.4 GHz and 5 GHz.
- Do not use a VPN or a proxy server.
- Make sure Wi-Fi isolation is turned off on the router.
- If you cannot connect, call 1-855-520-7816.

STILL CAN'T CONNECT?

- Restart your phone**
 Turn off phone, wait a few minutes, then turn it back on and connect to Wi-Fi.
- Reboot your robot**
- Make sure the power switch on the back of the BASE is in the ON position.
 - Take robot off base and press and hold the CLEAN button on the robot for 12 seconds to turn off power. Place the robot back on the base to power back on.
- Reboot your router**
- Unplug the router power cable for 30 seconds, then plug it back in. Allow several minutes for your router to reboot completely.

How do I use my robot with Amazon Alexa?

Open the Amazon Alexa app, go to the menu and select Skills. Or go to the Alexa Skills store on the Amazon website. Search for "Shark Skill". Select the Shark Skill to open the detail page, then select the Enable Skill option. Once enabled, you can ask Alexa to control your robot (i.e., "Alexa, tell Shark to start cleaning").

How do I set up my robot with the Google Assistant on an Apple device?

1. Download, open, and sign into the Google Assistant app. **2.** Select the "Explore" icon. Search for "Shark" and select "Try it." **3.** To allow Google to link to your SharkClean™ account, sign into your SharkClean account. This is the same account you used when setting up your Shark robot in the SharkClean app. Select "Authorize" to link your SharkClean account to the Google Assistant. Congratulations! The Google Assistant now works with your Shark robot. To send your robot into action, use the voice command, "Google, tell Shark to start cleaning."

How do I set up my robot with the Google Assistant on Android?

1. Download open, and sign into the Google Assistant app. **2.** Select the "Explore" icon. Search for "Shark" and select "Link." **3.** Sign into your SharkClean account. This is the same account you used when setting up your Shark robot in the SharkClean app. Congratulations! The Google Assistant now works with your Shark robot. To send your robot into action, use the voice command, "Google, tell Shark to start cleaning."

What should I do if my Wi-Fi randomly disconnects?

Turn OFF the robot, by pressing and holding the CLEAN button for 5-7 seconds. Wait 10 seconds, then turn the robot power back on by pressing and holding the CLEAN button for 5-7 seconds. Turn off your phone. Wait 30 seconds, then turn your phone back on. Open Wi-Fi settings on your phone, find the Shark network, and select Forget Network. Reopen SharkClean app and retry the connection process. It is normal for your robot to temporarily lose connectivity when it goes under furniture or moves far from your router. Your Shark® robot will automatically reconnect to Wi-Fi. If the robot does not reconnect, power it off, wait 10 seconds, power the robot back on, and place it back on the base.

What should I do if I verified a wireless network password that is incorrect?

Close the app, then reopen it. Make sure that you entered the correct Wi-Fi network password this time. In your phone's network settings, choose your home 2.4 GHz network, and select Forget. Reconnect to your home network. Make sure to use the correct password. If you were able to connect to your home network, proceed to the app setup process. We recommend that you use the eye icon when entering your password to make sure it is correct. Turn off your router and wait 30 seconds. Turn your router back on. Check to make sure your 2.4 GHz network is visible in your phone settings. Turn off the robot, then wait 10 seconds. Turn the robot back on and wait for the voice prompt. Hard-close the app and restart the connection process on the robot. If you cannot locate your Wi-Fi password, please contact your Internet service provider.

What should I do if my username or password is invalid?

We recommend you select the eye icon next to the password entry to verify you are entering your password correctly. Select the 'Forgot Password' option on the sign-in page. The automated system will email you a link to reset your password. If you do not see an email, search your inbox and spam folder for emails from myshark-ninja@sharkninja.com You can use the "Resend code" option to send the email again.

What should I do if there is an issue resetting password (did not receive the email or token was invalid)?

Select the 'Forgot Password' option on the sign-in page. The automated system will email you a link to reset your password. If you do not see an email, search your inbox and spam folder for emails from mysharkninja@sharkninja.com You can use the "Resend code" option to send the email again.

ERROR CODE	PROBLEM
! (RED) + Wi-Fi indicator (RED Flashing)	Wrong password for Wi-Fi
! (Flashing red) + Wi-Fi (RED)	SSID cannot be found, try connecting again
! + Wi-Fi (Flashing RED at the same time)	Cannot connect to Wi-Fi

TROUBLESHOOTING

What should I do if my Shark® robot won't connect to Wi-Fi or loses Wi-Fi connectivity?

If you are an iOS user and recently upgraded to iOS 14, you need to enable local network access on your phone for the SharkClean app. Please take the following steps to enable. Go to your phone settings --> Select Privacy --> Select Local Network --> Toggle Shark Clean on, then try connecting again. Make sure your phone is connected to your home Wi-Fi network before trying to connect your robot. Typical home Wi-Fi networks support both 2.4 GHz and 5 GHz. Make sure you are connected to a 2.4 GHz network when you enter your username and password. Ensure your robot is turned on and you hear an audio prompt. Do not use a VPN or a proxy server. Make sure Wi-Fi isolation is turned off on the router.

There may be instances where your Shark robot loses connectivity while operating, due to a weak Wi-Fi signal, or entering a zone that blocks Wi-Fi.

Turn off the robot. Wait 10 seconds, then turn the power back on and wait for the voice prompt. Power off your phone, wait 30 seconds, and power back on. Open Wi-Fi settings on your phone, find the Shark network, then select Forget Network. Reopen the SharkClean app and retry the connection process.

It is normal for your robot to temporarily lose connectivity when it goes under furniture, or moves far from your router. Your Shark robot will automatically reconnect to Wi-Fi. If the robot does not reconnect on its own, remove the unit from the base. Power the robot off, wait 10 seconds, and place it back on the base.

USING THE SHARK® AI ROBOT

AI LASER NAVIGATION™

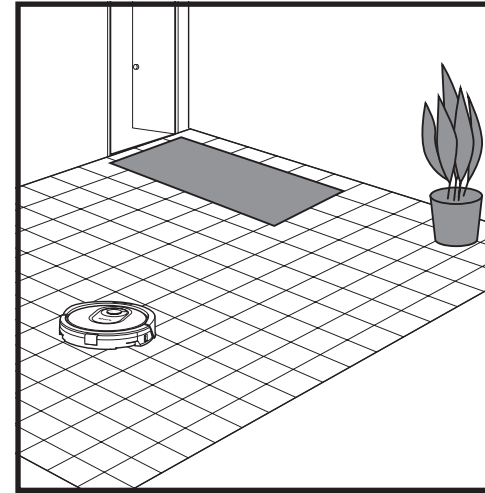

After setup is complete, your robot will conduct an **Explore Run** to create an initial map of your home. The robot will travel from room to room to identify walls, furniture, and other obstacles as it cleans. This run will take less time than a full cleaning, as it doesn't cover the entire floor.

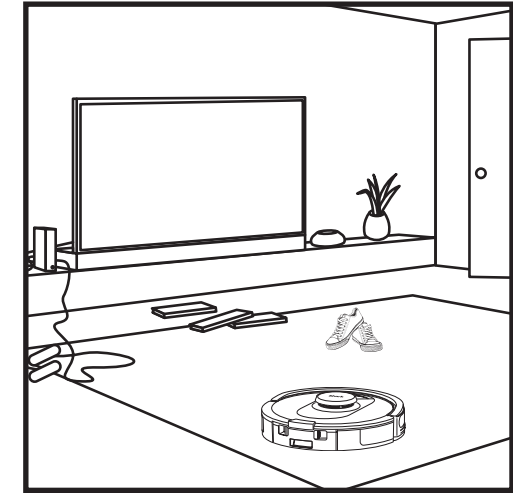

The robot's object detection technology helps it navigate around obstacles taller than 3.5" in height. Create no-go zones in the app to block off areas you do not want the robot to enter. You can set up no-go zones around small objects, or use them to block off large areas.

MANUAL CLEANING MODE

To manually start a cleaning cycle, press the **CLEAN** button on the robot or on the mobile app. To immediately send the robot back to the base, press the **DOCK** button.

ULTRACLEAN MODE™

To start using UltraClean Mode, select a specific room, high-traffic zone, or spot in the SharkClean™ app home map screen. Your robot will clean this targeted area on demand with multi-directional cleaning coverage.

NOTE: Be sure to charge the robot completely before its first cleaning so that it can explore, map, and clean as much of your home as possible. It may take up to 6 hours to fully charge your robot.

NOTE: Avoid moving the base. If it is relocated, the robot may not be able to find its way back to the base. If the robot is relocated while in use, it may not be able to follow its intelligent cleaning path, or find its way back to the base.

MAINTENANCE

EMPTYING THE BASE DUST BIN

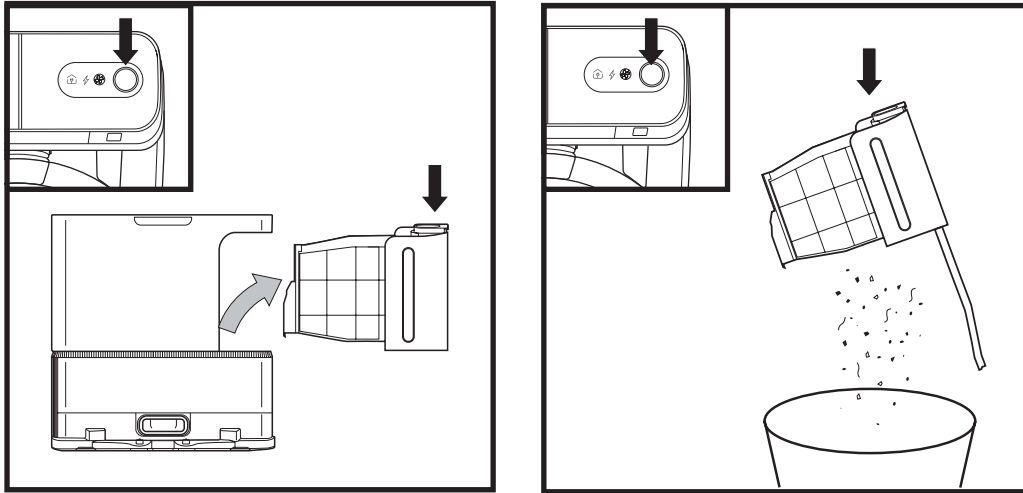

The **Base Dust Bin** holds up to 60 days' worth of dust and debris. Empty the base dust bin when the debris level approaches the max fill line.

To detach the bin, press the **Dust Bin Release** button on top right side of the base, then slide out the bin.

To empty the bin, hold it over the trash, then press the release button with the trash can icon on the bottom of the bin. The bin lid will open, releasing dust and debris. Lightly tap the dust bin against the inside of the trash receptacle to knock off any remaining debris. Reinstall the bin by sliding it into the slot in the base until it clicks into place.

MAINTENANCE

CAUTION: Turn off power before performing any maintenance.

EMPTYING THE ROBOT DUST BIN

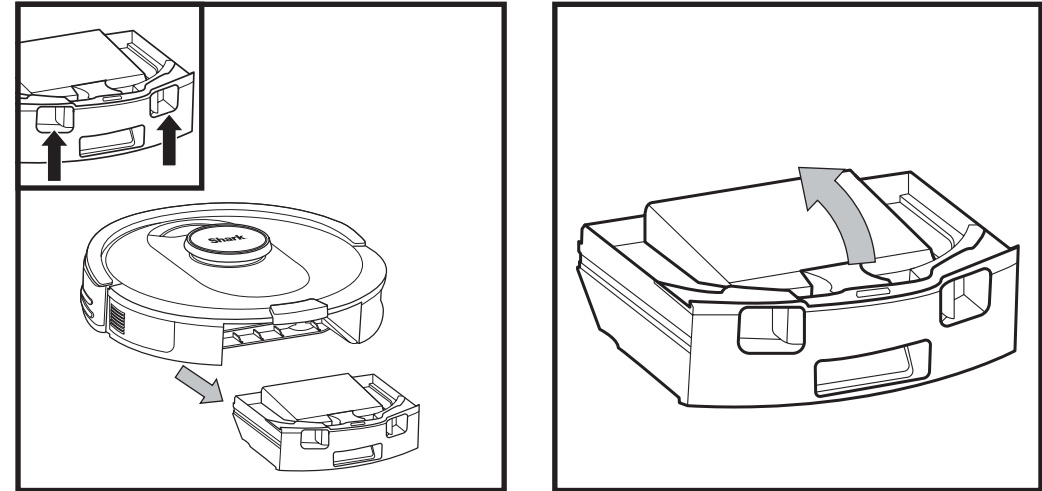

Press the **Dust Bin Release Button** and slide out the dust bin.

To open the dust bin lid, press and hold the button while lifting the lid, using the finger slots.

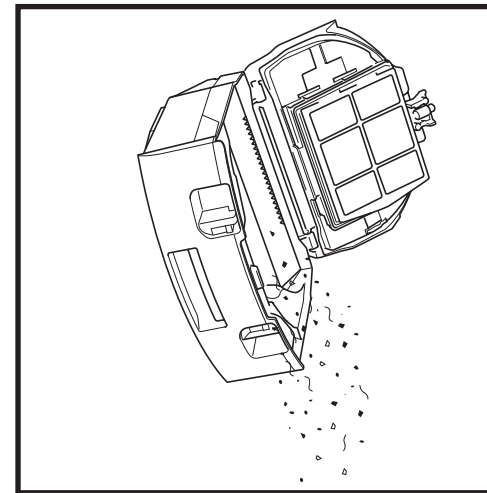

Empty debris and dust into trash. Remove filter and wash dust bin if necessary.

NOTE: Make sure to insert the dust bin completely, until it clicks into place.

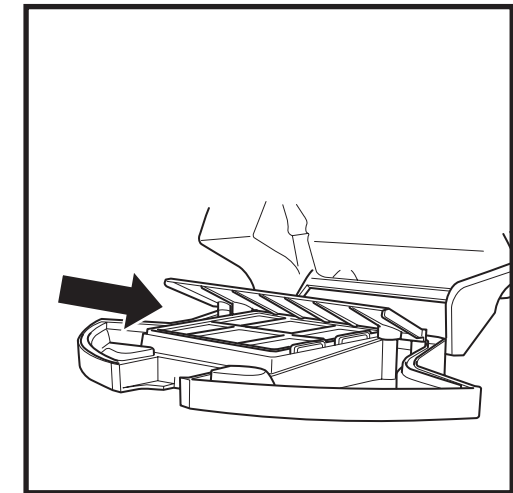

Look between the filter and the plastic shield and make sure there is no debris buildup.

Remove shield and clear any debris buildup with a dry cloth or soft brush.

MAINTENANCE

CLEANING AND REPLACING THE BASE FILTERS

Regularly the filters to keep your vacuum's suction power optimal.

To clean filters, rinse with cold water **ONLY** to prevent damage from cleaning chemicals. Allow all filters to air-dry for at least 24 hours before reinstalling them to prevent liquid from being drawn into electric parts.

IMPORTANT: DO NOT use soap when cleaning the filters.

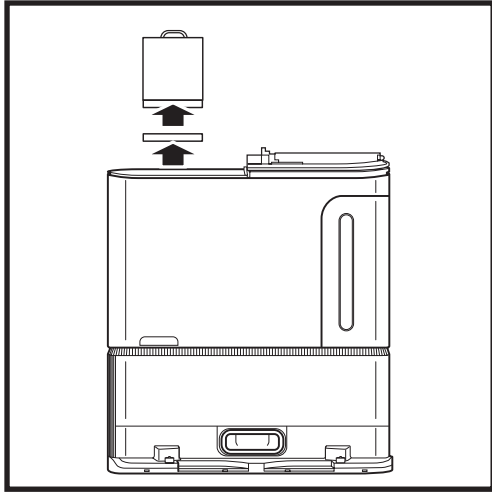

CLEAN PRE-MOTOR FILTERS ONCE A MONTH

To open the filter housing lid, hold the top left edge of the base and pull up on the lid. With the lid open, remove the foam filter by the top handle, then lift out the felt filter underneath. Tap the filters clean over the trash, Tap the filters clean over the trash, then rinse them with cold water **ONLY**, as soap may damage them. Allow filters to air-dry completely before reinstalling them. The filters must be installed correctly for the base to work properly. Reinsert the felt filter first, then the foam filter.

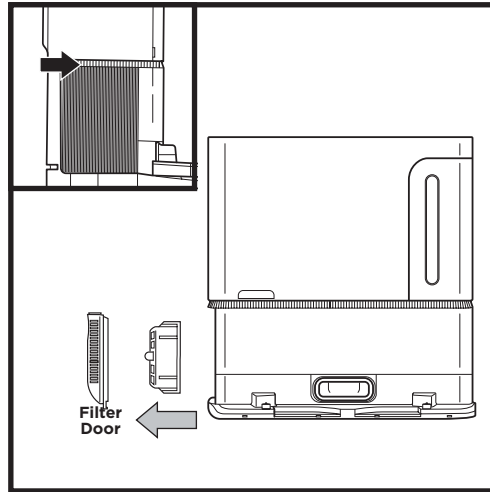

CLEAN POST-MOTOR FILTER EVERY YEAR

Press the button at the top of the **Filter Door**, then tilt the door and lift it off. Remove the **Post-Motor Filter** from the base by pulling the tab down. Tap the filters clean over the trash, then rinse them with cold water **ONLY**, as soap may damage them. To reinstall the post-motor filter, insert it into the base and replace the filter door.

MAINTENANCE

CLEANING AND REPLACING ROBOT'S FILTER

For optimal suction power, after each use, clean and reinsert the filter inside the robot's dust bin. **See sharkclean.ca for replacement filters.**

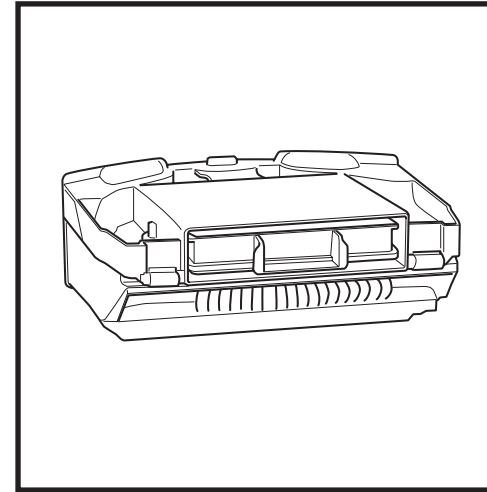

Remove and empty the dust bin. Clean any hair or debris off the **Anti-Tangle Comb** on the back of the dust bin.

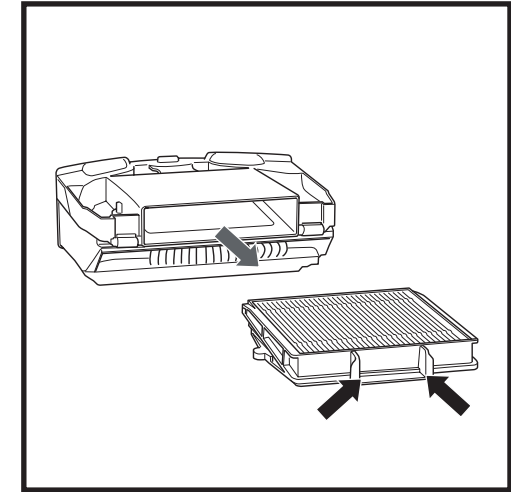

Pull filter out of the dust bin by the tabs.

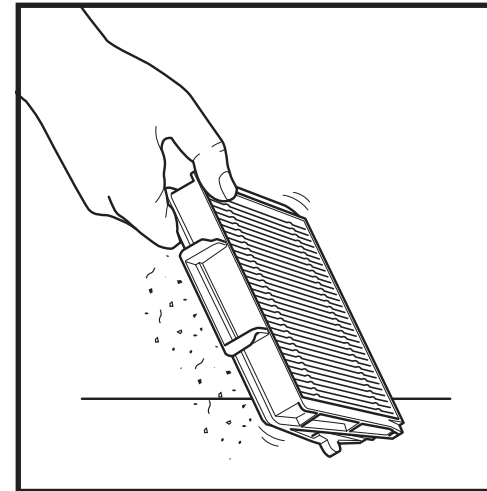

Lightly tap the filter to remove debris every time you empty the dust bin.

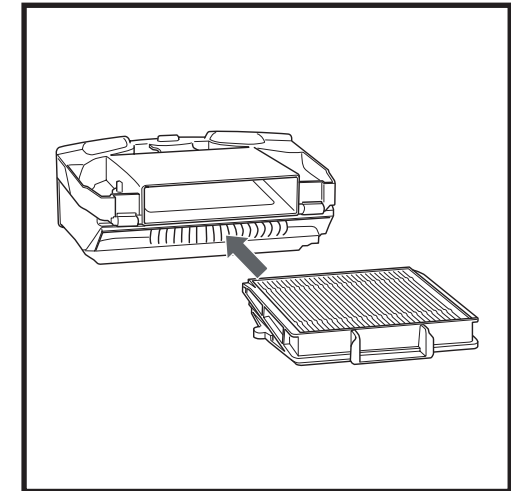

Reinsert the filter into the dust bin, then slide the dust bin back into the robot until it clicks into place.

NOTE: Make sure to insert the dust bin completely, until it clicks into place.

MAINTENANCE

CLEANING SENSORS AND CHARGING CONTACTS

CLEAN SENSORS AND CHARGING CONTACTS AS NEEDED. With a dry cloth, gently dust off the sensors and contacts located on the bottom of the robot and on the base.

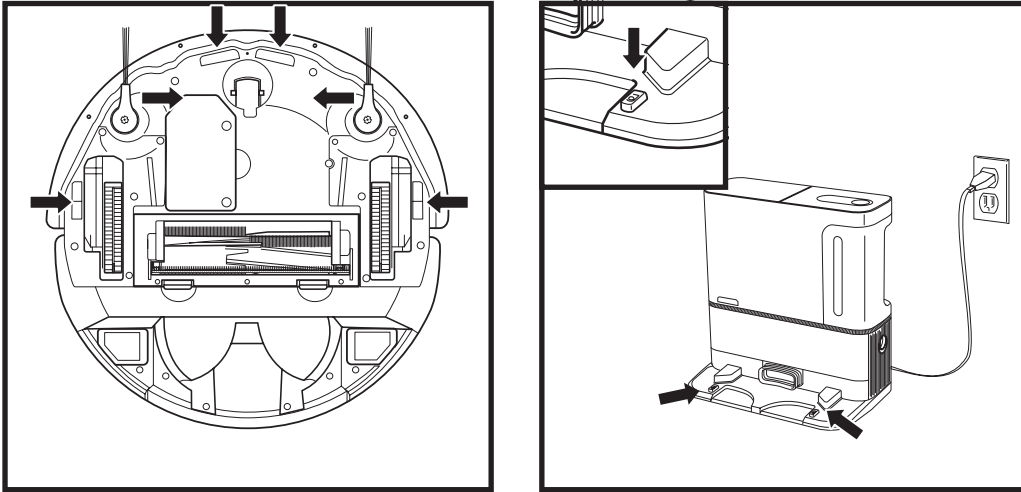

IMPORTANT: The robot uses cliff sensors to avoid stairs and other steep drops. Sensors may work less effectively when they are dirty. For best results, clean sensors regularly.

CLEANING SIDE BRUSHES

CLEAN SIDE BRUSHES AS NEEDED.

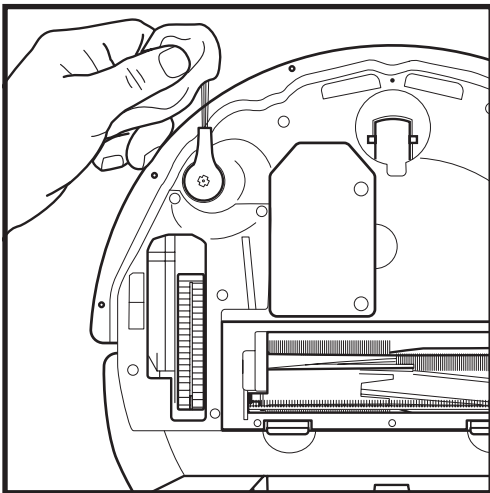

Carefully unwind and remove any string or hair wrapped around brushes.

Gently wipe brushes with a dry cloth. To reinstall, snap the brushes over the pegs. Spin the brushes manually to make sure they are installed correctly.

NOTE: Remove and replace any side brushes that are bent or damaged. To remove a brush, lift it off its peg.

MAINTENANCE

SELF-CLEANING BRUSHROLL

The **Self-Cleaning Brushroll** actively removes hair wrap while your robot cleans. If some debris remains wrapped around the brushroll, continue to run the robot to give the brushroll time to clean itself. If some hair wrap or debris remains after continued cleaning, carefully remove it from the brushroll.

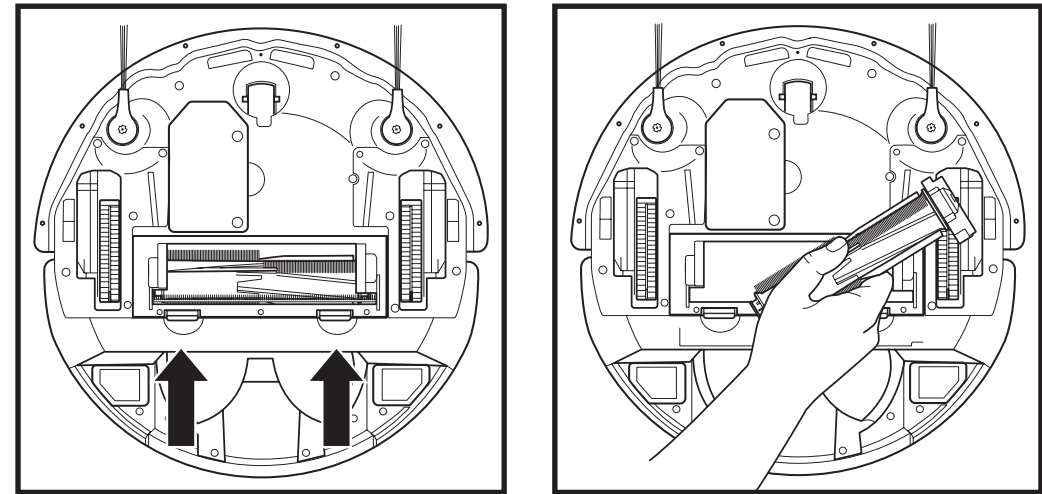

To access the brushroll, push up on the tabs on the brushroll door, then lift off the door.

Lift out the brushroll and remove any debris. Reinstall the brushroll, inserting the flat end first. Close the brushroll door and press down until both sides click into place.

LIDAR MODULE

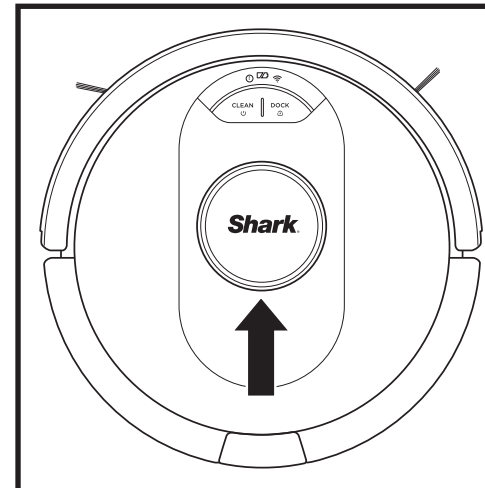

Use a dry rag to clear out any debris underneath and around the LIDAR module. It may be necessary to use scissors to cut away hair wrap. Clean the module once a month, or when dirt or debris is visible.

NOTE: Replace brushroll every 6 to 12 months, or when visibly worn. See sharkaccessories.com for replacement parts.

MAINTENANCE

CAUTION: Turn off power before performing any maintenance.

TROUBLESHOOTING

If any error lights are illuminated or flashing on your Shark® AI Robot, see the error code chart below:

ERROR CODE	ERROR NUMBER	SOLUTION
DOCK (RED) + ! (RED) flashing	2	Side brush is stuck. Remove any debris from around the side brushes so they move freely.
CLEAN (RED) + DOCK (RED) + ! (RED) flashing	2	A drive wheel is stuck. Clean the wheels and remove any debris wrapped around the axles so they can move freely.
CLEAN (RED) + ! (RED) alternating	2	Blockage in brushroll. Remove any debris from around the brushroll so that it can spin freely.
CLEAN (WHITE) + DOCK (RED) + ! (RED) flashing	2	Wheel motor encoder failure. Please contact Shark Customer Service at 1-855-520-7816.
CLEAN (WHITE) + ! (RED) flashing	2	Blockage in brushroll. Remove any debris from around and inside the brushroll so that it can spin freely.
CLEAN (RED) + ! (RED) flashing	3	Suction motor failure. Remove and empty the dust bin, clean the filters, remove the brushroll and brushroll door, and remove blockages.
DOCK (RED) flashing	6	Front bumper may be jammed. Clean the bumper and make sure it moves in and out freely.
CLEAN (RED) + DOCK (WHITE) flashing	7	Cliff sensor error. Move your robot to a new location and clean its cliff sensors.
CLEAN (RED) + DOCK (RED) flashing	9	Robot dust bin needs to be reinstalled. Insert the dust bin until it clicks in place.
CLEAN (RED) flashing	10	Robot may be stuck on an obstacle. Move robot to a new location on a level surface.
CLEAN (RED) + DOCK (WHITE) alternating	16	Robot is stuck. Move your robot to a new location and make sure the front bumper moves in and out freely.
CLEAN (RED) + DOCK (WHITE) + ! (RED) flashing	21	Robot has encountered an error while booting. Please turn the power off and back on.
CLEAN (WHITE) + DOCK (RED) flashing	23	Make sure the base indicator light turns blue to confirm your robot is placed on the base correctly.
BATTERY ICON (RED) flashing	24	Battery is critically low and needs recharging. Please pick up your robot and place it on the base. Make sure the base indicator light turns blue to confirm your robot is placed on the base correctly.
DOCK (WHITE) + ! (RED) flashing	24	Robot has encountered an error while charging. Please make sure you are using the correct power cord for the base.
DOCK (RED) FLASHING + ! (RED) solid	26	Blockage in dust bin. Check base and robot dust bin for clogs. Clear any debris and reinstall the dust bin, ensuring that it clicks into place.

For all other issues, please call Customer Service at 1-855-520-7816.

MAINTENANCE

CLEANING THE WHEELS

CLEAN FRONT WHEEL HOUSING PERIODICALLY.
See sharkaccessories.com for replacement parts.

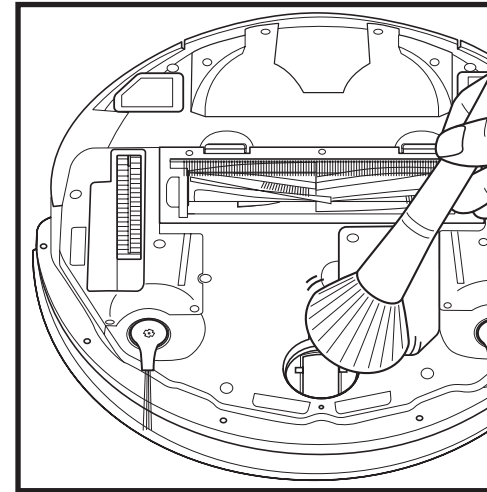

Rotate the front wheel while lightly brushing away dirt and debris. Clean the wheel and the housing around it.

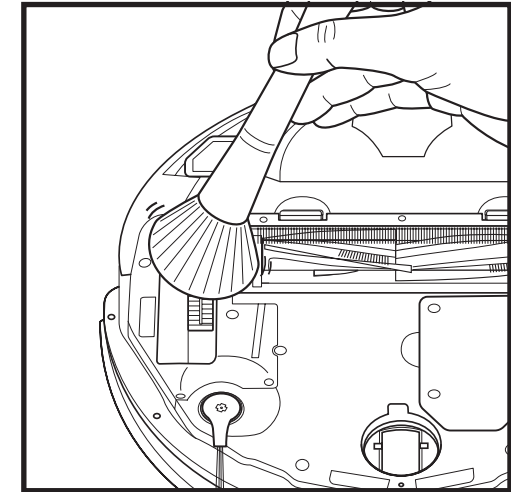

Periodically clean the drive wheels and the housing around them. To clean, rotate each drive wheel while dusting.

NOTE: Brush not included.

REPLACEMENT PARTS

NOTE: To order replacement parts and filters, visit sharkclean.ca/page/parts-and-accessories

REPLACEMENT PARTS: ROBOT

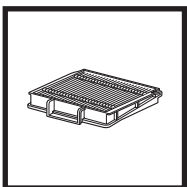

Robot Filter

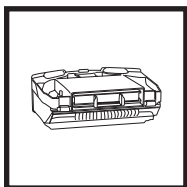

Robot Dust Bin

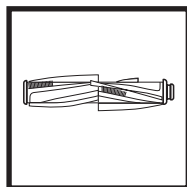

Brushroll

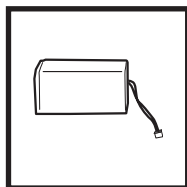

Battery

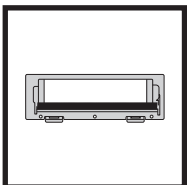

Brushroll Door

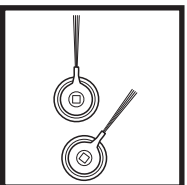

Side Brushes

REPLACEMENT PARTS: BASE

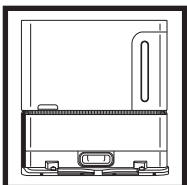

Charging Base

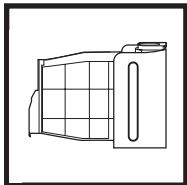

Base Dust Bin

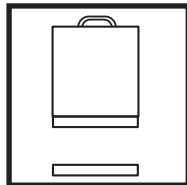

Base Pre-Motor
Foam & Felt Filter
Kit

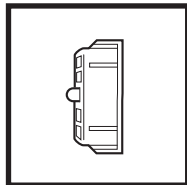

Base Post-Motor
Filter

Questions or Problems?

CALL US: 1-855-520-7816

Toll-free customer support line

**GET HELP RIGHT NOW!
DON'T RETURN TO THE STORE.**

Other easy ways to get help RIGHT NOW:

ONLINE HELP AND FAQs:



sharkclean.ca

CONTACT US:



@sharkhomeca

Contact us on social media

HOW-TO VIDEOS:



youtube.com/shark

APP DOWNLOAD:



Search "SharkClean"
in the app store, or scan
the QR code with your
smartphone camera.



**Download and install
the SharkClean™ app**

END-USER LICENSE AGREEMENT FOR SHARKNINJA SOFTWARE

5.6 You will not use the Ayla Application Libraries or Ayla Embedded Software to attempt to gain unauthorized access to or use of the systems/services of SharkNinja's other licensors; nor will You transmit viruses, worms, Trojan horses, time bombs, spyware, malware, cancelbots, passive collection mechanisms, robots, data mining software, or any other malicious or invasive code or program into the systems/services of SharkNinja's other licensors.

5.7 You will not use the Ayla Application Libraries or Ayla Embedded Software to interfere with, breach, or circumvent any security feature, authentication feature, or any other feature that restricts or enforces limitations on the use of, or access to, the systems/services of SharkNinja's other licensors.

5.8 You will not probe, attack, scan, or test the vulnerability of the systems/services of SharkNinja's other licensors.

5.9 SharkNinja's other licensors of the SN APPS, Ayla Application Libraries, and the Ayla Embedded Software are the express third-party beneficiaries of this EULA, and the provisions of this Section of this EULA are made expressly for the benefit of such licensors, and are enforceable by such licensors.

6. TERMINATION. Without prejudice to any other rights, SharkNinja may terminate this EULA if You fail to comply with the terms and conditions of this EULA. In such event, You must destroy all copies of SN APPS in your possession.

7. COPYRIGHT. All title, including but not limited to copyrights, in and to SN APPS and any copies thereof are owned by SharkNinja or its suppliers. All title and intellectual property rights in and to the content which may be accessed through use of SN APPS are the property of the respective content owner and may be protected by applicable copyright or other intellectual property laws and treaties. This EULA grants You no rights to use such content. All rights not expressly granted are reserved by SharkNinja.

8. OPEN SOURCE SOFTWARE. You hereby acknowledge that SN APPS may contain software that is subject to "open source" or "free software" licenses ("Open Source Software"). The license granted by this EULA does not apply to Open Source Software contained in the SN APPS. Rather, the terms and conditions in the applicable Open Source Software license shall apply to the Open Source Software. Nothing in this EULA limits your rights under, or grants You rights that supersede, any Open Source Software license. You acknowledge that the Open Source Software license is solely between You and the applicable licensor of the Open Source Software. To the extent the terms of the licenses applicable to the Open Source Software require SharkNinja to provide the Open Source Software, in either source or executable form, or to provide copies of applicable license terms or other required information, You may obtain a copy of the software by contacting SharkNinja at the below physical address. Additional information about the Open Source Software, and its terms of use, may be found at www.sharkclean.com/opensource.

9. NO WARRANTIES. SharkNinja expressly disclaims any warranty for SN APPS, Ayla Application Libraries, or Ayla Embedded Software. SN APPS, Ayla Application Libraries, and Ayla Embedded Software are provided 'As Is' without any express or implied warranty of any kind, including but not limited to any warranties of merchantability, noninfringement, fitness of a particular purpose, or title. SharkNinja does not warrant or assume responsibility for the accuracy or completeness of any information, text, graphics, links, or other items contained within the SN APPS. SharkNinja makes no warranties respecting any harm that may be caused by the transmission of a computer virus, worm, logic bomb, or other such computer program. SharkNinja further expressly disclaims any warranty or representation to any third party.

10. LIMITATION OF LIABILITY. In no event shall SharkNinja or its suppliers be liable for any special, incidental, punitive, indirect, or consequential damages whatsoever (including, but not limited to, damages for loss of profits or confidential or other information, for business interruption, for personal injury, for loss of privacy, for failure to meet any duty including of good faith or of reasonable care, for negligence, and for any other pecuniary or other loss whatsoever) arising out of or in any way related to the use of or inability to use SN Devices or SN APPS, the provision of or failure to provide support or other services, information, software, and related content through the product or otherwise arising out of the use of SN APPS, or otherwise under or in connection with any provision of this EULA, even in the event of the fault, tort (including negligence), strict liability, breach of contract, or breach of warranty of SharkNinja or any supplier, and even if SharkNinja or any supplier has been advised of the possibility of such damages. SharkNinja shall have no liability with respect to the content of the SN APPS or any part thereof, including but not limited to errors or omissions contained therein, libel, infringements of rights of publicity, privacy, trademark rights, business interruption, personal injury, loss of privacy, moral rights, or the disclosure of confidential information.

11. APPLICABLE LAW. The laws of the Commonwealth of Massachusetts will govern this EULA and You hereby consent to exclusive jurisdiction and venue in the state and federal courts sitting in the Commonwealth of Massachusetts.

12. ASSIGNMENT. SharkNinja may assign this EULA without notice to Licensor.

13. ENTIRE AGREEMENT. This EULA (including any addendum or amendment to this EULA which is included with the SN Devices) is the entire agreement between You and SharkNinja relating to the SN APPS and supersedes all prior or contemporaneous oral or written communications, proposals and representations with respect to the SN APPS or any other subject matter covered by this EULA. To the extent the terms of any SharkNinja policies or programs for support services conflict with the terms of this EULA, the terms of this EULA shall control.

If You have questions regarding this EULA, please contact SharkNinja at 89 A Street, Suite 100, Needham, MA 02494.

END-USER LICENSE AGREEMENT FOR SHARKNINJA SOFTWARE

IMPORTANT: PLEASE READ THE TERMS AND CONDITIONS OF THIS LICENSE AGREEMENT CAREFULLY BEFORE CONTINUING WITH THIS PROGRAM INSTALL OR USE OF THIS PRODUCT: SharkNinja Operating LLC's ("SharkNinja") End-User License Agreement ("EULA") is a legal agreement between You (either a single entity or an individual) and SharkNinja for SharkNinja's Software Applications, including those installed by You onto your SharkNinja products or already installed on your device, including all firmware (referred hereafter as "SN APPS"). By installing, copying, checking a box, clicking a button confirming your agreement to these terms, or otherwise continuing to use the SN APPS, You agree to be bound by the terms of this EULA. This license agreement represents the entire agreement concerning SN APPS between You and SharkNinja, and it supersedes any prior proposal, representation, or understanding between the parties. If You do not agree to the terms of this EULA, do not install or use the SN APPS or this product.

The SN APPS are protected by copyright laws and international copyright treaties, as well as other intellectual property laws and treaties.

1. GRANT OF LICENSE. The SN APPS are licensed as follows:

1.1 Installation and Use. SharkNinja grants You the right to download, install, and use SN APPS on the specified platform for which the SN APP was designed and in connection with SharkNinja products with which the SN APPS are designed to operate ("SN Devices").

1.2 Backup Copies. You may also make a copy of SN APPS downloaded and installed by You for backup and archival purposes.

2. DESCRIPTION OF OTHER RIGHTS AND LIMITATIONS.

2.1 Maintenance of Copyright Notices. You must not remove or alter any copyright notices on any and all copies of the SN APPS.

2.2 Distribution. You may not distribute copies of the SN APPS to third parties.

2.3 Prohibition on Reverse Engineering, Decompilation, and Disassembly. You may not reverse engineer, decompile, or disassemble SN APPS, except and only to the extent that such activity is expressly permitted by applicable law notwithstanding this limitation.

2.4 Rental. You may not rent, lease, or lend SN APPS without written permission from SharkNinja.

2.5 NOT FOR RESALE SOFTWARE. Applications identified as "Not for Resale" or "NFR," may not be resold, transferred, or used for any purpose other than demonstration, test, or evaluation.

2.6 Support Services. SharkNinja may provide You with support services related to SN APPS ("Support Services"). Any supplemental software code provided to You as part of the Support Services shall be considered part of SN APPS and subject to the terms and conditions of this EULA.

2.7 Compliance with Applicable Laws. You must comply with all applicable laws regarding use of SN APPS.

3. UPDATES. SharkNinja may provide You with upgrades or updates to SN APPS. This EULA will govern any upgrades provided by SharkNinja that replace and/or supplement SN APPS, unless such upgrade is accompanied by a separate EULA, in which case the terms of that EULA will govern. If You decide not to download and use an upgrade or update provided by SharkNinja, You understand that You could put SN Apps at risk to serious security threats or cause SN Apps to become unusable or unstable.

4. DATA AND PRIVACY. SharkNinja is committed to ensuring your privacy by adhering to high standards of fairness and integrity. We are committed to keeping our customers informed about how we use the information we gather from You through the use of each of our websites or SN APPS. Our privacy practices are described in SharkNinja's Privacy Policy, as well as in separate notices given when an app, product, or service is purchased or downloaded. By using SN APPS or providing us with your personal information, You are accepting and consenting to the practices, terms, and conditions described in SharkNinja's Privacy Policy. At all times your information will be treated in accordance with the SharkNinja Privacy Policy, which is incorporated by reference into this EULA and can be viewed at the following URL: <http://www.sharkninja.com/privacypolicy>.

5. THIRD-PARTY APPLICATION LIBRARIES AND EMBEDDED SOFTWARE.

5.1 You acknowledge that Ayla Networks, Inc. ("Ayla") has provided certain application libraries that have been embedded into SN APPS ("Ayla Application Libraries") and enables SN Devices to connect to the Ayla Cloud Service ("Ayla Embedded Software").

5.2 You will not use the Ayla Application Libraries except as an incorporated portion of SN APPS, unmodified from the form provided to You.

5.3 You will not use the Ayla Embedded Software except as an incorporated portion of SN Devices, unmodified from the form provided to You.

5.4 You will not modify, adapt, translate, or create derivative works based on, or decompile, disassemble, reverse engineer, or otherwise attempt to derive the source code or underlying algorithms of, the Ayla Application Libraries or the Ayla Embedded Software.

5.5 SharkNinja retains all ownership of SN APPS (and the Ayla Application Libraries contained therein) and any software installed on SN Devices (including the Ayla Embedded Software) and only a license thereto is granted to You for use in connection with the SN APPS and SN Devices.

ONE (1) YEAR LIMITED WARRANTY

The One (1) Year Limited Warranty applies to purchases made from authorized retailers of **SharkNinja Operating LLC**. Warranty coverage applies to the original owner and to the original product only and is not transferable.

SharkNinja warrants that the unit shall be free from defects in material and workmanship for a period of one (1) year from the date of purchase when it is used under normal household conditions and maintained according to the requirements outlined in the Owner's Guide, subject to the following conditions and exclusions:

What is covered by this warranty?

1. The original unit and/or non-wearable components deemed defective, in SharkNinja's sole discretion, will be repaired or replaced up to one (1) year from the original purchase date.
2. In the event a replacement unit is issued, the warranty coverage ends six (6) months following the receipt date of the replacement unit or the remainder of the existing warranty, whichever is later. SharkNinja reserves the right to replace the unit with one of equal or greater value.

What is not covered by this warranty?

1. Normal wear and tear of wearable parts (such as foam filters, filters, etc.), which require regular maintenance and/or replacement to ensure the proper functioning of your unit, are not covered by this warranty. Replacement parts are available for purchase at sharkclean.ca/page/parts-and-accessories.
2. Any unit that has been tampered with or used for commercial purposes.
3. Damage caused by misuse (e.g., vacuuming up water or other liquids), abuse, negligent handling, failure to perform required maintenance (e.g., not cleaning the filters), or damage due to mishandling in transit.
4. Consequential and incidental damages.
5. Defects caused by repair persons not authorized by SharkNinja. These defects include damages caused in the process of shipping, altering, or repairing the SharkNinja product (or any of its parts) when the repair is performed by a repair person not authorized by SharkNinja.
6. Products purchased, used, or operated outside North America.

How to get service

If your appliance fails to operate properly while in use under normal household conditions within the warranty period, visit support.sharkclean.ca for product care and maintenance self-help. Our Customer Service Specialists are also available at **1-855-520-7816** to assist with product support and warranty service options, including the possibility of upgrading to our VIP warranty service options for select product categories. Please register your product and have it with you when contacting Customer Service.

SharkNinja will cover the cost for the customer to send in the unit to us for repair or replacement. A fee of \$25.95 (subject to change) will be charged when SharkNinja ships the repaired or replacement unit.

How to initiate a warranty claim

You must call **1-855-520-7816** to initiate a warranty claim. You will need the receipt as proof of purchase. A Customer Service Specialist will provide you with return and packing instruction information.

How state law applies

This warranty gives you specific legal rights, and you also may have other rights that vary from state to state. Some states do not permit the exclusion or limitation of incidental or consequential damages, so the above may not apply to you.

REGISTER YOUR PURCHASE



[Sharkclean.ca/register/guarantee](https://sharkclean.ca/register/guarantee)



RECORD THIS INFORMATION

Model Number: _____

Date of Purchase: _____
(Keep receipt)

Store of Purchase: _____

TIP: You can find the model and serial numbers on the QR code labels on the bottom of the robot and base.

EXPECTED PERFORMANCE

Expected runtime: 60 minutes

Expected charging time: 6 hours

PLEASE READ CAREFULLY AND KEEP FOR FUTURE REFERENCE.

This Owner's Guide is designed to help you keep your Shark® AI Robot running at peak performance.

SharkNinja Operating LLC

US: Needham, MA 02494

CAN: Ville St-Laurent, QC H4S 1A7

1-855-520-7816

sharkclean.ca

Illustrations may differ from actual product. We are constantly striving to improve our products; therefore the specifications contained herein are subject to change without notice.

This product may be covered by one or more U.S. patents. See sharkninja.com/patents for more information.

CONSIGNES DE SÉCURITÉ IMPORTANTES

VEUILLEZ LES LIRE ATTENTIVEMENT AVANT L'UTILISATION • POUR UN USAGE DOMESTIQUE SEULEMENT

Si le cordon d'alimentation du chargeur ne s'insère pas à fond dans la prise de courant, inversez alors le sens de la fiche. Si elle ne s'insère toujours pas, communiquez avec un électricien qualifié. **NE FORCEZ PAS** pour insérer la fiche dans la prise et ne tentez pas de la modifier.

⚠ AVERTISSEMENT

Afin de réduire les risques d'incendie, de décharges électriques, de blessure ou de dommage matériel :

AVERTISSEMENTS GÉNÉRAUX

Lors de l'utilisation d'un appareil électrique, il faut toujours suivre les précautions de base, y compris les suivantes :

1. Cet appareil comprend l'aspirateur robot et une station de recharge ainsi qu'un bloc d'alimentation. Ces composantes comportent des raccords électriques, du filage électrique et des pièces amovibles pouvant exposer l'utilisateur à certains risques.
2. Avant chaque utilisation, inspectez soigneusement toutes les pièces afin de déceler tout dommage. Si une pièce est endommagée, cessez son utilisation.
3. Utilisez uniquement des pièces de rechange identiques.
4. Cet aspirateur robot ne renferme aucune pièce qui peut être réparée.
5. Utilisez cet appareil uniquement aux fins décrites dans ce manuel. **N'UTILISEZ PAS** l'aspirateur robot pour un usage autre que ceux décrits dans le présent manuel.
6. À l'exception des filtres, **N'EXPOSEZ** aucune des pièces de l'aspirateur robot à l'eau ou à d'autres liquides.

AVERTISSEMENTS CONCERNANT L'UTILISATION

7. Cet appareil peut être utilisé par des personnes dont les capacités physiques, sensorielles ou mentales sont réduites ou qui manquent d'expérience et de connaissances si ces personnes sont supervisées ou informées sur l'utilisation sécuritaire de l'appareil et si elles comprennent les dangers possibles.
 - a) Les enfants ne doivent pas jouer avec l'appareil.
 - b) Les enfants ne peuvent pas nettoyer ni entretenir l'appareil sans supervision.
8. Éteignez toujours l'aspirateur robot avant d'insérer ou de retirer le filtre ou le récipient à poussière.
9. **NE MANIPULEZ PAS** la prise, la station de recharge, le cordon d'alimentation ou l'aspirateur robot avec les mains mouillées. Les enfants ne peuvent pas nettoyer ni entretenir l'appareil sans supervision.
10. **N'UTILISEZ PAS** l'appareil sans que le récipient à poussière du robot et tous les filtres soient bien en place.
11. **N'ENDOMMAGEZ PAS** le cordon d'alimentation :

- a) **N'UTILISEZ PAS** le cordon comme une poignée pour porter ou tirer la station de recharge.
 - b) **NE DÉBRANCHEZ PAS** l'appareil en tirant le cordon d'alimentation. Agrippez la fiche non le cordon.
 - c) **NE FERMEZ PAS** une porte sur le cordon, ne tirez pas le cordon sur des coins pointus et ne laissez pas le cordon près de surfaces chaudes.
12. **ÉVITEZ** d'insérer des objets dans les ouvertures de la buse ou de tout autre accessoire. **N'UTILISEZ PAS** l'appareil si une ouverture est obstruée. Veillez à ce que les ouvertures ne soient pas bloquées par de la poussière, de la peluche, des cheveux ou tout autre élément qui pourrait gêner la circulation de l'air.
 13. **N'UTILISEZ PAS** l'aspirateur robot si son débit d'air est obstrué. Si les conduits d'air se bloquent, éteignez l'aspirateur et retirez toutes les obstructions avant d'allumer l'appareil de nouveau.
 14. Tenez la buse et tous les orifices d'aspiration éloignés des cheveux, du visage, des doigts, des pieds déchaussés ou de vêtements amples.
 15. **N'UTILISEZ PAS** l'aspirateur robot s'il ne fonctionne pas comme prévu, ou s'il a été échappé sur le sol, endommagé, laissé à l'extérieur ou immergé.
 16. **NE PLACEZ PAS** l'aspirateur sur des surfaces instables.
 17. Lorsque le robot est déplacé manuellement vers un nouvel emplacement, il doit être placé à au moins 45 cm de tout escalier ou de toute chute.
 18. **N'UTILISEZ PAS** l'appareil pour aspirer :
 - a) Des liquides déversés
 - b) De gros objets
 - c) Des objets durs ou tranchants (verre, clous, vis ou pièces de monnaie)
 - d) De grandes quantités de poussière (poussière de cloison sèche, cendres ou braises de foyer). **N'UTILISEZ PAS** l'aspirateur comme accessoire d'un outil électrique pour l'aspiration de la poussière.
 - e) Des objets produisant de la fumée ou à combustion (braises chaudes, embouts de cigarettes ou allumettes)
 - f) Des matières inflammables ou combustibles (essence à briquet, essence ou kérosène)

- g) Des matières toxiques (eau de Javel, ammoniac ou produit débouchant)
19. **N'UTILISEZ PAS** dans les zones suivantes :
 - a) Zones extérieures à proximité de foyers dont la porte n'est pas obstruée
 - b) Dans des endroits fermés pouvant contenir des matières explosives, ou des fumées ou vapeurs toxiques (essence à briquet, essence, kérosène, peinture, diluants à peinture, produits de traitement antimite ou poussières inflammables)
 - c) Dans une zone avec chauffage d'appoint
 - d) Près des cheminées avec entrées sans obstruction
 - e) Sur des surfaces humides ou glissantes
 20. Éteignez l'aspirateur robot avant de procéder à tout ajustement, nettoyage, entretien ou dépannage. Remarque : en position OFF (arrêt) (O), le robot continue de consommer une petite quantité d'énergie.
 21. Laissez tous les filtres sécher complètement avant de les remettre dans l'aspirateur robot pour éviter que du liquide ne soit aspiré dans les composants électriques.
 22. **NE MODIFIEZ PAS** ni ne tentez de réparer l'aspirateur robot ou la batterie vous-même, à moins d'indication contraire dans ce manuel. **N'UTILISEZ PAS** l'aspirateur s'il a été modifié ou endommagé.
 23. Retirez tout liquide renversé ou ayant fui de la base ou du sol, car il pourrait entraîner un risque de choc électrique.
 24. Pour que les capteurs de chute de votre robot fonctionnent adéquatement, tous les tapis ou les carpettes doivent être placés à un minimum de 20 cm des escaliers (ou se prolonger de façon continue par-dessus la limite des marches). Si l'extrémité d'un tapis ou d'une carpelette à moins de 20 cm des marches ne peut être déplacée, utilisez une lanière BotBoundary™ pour bloquer l'accès aux escaliers ou à la limite des chutes. Les lanières BotBoundary ne sont pas incluses avec votre robot mais peuvent être achetées en contactant le service à la clientèle au 1 855 460-5425.

UTILISATION DE LA BATTERIE

25. La batterie est la source d'alimentation de l'aspirateur. Lisez attentivement et respectez les instructions de chargement.
26. Afin d'éviter qu'il ne se mette en marche par erreur, assurez-vous que l'aspirateur est éteint avant de le soulever ou de le transporter. **NE TRANSPORTEZ PAS** l'appareil avec votre doigt sur l'interrupteur d'alimentation.
27. Utilisez **UNIQUEMENT** la station de recharge Shark® XDCKRV2000 et la batterie RVBAT850A. L'utilisation d'autres chargeurs ou d'autres batteries que celles-ci pourrait causer un risque d'incendie.
28. Gardez la batterie à l'écart des objets métalliques comme des trombones, de la monnaie, des clés, des clous ou des vis. Court-circuiter les bornes de la batterie augmente le risque d'incendie ou de brûlures.
29. Si la batterie est utilisée de façon inappropriée, il se peut que du liquide s'en échappe. Évitez le contact avec ce liquide, car il pourrait causer des irritations ou des brûlures. En cas de contact, rincez à l'eau. Si le liquide entre en contact avec les yeux, obtenez de l'aide médicale.
30. L'aspirateur robot ne doit pas être entreposé, chargé ou utilisé à des températures inférieures à 10 °C ou supérieures à 40 °C. Assurez-vous que la batterie et l'aspirateur sont à température pièce avant de les recharger ou de les utiliser. L'exposition du robot ou de la batterie à des températures hors de la plage indiquée peut endommager l'appareil et augmenter le risque d'incendie.
31. **N'EXPOSEZ PAS** l'aspirateur robot ou la batterie au feu ou à une température supérieure à 130 °C, car cela peut provoquer une explosion.
32. Les batteries non rechargeables ne peuvent pas être rechargées.

LANIÈRES BOTBOUNDARY®

33. **NE PLACEZ PAS** les lanières BotBoundary sous les tapis ou les carpettes.
34. **NE PLACEZ PAS** les lanières BotBoundary l'une sur l'autre.
35. Utilisez toujours des lanières BotBoundary autour des planchers et surfaces réfléchissants.
36. Les lanières BotBoundary doivent toujours être utilisées près des marches recouvertes de tapis.
37. **NE PLACEZ PAS** les lanières BotBoundary à moins de trois mètres de la station de recharge.
38. Pour que les capteurs de chute de votre robot fonctionnent adéquatement, tous les tapis ou les carpettes doivent être placés à un minimum de 20 cm des escaliers (ou se prolonger de façon continue par-dessus la limite des marches). Si l'extrémité d'un tapis ou d'une carpelette qui est à moins de 20 cm des marches ne peut être déplacée, vous devez utiliser une lanière BotBoundary pour bloquer l'accès aux escaliers.

CONSERVEZ CES INSTRUCTIONS

Pour les mises en garde et les avertissements les plus récents, allez à sharkclean.ca/fr

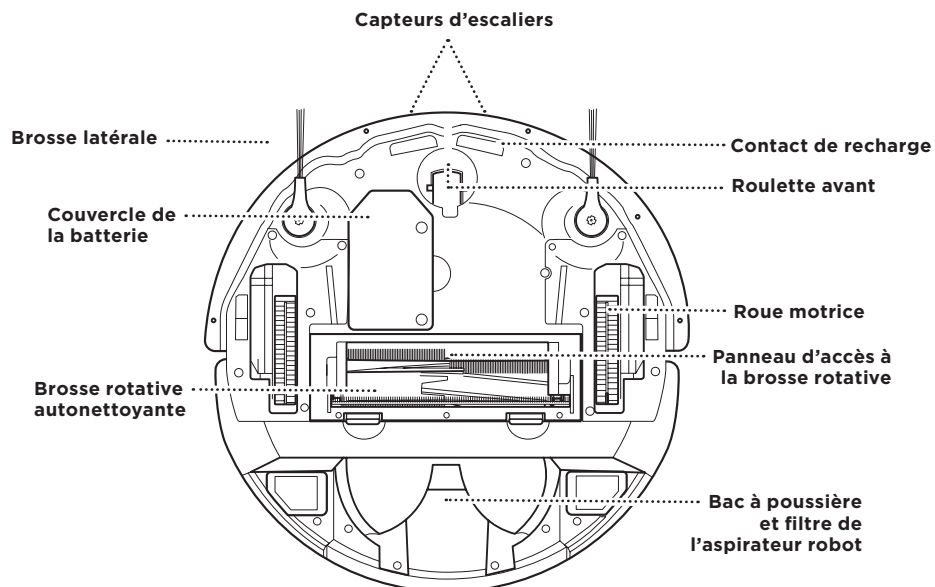
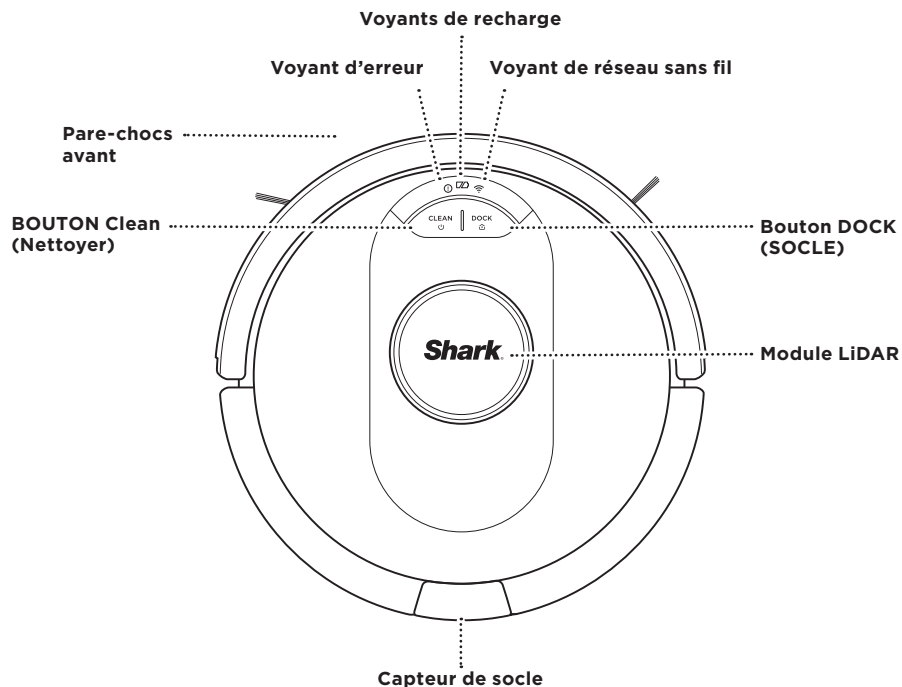

Voyants de la base



Icône du voyant d'alimentation de la base
La base est branchée et alimentée.



Icône de charge
Le robot est correctement aligné sur la base et se recharge.



Icône d'évacuation
Le robot vide les débris dans la base.

Bouton de déverrouillage du bac à poussière de la base

AVANT DE LA BASE DE CHARGEMENT

Bouton de déverrouillage du bac à poussière de la base

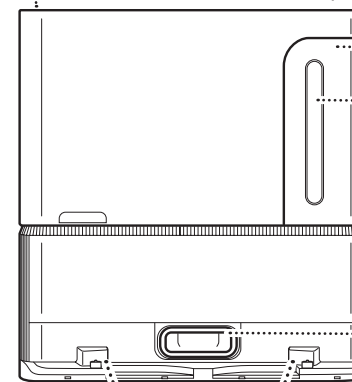

Bac à poussière de la base

Fenêtre de remplissage

Porte d'accès du filtre post-moteur

Entrée des débris

Contacts de recharge

Boîtier du filtre pré-moteur

ARRIÈRE DE LA BASE

Bouton de déverrouillage du bac à poussière de la base

Bac à poussière de la base

Porte d'accès du filtre post-moteur

Interrupteur

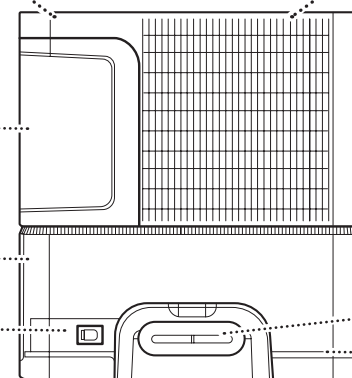

Enrouleur de cordon du socle de recharge

Interrupteur

VIVRE AVEC VOTRE ROBOT

Des questions? Des vidéos explicatives, des FAQ, des instructions de dépannage et des conseils et astuces sont disponibles en composant le 1-855-520-7816 où vous obtiendrez du soutien en matière de robots, ou rendez-vous sur : [@support.sharkclean.ca/hc/fr-ca](https://support.sharkclean.ca/hc/fr-ca)

VÉRIFIER LE NIVEAU DE REMPLISSAGE DE BASE

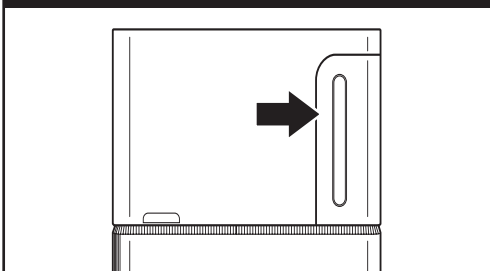

Le bac à poussière est conçu pour contenir jusqu'à 60 jours de débris. Lors de la première utilisation, il est possible que vous ayez à le vider plus souvent, car le robot risque de trouver plus de débris que d'habitude. Vérifiez régulièrement le niveau de remplissage pour savoir quand vider le bac.

PORTES ET SEUILS

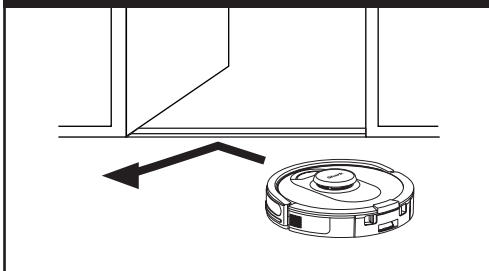

Votre robot peut facilement franchir la plupart des seuils, mais si l'un d'eux a une hauteur de plus de 19 mm (0,75 po), configurez une zone interdite dans l'application pour le bloquer.

ÉVITER DE DÉPLACER LE ROBOT OU LA BASE

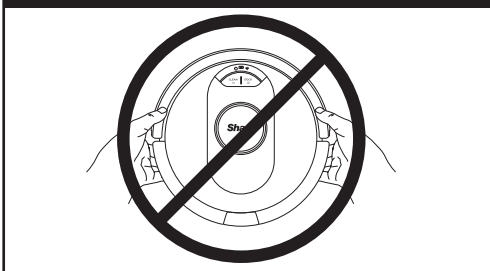

Pendant que votre robot nettoie, **VOUS NE DEVEZ PAS** le ramasser et le déplacer, ni déplacer la base de recharge. Cela influencera la capacité du robot à cartographier votre maison.

LA CONNEXION AU WI-FI NE FONCTIONNE PAS?

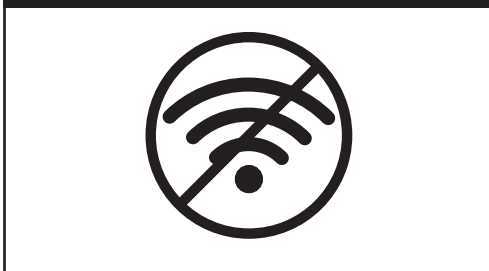

Redémarrez votre téléphone

- Éteignez le téléphone, attendez quelques minutes, puis rallumez-le et connectez-vous au réseau Wi-Fi.

Redémarrez votre robot

- Vérifiez que l'interrupteur d'alimentation situé à l'arrière de la base est en position MARCHE (I).
- Retirez le robot de la base et appuyez sur le bouton CLEAN (nettoyer) du robot pendant 12 secondes. Remettez le robot en marche en le plaçant sur la base.

Redémarrez votre routeur

- Débranchez le câble d'alimentation du routeur pendant 30 secondes, puis rebranchez-le. Patientez le temps nécessaire pour que votre routeur redémarre complètement.
- Suivez ensuite les étapes décrites dans les instructions de configuration Wi-Fi de l'application SharkClean™.

PRÉPARATION DU DOMICILE

Votre aspirateur robot utilise un ensemble de capteurs pour contourner les murs, les pieds de meubles et autres obstacles pendant qu'il nettoie. Pour empêcher le robot d'entrer dans certaines zones, configurez la fonction zones d'exclusion dans l'application. Pour obtenir les meilleurs résultats, préparez votre domicile comme indiqué ci-dessous, et prévoyez un nettoyage quotidien afin de vous assurer que toutes les zones du sol sont régulièrement entretenues.

REMARQUE : La programmation est l'une des nombreuses fonctionnalités qui ne peuvent être réalisées que dans l'application.



OBSTRUCTIONS

Retirez les cordons et les objets d'un diamètre inférieur à 8,8 cm (3,5 po) des planchers et ouvrez les portes intérieures pour assurer un nettoyage complet de votre maison.

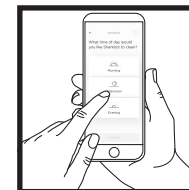

PROGRAMMATION

Programmez un nettoyage de toute la maison avec l'application.

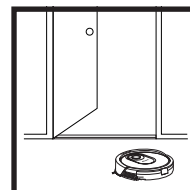

SEUILS DE PORTE

Votre robot peut facilement franchir la plupart des seuils, mais si l'un d'eux a une hauteur de 19 mm (0,75 po) ou plus, configurez une zone interdite dans l'application pour le bloquer.

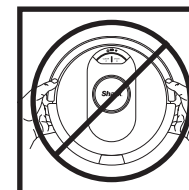

ÉVITEZ DE DÉPLACER L'ASPIRATEUR ET SA BASE

Pendant que votre robot nettoie, vous ne devez pas le ramasser et le déplacer, ni déplacer la base de recharge. Cela influencera la navigation du robot et sa capacité à retourner vers sa base lorsque le nettoyage est terminé.

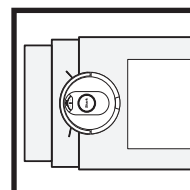

ESCALIERS

Les capteurs de bords d'escalier de votre aspirateur robot l'empêcheront de tomber dans les escaliers. Pour que les capteurs de bords d'escaliers fonctionnent correctement peu importe le mode, tous les chemins d'escaliers, tapis ou moquettes doivent se trouver à 20 cm (8 po) de tout escalier (ou se prolonger au-delà du bord de l'escalier).

INSTALLATION DE LA BASE

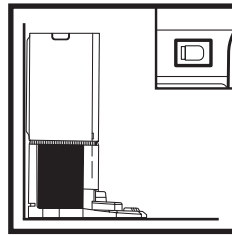
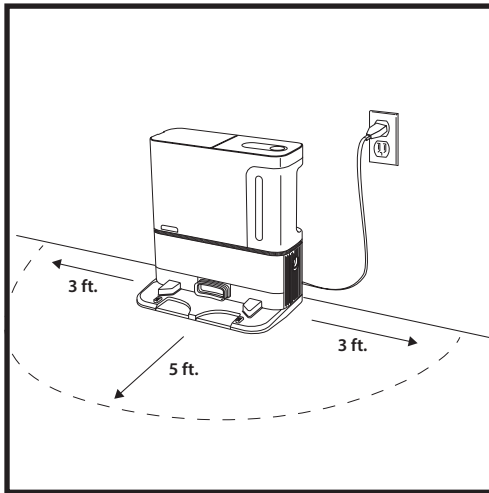

L'icône du voyant d'alimentation de la base (🏠)

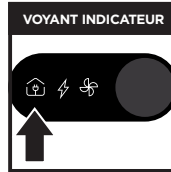

- Sélectionnez un endroit **permanent** où installer la **Base**, car chaque fois que vous la déplacez, votre robot doit refaire la cartographie complète de votre maison. Retirez la pellicule protectrice du robot et de la base.
- Placez la base de sorte que sa partie arrière soit contre le mur. Sélectionnez une surface de niveau sur un plancher nu dans une zone centrale avec un signal **Wi-Fi puissant**. Ne placez pas la base contre des plinthes chauffantes ou tout autre élément chauffant.
- **Retirez tout objet** se trouvant à moins de 1 m de chaque côté de la base, ou à moins de 1,5 m de l'avant de celle-ci.
- Branchez la base. Vérifiez que l'interrupteur d'alimentation situé à l'arrière de la base est en position **MARCHE (I)**. Le symbole d'alimentation de la base (🏠) située sur la partie supérieure droite de la base **s'allume lorsque la base est sous tension**.

INSTALLATION DES BROSSES LATÉRALES

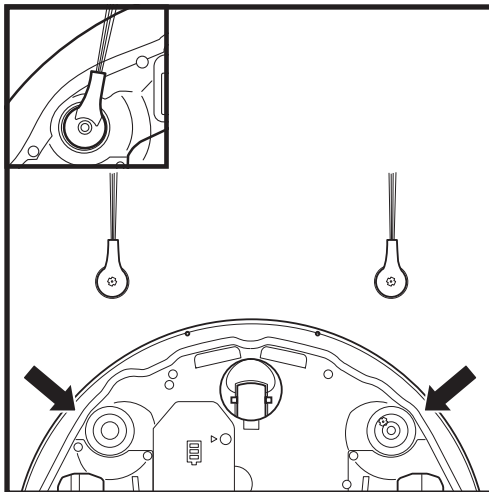

Enclenchez les deux **brosses latérales** fournies sur les chevilles carrées sur le dessous de l'aspirateur robot.

VOYANTS LUMINEUX DE LA BATTERIE DE L'ASPIRATEUR ROBOT

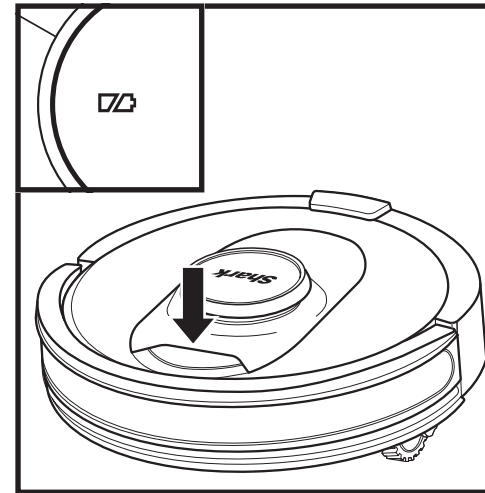

En cours d'utilisation	Pleine charge (blanc)	Charge partielle (blanc)	Charge faible (rouge)
Pendant le chargement (blanc)			
Aucune recharge ou hors tension			

Les voyants de charge blancs indiquent le niveau de batterie restant.

Pendant la recharge de l'aspirateur robot, les deux voyants à DEL blancs clignotent. Lorsque la recharge est terminée, les deux voyants s'allument en continu. La recharge complète de votre aspirateur robot peut prendre jusqu'à 6 heures.

Si le robot est inactif et éloigné de la base de recharge pendant 10 minutes, il entre en **mode veille**. Les voyants s'éteignent, mais la batterie et les voyants du Wi-Fi restent allumés en mode veille. Réveillez l'aspirateur robot en appuyant sur n'importe quel bouton.

REMARQUE : Si le voyant lumineux de charge faible clignote en rouge, cela signifie que le niveau de batterie est insuffisant pour que l'aspirateur robot puisse retourner à la base. Placez manuellement l'aspirateur robot sur la base.

CONSEIL : Pour prolonger la durée de vie de la batterie, si l'aspirateur robot n'est pas utilisé pendant longtemps, mettez-le hors tension en appuyant sur le bouton CLEAN (Nettoyer) pendant 5 à 7 secondes. L'aspirateur robot doit être rechargé au moins une fois tous les trois mois.

Pour éteindre l'aspirateur robot, retirez-le de la base et appuyez sur le bouton CLEAN (Nettoyer) pendant 5 à 7 secondes.

VOYANTS DE LA BASE

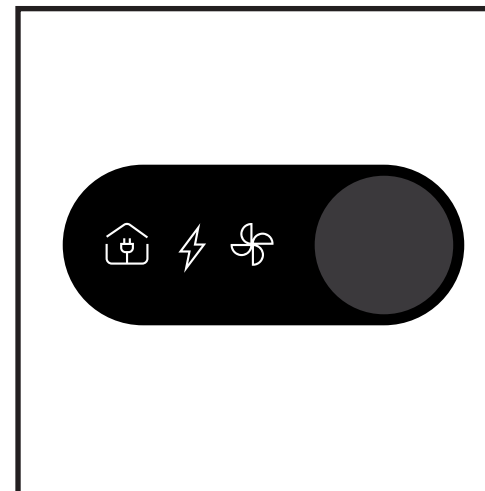

icône du voyant d'alimentation de la base	
La base est branchée et alimentée.	
icône de charge	
Le robot est correctement aligné sur la base et se recharge.	
icône d'évacuation	
Le robot vide les débris dans la base.	

RECHARGE

IMPORTANT : Votre aspirateur robot Shark® AI est équipé d'une batterie rechargeable préinstallée. Chargez complètement la batterie avant la première utilisation. Une charge complète peut prendre jusqu'à **6 heures**.

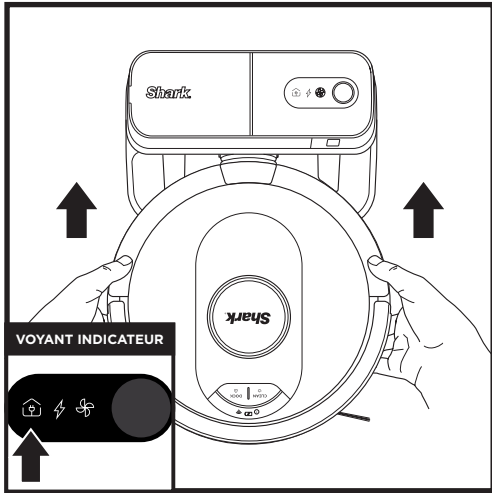

Pour le recharger, placer l'aspirateur robot sur la base pendant 6 heures. Lorsque le robot est correctement aligné avec son **DOS** contre la base, le **symbole de recharge** ⚡ en haut à droite de la base s'allume et l'icône de batterie 🔋 sur le robot s'allume. Lorsque la batterie est complètement chargée, l'icône de charge arrête de clignoter, mais demeure allumée.

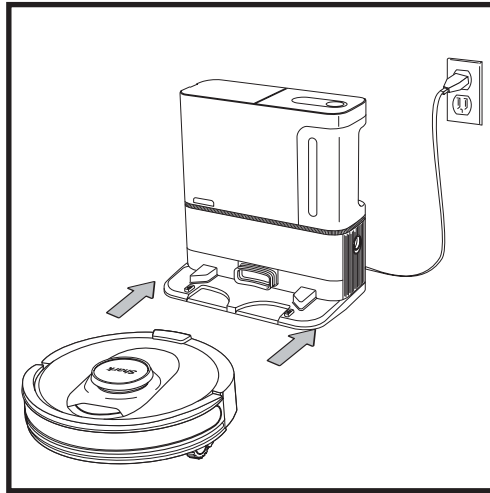

Lorsque le cycle de nettoyage est terminé, que la batterie est faible ou que l'aspirateur robot est programmé pour se recharger/reprendre la mission, il cherche la base. Si votre aspirateur robot ne retourne pas à la base, sa batterie est peut-être déchargée.

POUR ALLUMER L'ASPIRATEUR ROBOT : Placez le robot sur la base ou appuyez sur le bouton CLEAN (Nettoyer) pendant 5 à 7 secondes, jusqu'à ce que les voyants indicateurs s'allument.

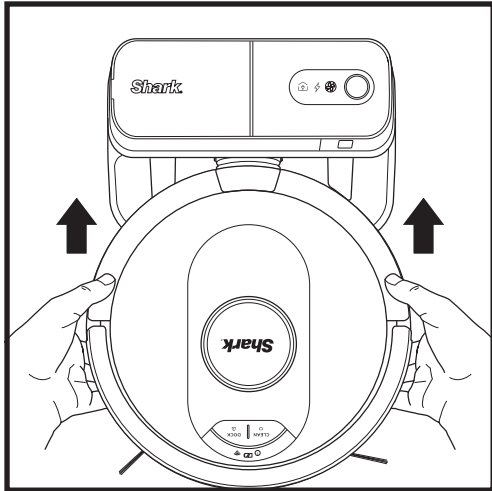

Si la batterie est déchargée ou que l'aspirateur robot ne peut pas retourner à la base, placez-le manuellement sur celle-ci. Lorsque l'aspirateur robot est correctement aligné sur la base avec son **DOS** contre la base, le **symbole de recharge** ⚡ sur la partie supérieure droite de la base s'allume. L'aspirateur robot émet un bip lorsque la recharge commence.

REMARQUE : Lorsque vous placez manuellement l'aspirateur robot sur la base, assurez-vous que les **contacts de recharge** sur le dessous de l'aspirateur robot sont en contact avec ceux de la base.

REMARQUE : Lorsque vous soulevez le robot, veillez à ne pas placer vos doigts entre le pare-chocs et la base de l'aspirateur robot.

BOUTONS ET VOYANTS

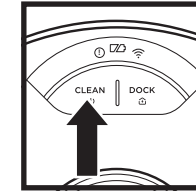
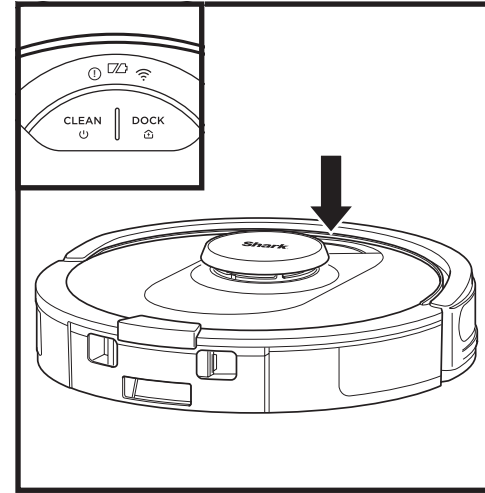

BOUTON CLEAN (NETTOYER)

Maintenez le bouton enfoncé pendant 5 à 7 secondes pour mettre l'aspirateur robot en marche. Appuyez sur le bouton pour commencer une séance de nettoyage et appuyez de nouveau pour l'arrêter. Maintenez le bouton enfoncé pendant 5 à 7 secondes pour éteindre l'aspirateur robot.

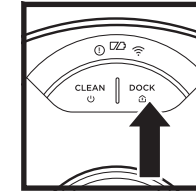

BOUTON DOCK (SOCLE)

Appuyez sur ce bouton pour arrêter le nettoyage et renvoyer l'aspirateur robot à la base pour se recharger.

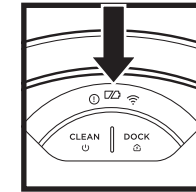

VOYANTS DE RECHARGE

Affiche la charge restante de la batterie.

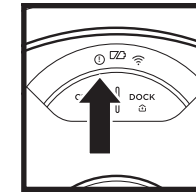

VOYANT D'ERREUR « ! »

Reportez-vous à la section « Dépannage » pour la liste complète des codes d'erreur.

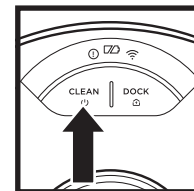

MODE « RECHARGE ET REPRISE »

Appuyez sur le bouton DOCK (Socle) pendant 15 secondes pour activer ou désactiver la fonction Recharge et reprise.

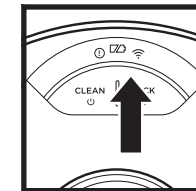

VOYANT DE RÉSEAU SANS FIL

Voyant blanc : Connecté au réseau sans fil.

Voyant rouge : Non connecté.
Blanc clignotant : Mode Configuration.

Voyant éteint : Pas encore configuré.

La fonction Recharge et reprise est désactivée par défaut. Activez le mode Recharge et reprise pour une couverture complète de votre maison si votre plan de sol est supérieur à 139,35 mètres carrés. Votre aspirateur robot retournera à la base, se rechargera et reprendra le travail là où il s'est arrêté. Vous pouvez aussi activer et désactiver cette fonction au moyen de l'application SharkClean.

UTILISATION DE L'ASPIRATEUR ROBOT SHARK® AI

Vous pouvez consulter le site sharkclean.ca/fr ou composer le 1-855-520-7816 pour obtenir des réponses à toutes vos questions sur l'application.

UTILISATION DE L'APPLICATION SHARKCLEAN™ ET DES COMMANDES VOCALES

Tirez le meilleur parti de votre aspirateur robot Shark AI grâce à ces fonctions de l'application :

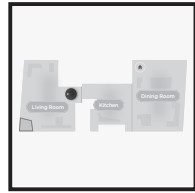

- **Recharge et reprise**
Activez cette fonction pour nettoyer plusieurs pièces dans les grandes maisons. L'aspirateur robot retourne à la base, se recharge et peut reprendre là où il s'est arrêté.
- **Mode UltraClean™**
Nettoyage en profondeur ciblé pour une pièce en particulier, une zone très achalandée ou un seul endroit.
- **Zones d'exclusion**
Utilisez la fonction Zones d'exclusion de l'application pour empêcher votre aspirateur robot d'entrer dans les zones que vous souhaitez éviter.

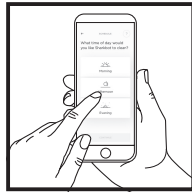

- **Programmation**
Configurez des nettoyages complets de votre domicile à n'importe quelle heure, n'importe quel jour.
- **Contrôle depuis n'importe où**
Où que vous soyez, vous avez le contrôle de votre aspirateur robot.
- **Rapports de nettoyage**
Chaque fois que votre aspirateur robot nettoie, votre application génère un rapport de nettoyage.

Recherchez **SharkClean** dans l'App Store ou la boutique d'applications, puis téléchargez l'application sur votre iPhone™ ou téléphone Android™.



CONFIGURATION DES COMMANDES VOCALES AVEC L'ASSISTANT GOOGLE OU ALEXA D'AMAZON

Vous pouvez consulter le site sharkclean.ca pour obtenir des instructions de configuration, notamment sur la manière d'activer Shark Skill pour Alexa d'Amazon et de l'utiliser avec l'Assistant Google.

Assistant Google :

Hey Google, commence à passer l'aspirateur.
Hey Google, dis à (nom du robot) de passer l'aspirateur.
Hey Google, cesse de passer l'aspirateur.
Hey Google, dis à (nom du robot) d'aller à sa base.
Hey Google, demande à Shark de nettoyer en profondeur le/la (nom de la pièce).

Assistant Alexa d'Amazon :

Alexa, demande à Shark de passer l'aspirateur/nettoyer le/la (nom de la pièce), (nom de la pièce), Alexa, allume/éteins l'aspirateur.
Alexa, envoie l'aspirateur à la base.
Alexa, demande à Shark de nettoyer en profondeur mon/ma (nom de la pièce).

VOUS NE POUVEZ TOUJOURS PAS VOUS CONNECTER?

Redémarrez votre téléphone

Éteignez le téléphone, attendez quelques minutes, puis rallumez-le et connectez-vous au réseau Wi-Fi.

Redémarrez votre aspirateur robot

- Vérifiez que l'interrupteur d'alimentation situé à l'arrière de la BASE est en position MARCHE.
- Retirez le robot de la base et appuyez sur le bouton CLEAN (Nettoyer) pendant 12 secondes pour couper l'alimentation. Remplacez le robot sur la base pour le remettre sous tension.

Redémarrez votre routeur

- Débranchez le câble d'alimentation du routeur pendant 30 secondes, puis rebranchez-le. Patientez le temps nécessaire pour que votre routeur redémarre complètement.

DÉPANNAGE DU RÉSEAU SANS FIL

- Pour utiliser l'application, votre téléphone doit être connecté à un réseau de **2,4 GHz**. L'application ne fonctionne que sur un réseau de 2,4 GHz.
- Les réseaux Wi-Fi domestiques typiques prennent en charge les fréquences 2,4 GHz et 5 GHz.
- N'utilisez pas de réseau privé virtuel (RPV) ou de serveur mandataire.
- Assurez-vous que la fonction d'isolation de réseau sans fil est désactivée sur le routeur.
- Si vous ne pouvez pas vous connecter, composez le 1-855-520-7816.

CODE D'ERREUR	PROBLÈME
! (ROUGE) + voyant de réseau sans fil (ROUGE clignotant)	Mot de passe erroné pour le réseau sans fil.
! (ROUGE clignotant) + voyant de réseau sans fil (ROUGE)	SSID introuvable; essayez de vous connecter à nouveau.
! + voyant de réseau sans fil (ROUGES clignotant en même temps)	Connexion impossible au réseau sans fil.

DÉPANNAGE DU RÉSEAU SANS FIL

Comment puis-je utiliser mon aspirateur robot avec Amazon Alexa?

Ouvrez l'application Amazon Alexa, accédez au menu, et sélectionnez Skills (Compétences). Vous pouvez aussi vous rendre au magasin Alexa Skills sur le site Web d'Amazon. Recherchez « Shark Skill ». Sélectionnez Shark Skill pour ouvrir la page de détails, puis sélectionnez l'option Enable Skill (Activer une compétence). option. Une fois la compétence activée, vous pouvez demander à Alexa de contrôler votre robot (p. ex. « Alexa, dis à Shark de commencer à nettoyer »).

Comment puis-je configurer mon aspirateur robot avec l'Assistant Google sur un appareil Apple?

1. Téléchargez l'application Assistant Google, ouvrez-la et connectez-vous. **2.** Sélectionnez l'icône « Explore » (Explorer). Recherchez « Shark » et sélectionnez « Try it » (Essayez-la). **3.** Pour permettre à Google de se connecter à votre compte SharkClean™, connectez-vous à ce dernier. Il s'agit du même compte que celui que vous avez utilisé lors de la configuration de votre aspirateur robot Shark dans l'application SharkClean. Cliquez sur « Authorize » (Autoriser) pour lier votre compte SharkClean à l'Assistant Google. Félicitations! L'Assistant Google fonctionne maintenant avec votre aspirateur robot Shark. Pour actionner votre aspirateur robot, utilisez la commande vocale, « Google, dis à Shark de commencer le nettoyage ».

Comment puis-je configurer mon aspirateur robot avec l'Assistant Google sur Android?

1. Téléchargez l'application Assistant Google, ouvrez-la et connectez-vous. **2.** Sélectionnez l'icône « Explore » (Explorer). Recherchez « Shark » et sélectionnez « Link » (Lier). **3.** Connectez-vous à votre compte SharkClean. Il s'agit du même compte que celui que vous avez utilisé lors de la configuration de votre aspirateur robot Shark dans l'application SharkClean. Félicitations! L'Assistant Google fonctionne maintenant avec votre aspirateur robot Shark. Pour actionner votre aspirateur robot, utilisez la commande vocale, « Google, dis à Shark de commencer le nettoyage ».

Que dois-je faire si mon réseau Wi-Fi se déconnecte?

Éteignez le robot en appuyant sur le bouton CLEAN (Nettoyer) pendant 5 à 7 secondes. Attendez 10 secondes, puis rallumez le robot en appuyant sur le bouton CLEAN (Nettoyer) pendant 5 à 7 secondes. Éteignez votre téléphone. Patientez 30 secondes, puis rallumez-le. Ouvrez les paramètres Wi-Fi de votre téléphone, recherchez le réseau Shark, puis sélectionnez Ignorer le réseau. Rouvrez l'application SharkClean et réessayez de connecter l'appareil. Il est normal que votre robot perde temporairement sa connectivité lorsqu'il passe sous un meuble ou qu'il est loin de votre routeur. Votre aspirateur robot Shark® se reconnectera automatiquement au réseau Wi-Fi. Si le robot ne se reconnecte pas, éteignez-le, attendez 10 secondes, rallumez-le et remplacez-le sur la base.

Que dois-je faire si le mot de passe du réseau sans fil incorrect?

Fermez l'application, puis rouvrez-la. Assurez-vous d'inscrire cette fois-ci le bon mot de passe du réseau Wi-Fi. Dans les paramètres réseau de votre téléphone, choisissez votre réseau à 2,4 GHz et sélectionnez Ignorer le réseau. Reconnectez-vous à votre réseau domestique. Assurez-vous d'utiliser le bon mot de passe. Si vous avez réussi à vous connecter à votre réseau domestique, suivez le processus de configuration de l'application. Nous vous recommandons d'utiliser l'icône de l'œil lorsque vous entrez votre mot de passe pour vous assurer qu'il est correctement inscrit. Éteignez votre routeur et patientez 30 secondes. Rallumez votre routeur. Assurez-vous que votre réseau 2,4 GHz est visible dans les paramètres de votre téléphone. Éteignez le robot, puis attendez 10 secondes. Rallumez le robot et attendez d'entendre le message vocal. Forcez la fermeture de l'application et recommencez le processus de connexion sur le robot. Si vous ne trouvez pas votre mot de passe Wi-Fi, veuillez communiquer avec votre fournisseur d'accès Internet.

Que dois-je faire si mon nom d'utilisateur ou mon mot de passe n'est pas valide?

Nous vous recommandons de sélectionner l'icône de l'œil à côté du champ du mot de passe pour vérifier que vous avez inscrit votre mot de passe correctement. Sélectionnez l'option « Mot de passe oublié » sur la page d'ouverture de session. Le système automatisé vous enverra par courriel un lien pour réinitialiser votre mot de passe. Si vous ne voyez pas le courriel, faites une recherche dans votre boîte de réception et vos courriels indésirables pour trouver l'expéditeur mysharkninja@sharkninja.com. Vous pouvez utiliser l'option « Renvoyer le code » pour qu'un nouveau courriel vous soit envoyé.

Que dois-je faire si un problème survient lors de la réinitialisation du mot de passe (le courriel ou le jeton ne sont pas valides)?

Sélectionnez l'option « Mot de passe oublié » sur la page d'ouverture de session. Le système automatisé vous enverra par courriel un lien pour réinitialiser votre mot de passe. Si vous ne voyez pas le courriel, faites une recherche dans votre boîte de réception et vos courriels indésirables pour trouver l'expéditeur mysharkninja@sharkninja.com. Vous pouvez utiliser l'option « Renvoyer le code » pour qu'un nouveau courriel vous soit envoyé.

Que dois-je faire si mon aspirateur robot Shark® ne se connecte pas au Wi-Fi ou s'il perd la connexion Wi-Fi?

Si vous utilisez iOS et que vous avez récemment fait une mise à niveau vers iOS 14, vous devez activer l'accès au réseau local sur votre téléphone pour l'application SharkClean. Veuillez suivre les étapes suivantes pour l'activer. Accédez aux paramètres de votre téléphone --> sélectionnez Confidentialité --> sélectionnez Réseau local --> activer Shark Clean, puis essayez de vous connecter de nouveau. Assurez-vous que votre téléphone est connecté à votre réseau Wi-Fi domestique avant d'essayer de connecter votre robot. Les réseaux sans fil domestiques typiques prennent en charge les fréquences 2,4 GHz et 5 GHz. Assurez-vous que vous êtes connecté à un réseau 2,4 GHz lorsque vous entrez votre nom d'utilisateur et votre mot de passe. Assurez-vous que votre robot est allumé et que vous entendez un message audio. N'utilisez pas de réseau privé virtuel (RPV) ou de serveur mandataire. Assurez-vous que l'isolation Wi-Fi est désactivée sur le routeur.

Il peut arriver que votre robot Shark perde sa connectivité pendant qu'il fonctionne, en raison d'un signal Wi-Fi faible ou d'une zone qui bloque la connexion Wi-Fi.

Mettez l'aspirateur robot hors tension. Patientez 10 secondes, puis rallumez-le et attendez d'entendre le message vocal. Éteignez votre téléphone, patientez 30 secondes et rallumez-le. Ouvrez les paramètres Wi-Fi de votre téléphone, recherchez le réseau Shark, puis sélectionnez Ignorer le réseau. Rouvrez l'application SharkClean et réessayez de connecter l'appareil.

Il est normal que votre robot perde temporairement sa connectivité lorsqu'il passe sous un meuble ou qu'il est loin de votre routeur. Votre aspirateur robot Shark se reconnectera automatiquement au réseau Wi-Fi. S'il ne se reconnecte pas lui-même, retirez-le de la base. Mettez-le hors tension, attendez 10 secondes et remplacez-le sur la base.

AI LASER NAVIGATION™

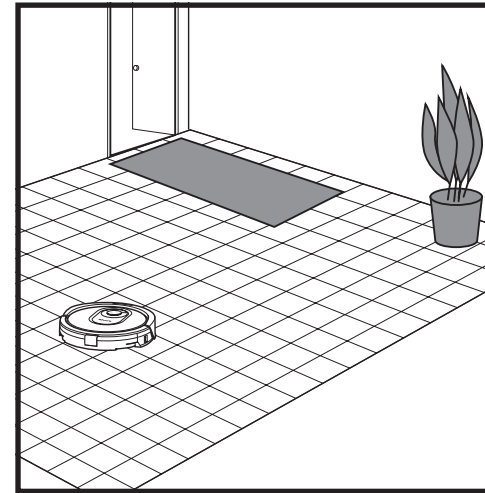

Une fois la configuration terminée, votre robot effectuera un **parcours exploratoire** pour créer une carte initiale de votre maison. Le robot se déplace d'une pièce à l'autre pour identifier les murs, les meubles et les autres obstacles lorsqu'il nettoie. Ce parcours prendra moins de temps qu'un nettoyage complet, car elle ne couvre pas tout le plancher.

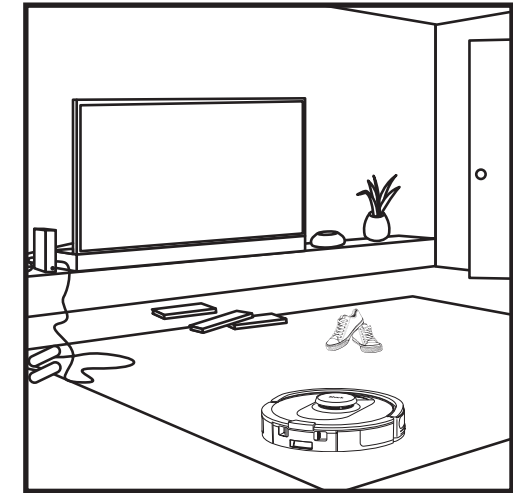

La technologie de détection d'objets du robot l'aide à contourner les obstacles d'une hauteur de plus de 7,6 cm (3,5 po).

Créez des zones d'exclusion dans l'application pour empêcher le robot d'entrer dans celles-ci. Vous pouvez configurer des zones d'exclusion autour des petits objets ou les utiliser pour limiter l'accès à de grandes zones.

MODE NETTOYAGE MANUEL

Pour démarrer manuellement un cycle de nettoyage, appuyez sur le bouton **CLEAN** (NETTOYER) de l'aspirateur robot ou de l'application mobile. Pour renvoyer immédiatement le robot à la base, appuyez sur le bouton DOCK (Socle).

MODE ULTRACLEAN™

Pour commencer à utiliser le mode UltraClean, sélectionnez une pièce spécifique, une zone à forte circulation ou un seul endroit dans la carte de l'écran d'accueil de l'application SharkClean™. Votre robot nettoiera cette zone ciblée sur demande avec une couverture de nettoyage multidirectionnelle.

REMARQUE : Assurez-vous de recharger complètement l'aspirateur robot avant son premier nettoyage pour qu'il puisse explorer, cartographier et nettoyer la plus grande superficie possible de votre demeure. La recharge complète de votre aspirateur robot peut prendre jusqu'à 6 heures.

REMARQUE : Évitez de déplacer la base. Si elle est relocalisée, le robot pourrait ne pas être capable de retrouver son chemin vers la base. Si l'aspirateur-robot est déplacé en cours d'utilisation, il pourrait ne pas être capable de suivre son chemin de nettoyage intelligent ou de retrouver son chemin vers la base.

VIDAGE DU BAC À POUSSIÈRE DE LA BASE

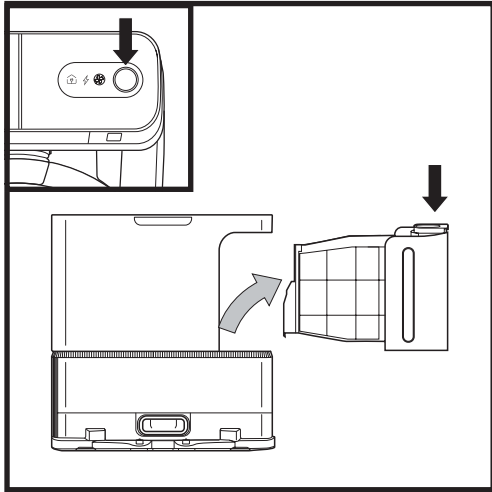

Le **bac à poussière de la base** peut contenir jusqu'à 60 jours de poussière et de débris. Videz le bac à poussière de la base lorsque les débris s'approchent de la ligne de remplissage maximale.

Pour détacher le bac, appuyez sur le **bouton de déverrouillage du bac à poussière** situé sur le côté supérieur droit de la base, puis faites-le glisser vers l'extérieur.

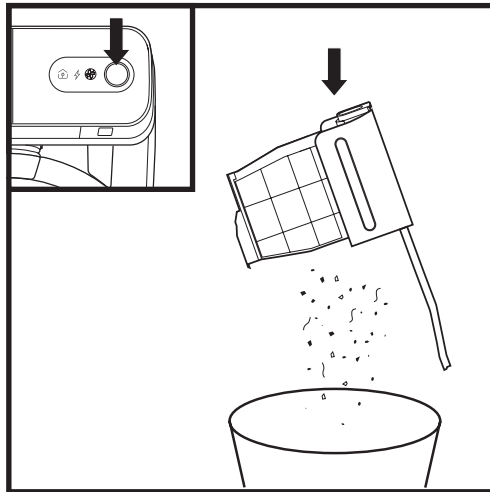

Pour vider le bac, tenez-le au-dessus de la poubelle, puis appuyez sur le bouton de dégagement identifié d'un icône de poubelle, situé sur la partie inférieure du bac. Le couvercle du bac s'ouvrira afin de libérer la poussière et les débris. Frapper légèrement le bac à poussière contre l'intérieur de la poubelle pour éliminer les débris restants. Réinstallez le bac en le glissant dans la fente de la base jusqu'à ce qu'il s'enclenche.

ATTENTION : Placez l'interrupteur MARCHE/ARRÊT en position ARRÊT (0) avant d'effectuer tout entretien.

VIDAGE DU BAC À POUSSIÈRE DE L'ASPIRATEUR ROBOT

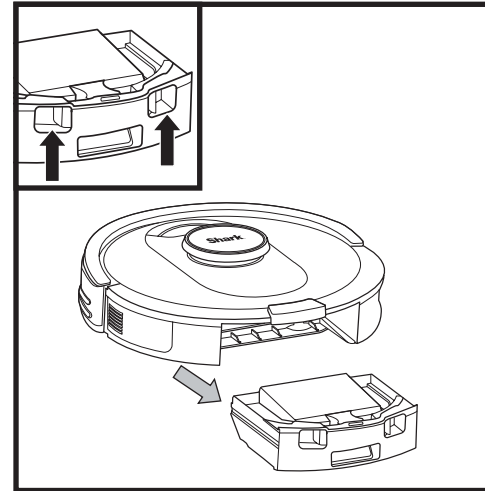

Appuyez sur le **bouton de déverrouillage du bac à poussière** et sortez le bac à poussière.

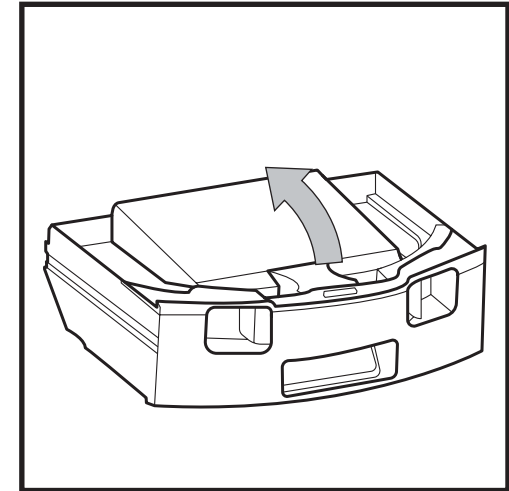

Pour ouvrir le couvercle du bac à poussière, appuyez sur le bouton et maintenez-le enfoncé tout en soulevant le couvercle à l'aide des fentes pour les doigts.

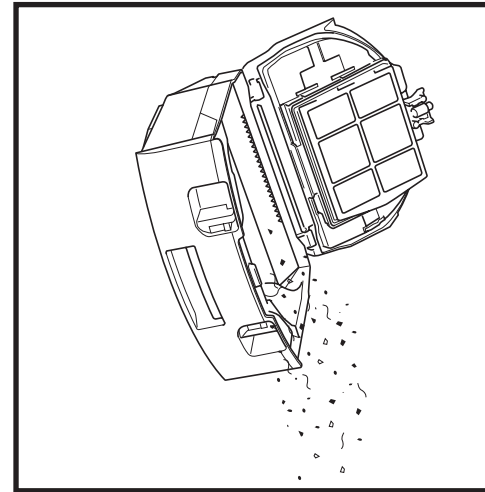

Videz les débris et la poussière dans une poubelle. Enlevez le filtre et lavez le bac à poussière au besoin.

REMARQUE : Veillez à insérer complètement le bac à poussière, jusqu'à ce qu'il s'enclenche en place.

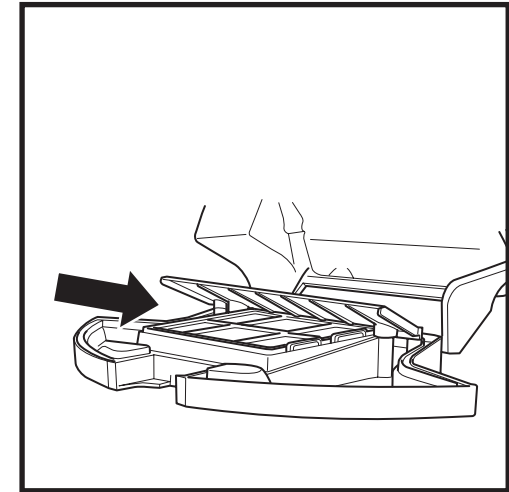

Vérifiez entre le filtre et le protecteur en plastique pour qu'il n'y ait pas d'accumulation de débris.

Retirez le protecteur et nettoyez toute accumulation de débris avec un chiffon sec ou une brosse douce.

NETTOYAGE ET REMPLACEMENT DES FILTRES DE LA BASE

Nettoyez régulièrement les filtres pour assurer la puissance d'aspiration optimale de votre aspirateur.

Pour nettoyer les filtres, rincez-les à l'eau froide **SEULEMENT** pour éviter de les endommager avec des produits de nettoyage chimiques. Laissez les filtres sécher à l'air libre pendant au moins 24 heures avant de les réinstaller pour éviter que l'eau ne soit aspirée dans les composants électriques.

IMPORTANT : VOUS NE DEVEZ PAS utiliser de savon pour nettoyer les filtres.

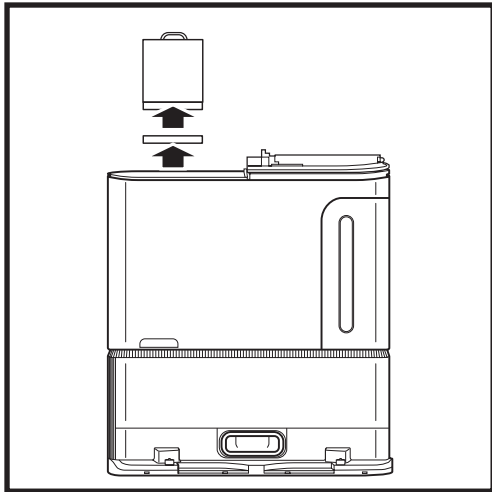

NETTOYEZ LES FILTRES PRÉ-MOTEUR UNE FOIS PAR MOIS

Pour ouvrir le couvercle du boîtier du filtre, tenez le bord supérieur gauche de la base et levez le couvercle. Lorsque le couvercle est ouvert, retirez le filtre en mousse en utilisant sa poignée supérieure, puis retirez le filtre en feutre sous celui-ci. Tapez les filtres au-dessus de la poubelle, puis rincez-les à l'eau froide **SEULEMENT**, car le savon peut les endommager. Laissez les filtres complètement sécher à l'air avant de les réinstaller. Les filtres doivent être bien installés pour que le socle fonctionne correctement. Réinsérez d'abord le filtre en feutre, puis le filtre en mousse.

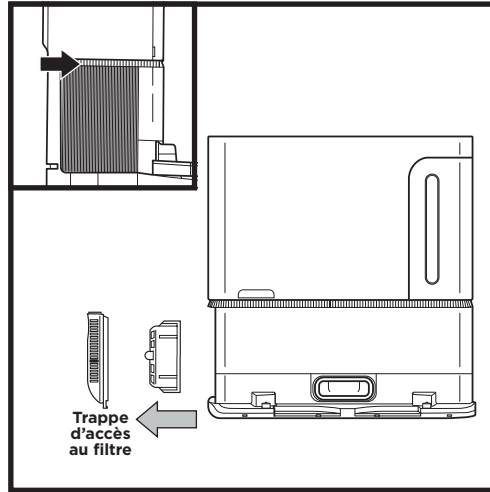

NETTOYEZ LE FILTRE POST-MOTEUR CHAQUE ANNÉE

Appuyez sur le bouton situé au-dessus de la **trappe d'accès au filtre**, puis inclinez le couvercle et soulevez-le pour le retirer. Retirez le **Post-Motor filtre post-moteur** de la base en tirant la languette vers le bas. Tapotez les filtres au-dessus de la poubelle, puis rincez-les avec de l'eau froide **SEULEMENT**, car du savon pourrait les endommager. Réinstallez le filtre post-moteur dans le socle, puis remettez le couvercle en place.

NETTOYAGE ET REMPLACEMENT DU FILTRE DU ROBOT

Pour une puissance d'aspiration optimale, nettoyez et remettez en place régulièrement le filtre à l'intérieur du bac à poussière de l'aspirateur robot. **Consultez sharkclean.ca pour les filtres de rechange.**

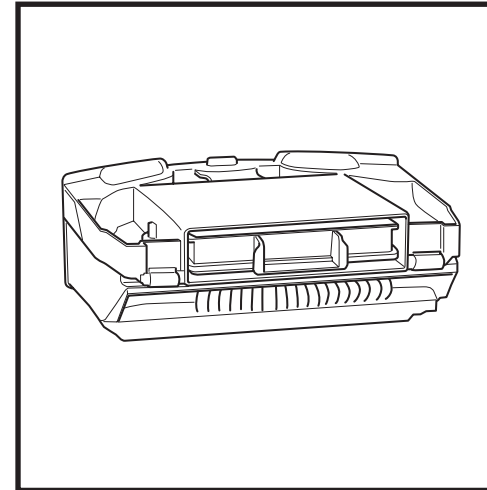

Retirez et videz le bac à poussière. Nettoyez tous les cheveux ou débris du **peigne anti-enchevêtrement** sur l'arrière du bac à poussière.

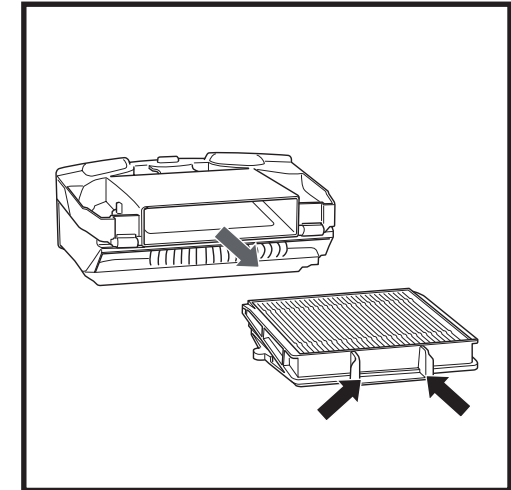

Retirez le filtre du bac à poussière en le tirant par les languettes.

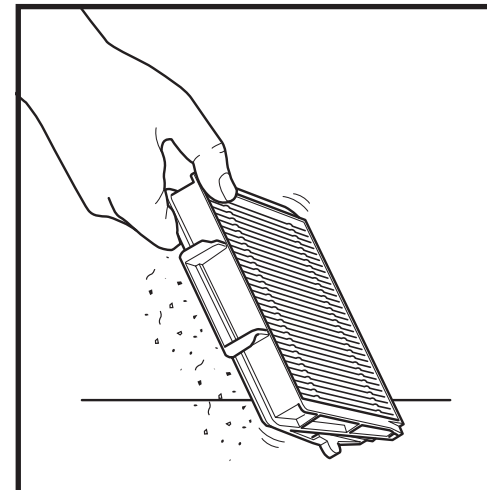

Tapotez légèrement le filtre pour éliminer les débris chaque fois que vous videz le bac à poussière.

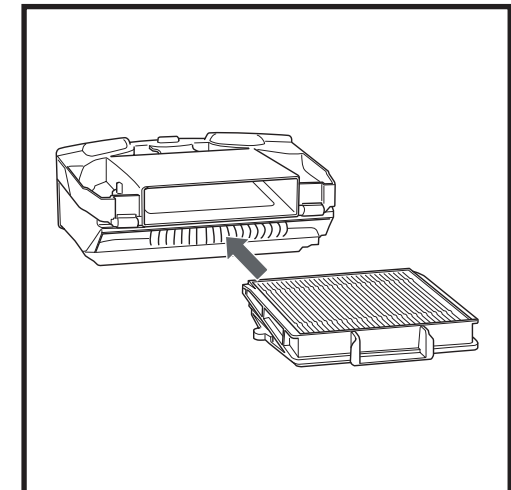

Réinsérez le filtre dans le bac à poussière, puis remettez le bac à poussière dans l'aspirateur robot en le glissant jusqu'à ce qu'il s'enclenche.

REMARQUE : Veillez à insérer complètement le bac à poussière, jusqu'à ce qu'il s'enclenche en place.

ENTRETIEN

NETTOYAGE DES CAPTEURS ET DES CONTACTS DE RECHARGE

NETTOYEZ LES CAPTEURS ET LES CONTACTS DE RECHARGE SI NÉCESSAIRE. À l'aide d'un chiffon sec, dépoussiérez délicatement les capteurs et les contacts situés sur le dessous de l'aspirateur robot et sur la base.

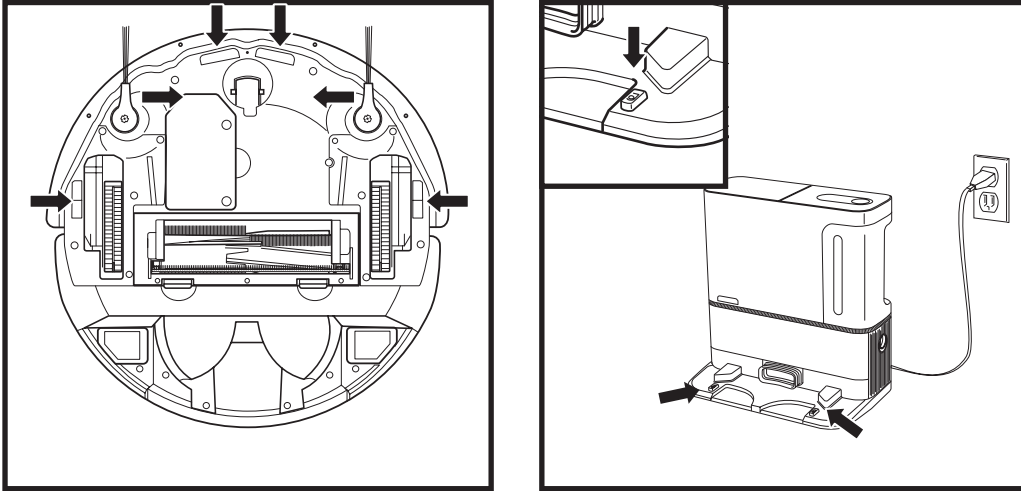

IMPORTANT : L'aspirateur robot utilise des capteurs de bords pour éviter les escaliers et autres dénivelés. Les capteurs peuvent fonctionner moins efficacement lorsqu'ils sont sales. Pour de meilleurs résultats, nettoyez régulièrement les capteurs.

NETTOYAGE DES BROSSES LATÉRALES

NETTOYEZ LES BROSSES LATÉRALES SI NÉCESSAIRE.

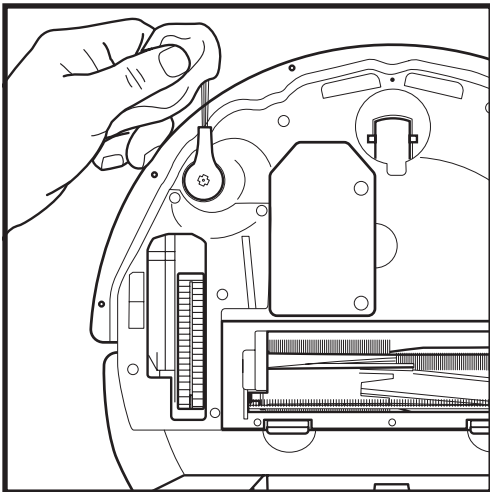

Dérivez et retirez soigneusement toute ficelle ou tout poil enroulé autour des brosses.

Essuyez délicatement les brosses avec un chiffon sec. Pour les réinstaller, enclenchez les brosses sur les chevilles. Faites tourner les brosses manuellement pour vous assurer qu'elles sont correctement installées.

REMARQUE : Retirez et remplacez les brosses latérales qui sont déformées ou endommagées. Pour retirer une brosse, sortez-la de sa cheville.

ENTRETIEN

BROSSE ROTATIVE AUTONETTOYANTE

La brosse rotative autonettoyante enlève activement les cheveux enroulés pendant que votre robot nettoie. Si quelques débris restent enroulés autour de la brosse rotative, continuez le nettoyage pour permettre à la brosse rotative de se nettoyer elle-même. S'il reste des cheveux enroulés ou des débris après un nettoyage continu, retirez-les délicatement de la brosse rotative.

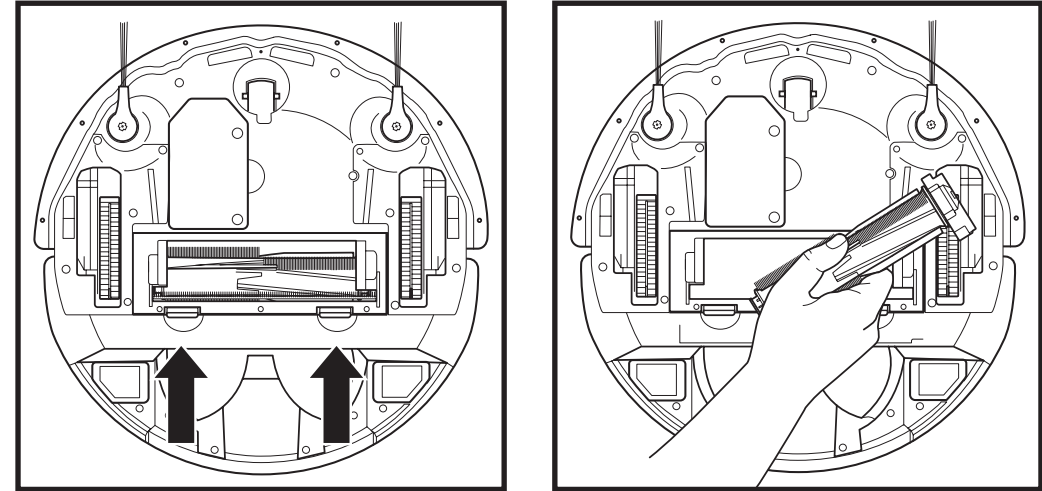

Pour accéder à la brosse rotative, appuyez sur les languettes du panneau d'accès à la brosse rotative, puis soulevez-le.

Soulevez la brosse rotative et retirez les débris.

Réinstallez la brosse rotative en insérant l'extrémité plate en premier. Remettez en place le panneau d'accès à la brosse rotative et appuyez vers le bas jusqu'à ce que les deux côtés s'enclenchent.

MODULE LIDAR

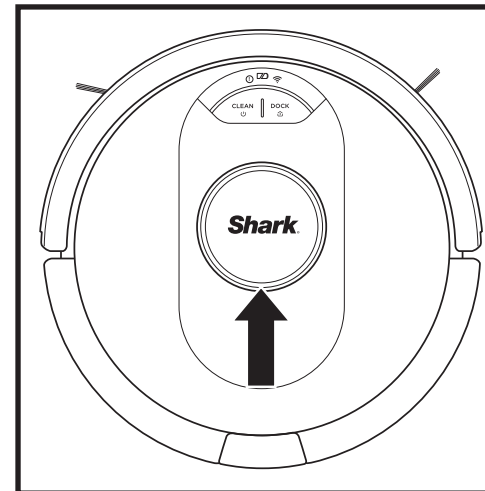

Utilisez un chiffon sec pour enlever les débris sous le module LiDAR et autour de celui-ci. Il peut être nécessaire d'utiliser des ciseaux pour couper les cheveux enroulés. Nettoyez le module une fois par mois, ou lorsque de la saleté ou des débris sont visibles.

REMARQUE : Remplacez la brosse rotative tous les 6 à 12 mois ou en cas d'usure visible. Veuillez consulter le site sharkaccessories.com pour les pièces de rechange.

ENTRETIEN

ATTENTION : Placez l'interrupteur MARCHE/ARRÊT en position ARRÊT (0) avant d'effectuer tout entretien.

DÉPANNAGE

Si des voyants d'erreur sont allumés ou clignotent sur votre aspirateur robot Shark® AI, consultez le tableau des codes d'erreur ci-dessous :

CODE D'ERREUR	NUMÉRO D'ERREUR	SOLUTION
DOCK (ROUGE) + ! (ROUGE) clignotants	2	Brosse(s) latérale(s) coincée(s). Enlevez tous les débris qui se trouvent autour des brosses latérales pour qu'elles se déplacent librement.
CLEAN (ROUGE) + DOCK (ROUGE) + ! (ROUGE) clignotants	2	Une roue motrice est bloquée. Nettoyez les roues et enlevez tous les débris qui entourent les essieux pour qu'ils puissent bouger librement.
CLEAN (ROUGE) + ! (ROUGE) en alternance	2	Blocage de la brosse rotative. Retirez tous les débris autour de la brosse rotative pour qu'elle puisse tourner librement.
CLEAN (BLEU) + DOCK (ROUGE) + ! (ROUGE) clignotants	2	Défaillance de l'encodeur du moteur de la roue. Veuillez communiquer avec le service à la clientèle Shark au 1-855-520-7816.
CLEAN (BLANC) + ! (ROUGE) clignotants	2	Blocage de la brosse rotative. Retirez tous les débris qui se trouvent autour et à l'intérieur de la brosse rotative pour qu'elle puisse tourner librement.
CLEAN (ROUGE) + ! (ROUGE) clignotants	3	Panne du moteur d'aspiration. Retirez et videz le bac à poussière, nettoyez les filtres, retirez la brosse rotative et le panneau d'accès à la brosse rotative, puis enlevez les blocages.
DOCK (ROUGE) clignotant	6	Le pare-chocs avant est peut-être coincé. Nettoyez le pare-chocs et assurez-vous qu'il se déplace librement.
CLEAN (ROUGE) + DOCK (BLANC) clignotants	7	Erreur du capteur de bords d'escalier. Déplacez votre aspirateur robot vers un nouvel emplacement et nettoyez ses capteurs de bords d'escalier.
CLEAN (ROUGE) + DOCK (ROUGE) clignotants	9	Le bac à poussière de l'aspirateur robot doit être réinstallé. Insérez le bac à poussière jusqu'à ce qu'il s'enclenche en place.
CLEAN (ROUGE) clignotant	10	L'aspirateur robot peut être bloqué sur un obstacle. Déplacez l'aspirateur robot vers un nouvel emplacement sur une surface plane.
CLEAN (ROUGE) + DOCK (BLANC) en alternance	16	L'aspirateur robot est bloqué. Déplacez votre aspirateur robot vers un nouvel emplacement et vérifiez que le pare-chocs avant entre et sort librement.
CLEAN (ROUGE) + DOCK (BLANC) + ! (ROUGE) clignotants	21	L'aspirateur robot a rencontré une erreur lors du démarrage. Veuillez éteindre et rallumer l'appareil.
CLEAN (BLANC) + DOCK (ROUGE) clignotants	23	Assurez-vous que le voyant de la base devient bleu pour confirmer que votre robot est bien placé sur la base.
ICÔNE DE BATTERIE (ROUGE) clignotante	24	La batterie est très faible et doit être rechargée. Veuillez prendre votre robot et le placer sur la base. Assurez-vous que le voyant de la base devient bleu pour confirmer que votre robot est bien placé sur la base.
DOCK (BLANC) + ! (ROUGE) clignotants	24	L'aspirateur robot a rencontré une erreur lors de la recharge. Assurez-vous d'utiliser le bon cordon d'alimentation pour la base.
DOCK (ROUGE) CLIGNOTANT + ! (ROUGE) continu	26	Blocage dans le bac à poussière. Vérifiez s'il y a des obstructions dans le bac à poussière de la base et du robot. Enlevez tous les débris et réinstallez le bac à poussière en vous assurant qu'il s'enclenche en place.

Pour tout autre problème, veuillez communiquer avec le service clientèle en composant le 11-855-520-7816.

ENTRETIEN

NETTOYAGE DES ROUES

NETTOYEZ PÉRIODIQUEMENT LE LOGEMENT DE LA ROUE AVANT.

Veuillez consulter le site sharkaccessories.com pour les pièces de rechange.

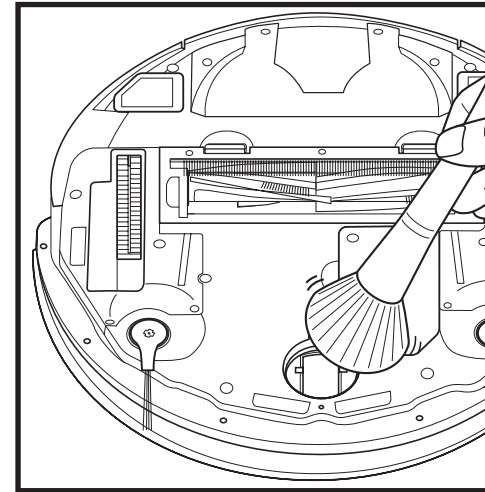

Faites tourner la roue avant tout en la brossant légèrement pour retirer la saleté et les débris. Nettoyez périodiquement les roues motrices et le boîtier qui les entoure.

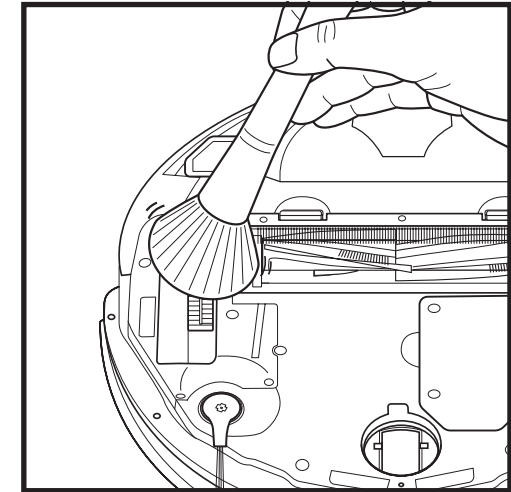

Nettoyez périodiquement les roues motrices et le boîtier qui les entoure. Pour nettoyer, faites tourner chaque roue motrice tout en dépoussiérant.

REMARQUE : Brosse non incluse.

PIÈCES DE RECHANGE

REMARQUE : Pour commander des pièces de rechange et des filtres, visitez le site sharkclean.ca/fr/page/parts-and-accessories.

PIÈCES DE RECHANGE : ROBOT

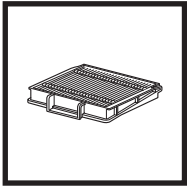

Filtre de l'aspirateur robot

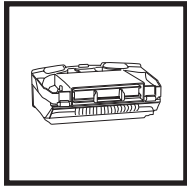

Bac à poussière pour aspirateur robot

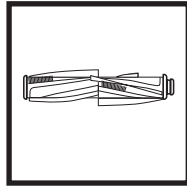

Brosse rotative

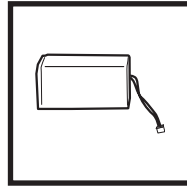

Batterie

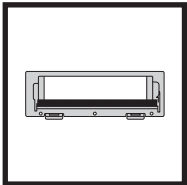

Panneau d'accès à la brosse rotative

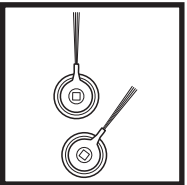

Brosses latérales

PIÈCES DE RECHANGE : BASE

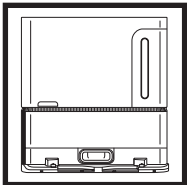

Base de recharge

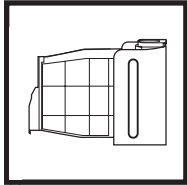

Bac à poussière de la base

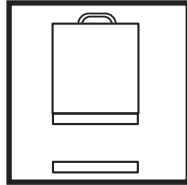

Trousse de filtres pré-moteur en mousse et en feutre de la base

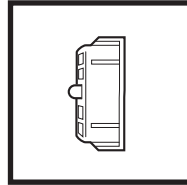

Filtre post-moteur de la base

Des questions ou des problèmes?

COMMUNIQUEZ AVEC-NOUS : **1-855-520-7816**

Numéro sans frais d'assistance clientèle

OBTENEZ DE L'AIDE DÈS MAINTENANT!

NE RETOURNEZ PAS AU MAGASIN.

Autres moyens simples d'obtenir de l'aide DÈS MAINTENANT :

AIDE EN LIGNE ET FAQ :



sharkclean.ca/fr

COMMUNIQUEZ AVEC NOUS :



@sharkhomeca

Communiquez avec nous sur les médias sociaux

VIDÉOS EXPLICATIVES :



youtube.com/shark

TÉLÉCHARGEMENT DE L'APPLICATION :



Recherchez « SharkClean » dans la boutique d'applications ou balayez le code QR avec la caméra de votre téléphone.



Téléchargez et installez l'application SharkClean™

IMPORTANT : VEUILLEZ LIRE ATTENTIVEMENT LES CONDITIONS DE CE CONTRAT DE LICENCE AVANT DE CONTINUER L'INSTALLATION DE CE PROGRAMME OU L'UTILISATION DE CE PRODUIT : Le Contrat de licence d'utilisateur final (« CLUF ») de SharkNinja Operating LLC (« SharkNinja ») est un accord juridique entre vous (une entité morale ou une personne physique) et SharkNinja pour les logiciels de SharkNinja, y compris ceux que vous avez installés sur vos produits SharkNinja ou ceux qui sont déjà installés sur votre appareil, y compris tout micrologiciel (ci-après dénommés les « APPLIS SN »). En installant, en copiant, en cochant une case, en cliquant sur un bouton confirmant votre accord à ces conditions, ou en continuant à utiliser les APPLIS SN, vous acceptez d'être lié par les conditions de ce CLUF. Ce contrat de licence représente l'intégralité de l'accord concernant les APPLIS SN entre vous et SharkNinja, et il remplace toute proposition, représentation ou entente antérieure entre les parties. Si vous n'acceptez pas les conditions de ce CLUF, n'installez pas les APPLIS SN, ne les utilisez pas et n'utilisez pas ce produit.

Les APPLIS SN sont protégées par les lois sur le droit d'auteur et les traités internationaux relatifs au droit d'auteur, ainsi que par d'autres lois et traités concernant la propriété intellectuelle.

1. OCTROI DE LICENCE. Les APPLIS SN font l'objet de la licence suivante :

1.1 Installation et utilisation. SharkNinja vous accorde le droit de télécharger, d'installer et d'utiliser les APPLIS SN sur la plate-forme indiquée pour laquelle les APPLIS SN ont été conçues et concernant les produits SharkNinja pour le fonctionnement desquels les APPLIS SN ont été créées (« dispositifs SN »).

1.2 Copies de sauvegarde. Vous pouvez également faire une copie des APPLIS SN que vous avez téléchargées et installées aux fins de sauvegarde et d'archivage.

2. DESCRIPTION DES AUTRES DROITS ET LIMITATIONS.

2.1 Conservation des avis de droit d'auteur. Vous ne devez pas supprimer ni modifier les avis de droit d'auteur sur toute copie des APPLIS SN.

2.2 Distribution. Il vous est interdit de distribuer des copies des APPLIS SN à des tiers.

2.3 Prohibition de désossage, de décompilation et de démontage. Il vous est interdit de faire le désossage, la décompilation ou le démontage des APPLIS SN, sauf et uniquement dans la mesure où cette activité est expressément autorisée par la loi applicable, en dépit de cette limitation.

2.4 Location. Il vous est interdit de louer ou de prêter les APPLIS SN sans l'autorisation écrite de SharkNinja.

2.5 LOGICIEL À REVENTE INTERDITE. Les applications portant la marque « revente interdite » ou « RI » ne peuvent être revendues, cédées ou utilisées à des fins autres que la démonstration, le test ou l'évaluation.

2.6 Services d'assistance. SharkNinja peut vous fournir des services d'assistance liés aux APPLIS SN (« services d'assistance »). Tout code de logiciel supplémentaire qui vous est fourni dans le cadre des services d'assistance fait partie intégrante des APPLIS SN et est assujéti aux conditions de ce CLUF.

2.7 Conformité aux lois applicables. Vous devez respecter toutes les lois applicables concernant l'utilisation des APPLIS SN.

3. MISES À JOUR. SharkNinja peut vous fournir des mises à niveau ou des mises à jour des APPLIS SN. Ce CLUF régira toutes les mises à niveau fournies par SharkNinja qui remplacent ou complètent les APPLIS SN, à moins que ladite mise à niveau soit accompagnée d'un CLUF distinct, auquel cas les conditions de ce dernier prévaudront. Si vous décidez de ne pas télécharger et de ne pas utiliser toute mise à niveau ou mise à jour fournie par SharkNinja, vous comprenez que vous pourriez exposer les APPLIS SN au risque de sérieuses menaces contre la sécurité ou rendre les APPLIS SN inutilisables ou instables.

4. DONNÉES ET CONFIDENTIALITÉ. SharkNinja s'engage à assurer le respect de votre vie privée en se conformant à des normes élevées d'équité et d'intégrité. Nous nous engageons à informer nos clients de la façon dont nous utilisons les informations que nous recueillons auprès de vous par l'entremise de l'utilisation de chacun de nos sites Web ou APPLIS SN sécurisés. Nos pratiques de respect de la vie privée sont décrites dans la politique de confidentialité de SharkNinja, ainsi que dans des avis séparés lorsqu'une application, un produit ou un service est acheté ou téléchargé. En utilisant les APPLIS SN ou en nous fournissant vos renseignements personnels, vous consentez aux pratiques et aux conditions décrites dans la politique de confidentialité de SharkNinja. En tout temps, vos renseignements sont traités conformément à la politique de confidentialité de SharkNinja, qui est intégrée par référence dans ce CLUF et qui peut être visualisée à l'URL suivante : <http://www.sharkninja.com/privacypolicy>.

5. BIBLIOTHÈQUES D'APPLICATIONS ET LOGICIEL INTÉGRÉ PROVENANT DE TIERS.

5.1 Vous reconnaissez qu'Ayla Networks, Inc. (« Ayla ») a fourni certaines bibliothèques d'applications intégrées dans les APPLIS SN (« bibliothèques d'applications Ayla ») et permet aux dispositifs SN de se connecter au service nuagique d'Ayla (« logiciel intégré d'Ayla »).

5.2 Vous n'utiliserez pas les bibliothèques d'applications Ayla sauf en tant que partie intégrée des APPLIS SN, sans modification à la forme qui vous a été fournie.

5.3 Vous n'utiliserez pas le logiciel intégré d'Ayla sauf en tant que partie intégrale des dispositifs SN, sans modification à la forme qui vous a été fournie.

5.4 Vous ne devez pas modifier, adapter, traduire, décompiler, désassembler, désosser, tenter de dériver ou créer des travaux dérivés basés sur le code source ou les algorithmes sous-jacents des bibliothèques d'applications Ayla ou du logiciel intégré d'Ayla.

5.5 SharkNinja conserve la pleine propriété des APPLIS SN (et des bibliothèques d'applications Ayla qu'elles contiennent) et de tout logiciel installé sur les dispositifs SN (y compris le logiciel intégré d'Ayla) et la seule licence qui vous soit accordée concerne l'utilisation des APPLIS SN et des dispositifs SN.

5.6 Vous ne pouvez pas utiliser les bibliothèques d'applications Ayla ni le logiciel intégré d'Ayla pour tenter d'accéder ou d'utiliser de manière non autorisée les systèmes et les services des autres concédants de licence de SharkNinja ; vous ne pouvez pas non plus transmettre des virus, des vers, des chevaux de Troie, des bombes à retardement, des logiciels espions, des logiciels malveillants, des robots d'annulation, des mécanismes de collecte passive, des robots, des logiciels d'exploration de données ou tout autre code ou programme malveillant ou invasif dans les systèmes et les services des autres concédants de licence de SharkNinja.

5.7 Vous ne devez pas utiliser les bibliothèques d'applications Ayla ni le logiciel intégré d'Ayla pour interférer, briser ou contourner toute fonctionnalité de sécurité, d'authentification ou autre qui restreint ou impose des limitations sur l'utilisation ou l'accès aux systèmes et aux services des autres concédants de licence de SharkNinja.

5.8 Vous ne devez pas sonder, attaquer, scanner, ni vérifier la vulnérabilité des systèmes et des services des autres concédants de licence de SharkNinja.

5.9 Les autres concédants de licence des APPLIS SN de SharkNinja, des bibliothèques d'applications Ayla et du logiciel intégré d'Ayla sont les bénéficiaires expressus du présent CLUF, et les dispositions de la présente section dudit CLUF sont expressément destinées au bénéfice desdits concédants et sont exécutoires par ces derniers.

6. RÉSILIATION. Sans porter atteinte à tout autre droit, SharkNinja peut résilier ce CLUF si vous ne respectez pas les conditions de ce dernier. Dans un tel cas, vous devez détruire toutes les copies des APPLIS SN en votre possession.

7. DROITS D'AUTEUR. Tous les droits, y compris, entre autres, les droits d'auteur, concernant les APPLIS SN et leurs copies sont la propriété de SharkNinja ou de ses fournisseurs. Tout titre et droit de propriété intellectuelle concernant le contenu auquel on peut accéder par l'entremise de l'utilisation des APPLIS SN appartient au propriétaire du contenu respectif et peut être protégé par des droits d'auteur ou d'autres lois et traités applicables en matière de propriété intellectuelle. Ce CLUF ne vous accorde aucun droit d'utiliser ledit contenu. Tous les droits qui ne sont pas expressément accordés sont réservés par SharkNinja.

8. LOGICIEL OUVERT. Vous reconnaissez par la présente que les APPLIS SN peuvent contenir un logiciel soumis à des licences de « logiciel ouvert » ou « logiciel libre » (« logiciel ouvert »). La licence accordée par le présent CLUF ne s'applique pas au logiciel ouvert contenu dans les APPLIS SN. Les conditions de la licence du logiciel ouvert applicable s'appliquent plutôt au logiciel ouvert. Rien dans ce CLUF ne limite vos droits ou ne vous accorde des droits qui remplacent toute licence de logiciel ouvert. Vous reconnaissez que le contrat de licence du logiciel ouvert est uniquement entre vous et le concédant de licence applicable dudit logiciel ouvert. Dans la mesure où les conditions des licences applicables au logiciel ouvert exigent que SharkNinja fournisse le logiciel ouvert, sous forme de code source ou sous forme exécutable, ou qu'il fournisse des copies des conditions de licence applicables ou d'autres renseignements requis, vous pouvez obtenir une copie du logiciel en contactant SharkNinja à l'adresse physique ci-dessous. Des renseignements supplémentaires sur le logiciel ouvert et ses conditions d'utilisation sont disponibles à l'adresse www.sharkclean.com/opensource.

9. AUCUNE GARANTIE. SharkNinja n'accorde expressément aucune garantie quant aux APPLIS SN, aux bibliothèques d'applications Ayla et au logiciel intégré d'Ayla. Les APPLIS SN, les bibliothèques d'applications Ayla et le logiciel intégré d'Ayla sont fournis « en l'état » sans garantie expresse ni implicite de quelque nature que ce soit, y compris, entre autres, les garanties de qualité marchande, d'absence de contrefaçon, d'adaptation à un usage particulier ou de titre. SharkNinja ne garantit ni n'assume aucune responsabilité quant à l'exactitude ou l'exhaustivité de toute information, texte, graphique, lien ou autre élément contenu dans les APPLIS SN. SharkNinja n'accorde aucune garantie contre tout préjudice pouvant être causé par la transmission d'un virus informatique, d'un ver, d'une bombe logique ou de tout autre programme informatique. En outre, SharkNinja ne fait expressément aucune garantie ni représentation envers tout tiers.

10. LIMITATION DE RESPONSABILITÉ. En aucun cas, SharkNinja ni ses fournisseurs ne sont tenus responsables de tout dommage particulier, accessoire, punitif, direct, indirect ou consécutif (y compris entre autres, les dommages-intérêts pour perte de profits ou divulgation d'informations confidentielles ou autres, pour interruption d'activité, pour préjudice personnel, pour la perte de la vie privée, pour le non-respect d'un devoir même après avoir agi de bonne foi ou avoir pris des soins raisonnables, pour toute négligence et pour toute autre perte financière ou autre) résultant ou lié de manière quelconque à l'utilisation ou à l'impossibilité d'utiliser les dispositifs SN ou les APPLIS SN, à la fourniture ou l'omission de fournir de l'assistance ou d'autres services, des informations, des logiciels et du contenu connexe par l'entremise du produit ou découlant de l'utilisation des APPLIS SN, ou de toute autre façon, quant à toute disposition de ce CLUF, même en cas de faute, de responsabilité délictuelle (y compris la négligence), de responsabilité stricte, de rupture de contrat ou de manquement à la garantie de SharkNinja ou de tout fournisseur, et même si SharkNinja ou tout fournisseur a été informé de la possibilité desdits dommages. SharkNinja n'est nullement tenue responsable quant au contenu des APPLIS SN ou de toute partie de ces dernières, y compris, entre autres, tous les cas d'erreurs ou d'omissions qui y sont contenues, de diffamation, d'infractions aux droits de publicité, à la vie privée ou aux droits de marque, d'interruption d'activité, de préjudice personnel, de perte de vie privée, aux droits moraux ou de la divulgation de renseignements confidentiels.

11. LOI APPLICABLE. Les lois du Commonwealth du Massachusetts régiront ce CLUF et vous consentez par la présente à la compétence d'attribution et à la compétence territoriale exclusives des tribunaux fédéraux et étatiques siégeant dans le Commonwealth du Massachusetts.

12. CESSION. SharkNinja peut céder ce CLUF sans préavis au concédant.

13. INTÉGRALITÉ DU CONTRAT. Ce CLUF (y compris tout addenda ou toute modification à ce dernier qui est inclus avec les dispositifs SN) constitue l'intégralité de l'accord entre vous et SharkNinja concernant les APPLIS SN et remplace toutes les communications, propositions et représentations orales ou écrites antérieures ou contemporaines concernant les APPLIS SN ou tout autre sujet couvert par ledit CLUF. Dans la mesure où les conditions de toute politique ou de tout programme SharkNinja concernant les services d'assistance entrent en conflit avec les conditions de ce CLUF, les modalités de ce dernier sont exécutoires.

Si vous avez des questions concernant ce CLUF, veuillez contacter SharkNinja au 89 A Street, Suite 100, Needham, MA 02494.

GARANTIE LIMITÉE D'UN (1) AN

La garantie limitée d'un (1) an s'applique aux achats effectués auprès de détaillants autorisés de **SharkNinja Operating LLC**. La garantie s'applique uniquement au premier propriétaire et au produit original et n'est pas transférable.

SharkNinja garantit ce produit contre toute défectuosité de matériau ou de main-d'œuvre pour une période d'un (1) an à compter de la date d'achat, dans le cadre d'un usage domestique normal et si le produit est entretenu conformément aux exigences décrites dans le guide de l'utilisateur, sujet aux conditions, aux exclusions et aux exceptions ci-dessous.

Qu'est-ce qui est couvert par cette garantie?

1. L'appareil d'origine et/ou des pièces inusables considérés comme défectueux, à la seule discrétion de SharkNinja, seront réparés ou remplacés jusqu'à un (1) an à compter de la date d'achat initiale.
2. Dans le cas d'un remplacement de l'appareil, la garantie prendra fin six (6) mois après la date de réception de l'appareil de remplacement ou pendant le reste de la période de garantie existante, selon la période la plus longue. SharkNinja se réserve le droit de le remplacer par un appareil de valeur égale ou supérieure.

Qu'est-ce qui n'est pas couvert par cette garantie?

1. L'usage normale des pièces (comme les filtres en mousse, les filtres HEPA, les tampons, etc.) qui nécessitent un entretien et/ou un remplacement réguliers afin d'assurer le bon fonctionnement de votre appareil n'est pas couverte par cette garantie. Vous pouvez faire l'achat de pièces de rechange par l'entremise du site sharkclean.ca/fr/page/parts-and-accessories.
2. La garantie ne s'applique pas aux appareils utilisés de façon abusive ou à des fins commerciales.
3. Les dommages causés par une mauvaise utilisation (comme aspirer de l'eau ou d'autres liquides), un abus, une négligence lors de la manipulation, un manquement à la l'entretien nécessaire (comme ne pas nettoyer les filtres), ou un dommage dû à une mauvaise manipulation pendant le transport.
4. Les dommages indirects et accessoires.
5. Les défectuosités causées par des réparateurs non autorisées par SharkNinja. Ces défectuosités incluent les dommages causés lors du processus d'expédition, de modification ou de réparation du produit SharkNinja (ou de l'une de ses pièces) lorsque la réparation est effectuée par un réparateur non autorisé par SharkNinja.
6. Les produits achetés, utilisés ou mis en fonction à l'extérieur de l'Amérique du Nord.

Comment obtenir du service

Si votre appareil ne fonctionne pas correctement lorsque vous l'utilisez normalement à domicile durant la période de garantie, visitez le sharkclean.ca/fr/register/guarantee pour obtenir de l'information sur les soins et entretien du produit que vous pouvez effectuer vous-même. Nos spécialistes du service à la clientèle sont aussi disponibles au **1-855-510-7816** pour de l'assistance sur les produits et les options de garantie de service offertes, y compris la possibilité de passer à nos options de garantie de service VIP pour certaines catégories de produits. Afin que nous puissions mieux vous aider, veuillez enregistrer votre produit en ligne à l'adresse registryourshark.com et avoir le produit en main lorsque vous nous appelez.

SharkNinja assumera les frais de retour de l'appareil à nos sites par le consommateur en vue de la réparation ou du remplacement de l'appareil. Un montant de 24,95 \$ (sujet à changement) sera facturé lorsque SharkNinja expédiera l'appareil réparé ou remplacé.

Comment présenter une demande de service sous garantie

Veuillez noter que vous devez téléphoner au **1-855-510-7816** pour soumettre une réclamation au titre de la garantie. Vous aurez besoin du reçu comme preuve d'achat. Nous vous demandons également d'enregistrer votre produit en ligne à l'adresse registryourshark.com et d'avoir le produit en main lorsque vous nous appelez afin que nous puissions mieux vous aider. Un spécialiste du service à la clientèle vous fournira les directives d'emballage et de retour.

De quelle manière les lois d'État s'appliquent-elles?

Cette garantie vous accorde des droits spécifiques légaux et vous pouvez aussi bénéficier d'autres droits qui varient d'une province ou d'un État à l'autre. Certains États américains ou certaines provinces canadiennes n'acceptent pas l'exclusion ou la limitation de dommages accessoires ou indirects, ce qui fait que cette disposition peut ne pas s'appliquer à votre cas.

ENREGISTREZ VOTRE ACHAT

 Sharkclean.ca/fr/register/guarantee



NOTEZ LES RENSEIGNEMENTS CI-DESSOUS

Numéro de modèle : _____

Code de date : _____

Date d'achat : _____
(Conservez la facture)

Magasin où l'appareil a été acheté : _____

CONSEIL : Le numéro de modèle et le numéro de série sont indiqués sur l'étiquette de code QR, située au bas de la partie arrière du robot et de la batterie.

RENDEMENT PRÉVU

Autonomie prévue : 60 minutes

Délai de chargement prévu : 6 heures



AVERTISSEMENTS DE LA FCC

Cet équipement a été testé et déclaré conforme aux limites d'un appareil numérique de classe B, conformément à la section 15 des règles de la FCC. Ces limites sont conçues pour fournir une protection raisonnable contre les interférences nuisibles dans une installation domestique. Cet équipement génère, utilise et peut émettre de l'énergie de radiofréquence, et s'il n'est pas installé et utilisé conformément aux instructions, il peut causer des interférences nuisibles aux communications radio. Cependant, il n'y a aucune garantie que des interférences ne se produiront pas dans toute installation particulière. Si cet équipement provoque des interférences nuisibles à la réception de diffusion radio et télévision (ce qui peut être déterminé en éteignant et en allumant l'équipement), l'utilisateur est encouragé à essayer de corriger les interférences en prenant au moins l'une des mesures suivantes :

- Réorientez ou déplacez l'antenne de réception.
- Augmentez la distance entre l'équipement et le récepteur.
- Connectez l'équipement à une prise de courant qui est sur un circuit différent de celui sur lequel le récepteur est branché.
- Consultez le détaillant ou un technicien expérimenté en radio et en télévision pour obtenir de l'aide.

Cet appareil est conforme à la section 15 des règlements de la FCC. L'opération est soumise aux conditions suivantes :

1 Cet appareil ne doit pas causer d'interférences nuisibles

2 Cet appareil doit accepter toute interférence reçue, y compris celles qui peuvent engendrer un fonctionnement indésirable.

Tout changement ou modification non expressément approuvés par la partie responsable de la conformité pourraient annuler l'autorisation de l'utilisateur d'utiliser cet appareil.



RETRAIT ET MISE AU REBUT DES BATTERIES

Ce produit utilise une batterie. Lorsque la charge maximale de la batterie devient insuffisante, il faut retirer la batterie de l'aspirateur et la recycler. **N'INCINÉREZ PAS** la batterie et ne la mettez pas au compost.

Lorsque la batterie au lithium-ion doit être remplacée, jetez-la ou recyclez-la conformément aux ordonnances ou aux règlements locaux. Dans certaines régions, il est illégal de déposer des batteries au lithium-ion usées au rebut ou dans un flux de déchets solides municipaux. Envoyez les batteries usées à un centre de recyclage autorisé ou retournez-les au détaillant aux fins de recyclage. Communiquez avec votre centre de recyclage local pour savoir où déposer la batterie usée.

Pour plus d'information sur le retrait des piles aux fins d'élimination, consultez: sharkclean.com/batterysupport.

Le sceau de la RBRC™ (Rechargeable Battery Recycling Corporation [Société de recyclage des piles et des batteries rechargeables]) sur la batterie au lithium-ion indique que SharkNinja a déjà payé les coûts de recyclage de la batterie à la fin de sa durée de vie. Dans certaines régions, il est illégal de déposer des batteries au lithium-ion usées au rebut ou dans un flux de déchets solides municipaux ; le programme de la RBRC offre une solution de rechange respectueuse de l'environnement.

La RBRC, en collaboration avec SharkNinja et d'autres grands utilisateurs de batteries, a créé aux États-Unis et au Canada des programmes visant à faciliter la collecte de batteries au lithium-ion usées. Aidez à protéger l'environnement et à conserver les ressources naturelles en retournant la batterie au lithium-ion usée à un centre d'entretien SharkNinja autorisé ou à votre détaillant local à des fins de recyclage. Vous pouvez également composer le 1 800 798-7398 ou communiquer avec votre centre de recyclage local pour savoir où déposer la batterie usée.

NOTES

NOTES

PLEASE READ CAREFULLY AND KEEP FOR FUTURE REFERENCE.

This Owner's Guide is designed to help you keep your Shark® AI Robot running at peak performance.

SharkNinja Operating LLC
US: Needham, MA 02494
CAN: Ville St-Laurent, QC H4S 1A7
1-855-520-7816.
sharkclean.ca

Illustrations may differ from actual product. We are constantly striving to improve our products; therefore the specifications contained herein are subject to change without notice.

For SharkNinja U.S. Patent information, visit sharkninja.com/patents

VEUILLEZ LIRE ATTENTIVEMENT LE PRÉSENT MODE D'EMPLOI ET LE CONSERVER À TITRE INFORMATIF.

Ce guide de l'utilisateur a été conçu afin que vous puissiez faire fonctionner votre Shark® AI Robot au maximum de ses performances.

SharkNinja Operating LLC
États-Unis : Needham, MA 02494
Canada : Saint-Laurent (Québec) H4S 1A7
1-855-520-7816.
sharkclean.ca

Les illustrations peuvent différer du produit réel. Nous tentons constamment d'améliorer nos produits ; par conséquent, les caractéristiques indiquées dans le présent guide peuvent être modifiées sans préavis.

Pour obtenir de l'information au sujet des brevets de SharkNinja aux États-Unis, consultez le site suivant : sharkninja.com/patents

© 2024 SharkNinja Operating LLC. SHARK is a registered trademark of SharkNinja Operating LLC. BOTBOUNDARY, IQ NAVIGATION, and SHARKCLEAN are trademarks of SharkNinja Operating LLC. RBRC is a trademark of Rechargeable Battery Recycling Corporation. APPLE, the Apple logo, and iPhone are trademarks of Apple Inc., registered in the U.S. and other countries. APP STORE is a service mark of Apple Inc., registered in the U.S. and other countries. GOOGLE, GOOGLE ASSISTANT, GOOGLE PLAY, the Google Play logo, and Android are trademarks of GOOGLE LLC.

© 2024 SharkNinja Operating LLC, 2020. SHARK est une marque déposée de SharkNinja Operating LLC. BOTBOUNDARY, IQ NAVIGATION et SHARKCLEAN sont des marques commerciales de SharkNinja Operating LLC. RBRC est une marque de commerce de la Société de recyclage des piles et des batteries rechargeables. APPLE, le logo Apple et iPhone sont des marques de commerce d'Apple Inc., enregistrées aux États-Unis et dans d'autres pays. APP STORE est une marque de service d'Apple Inc., enregistrée aux États-Unis et dans d'autres pays. GOOGLE, GOOGLE ASSISTANT, GOOGLE PLAY, le logo Google Play et Android sont des marques de commerce de GOOGLE LLC.

